

**ЎЗБЕКИСТОН РЕСПУБЛИКАСИ  
ОЛИЙ ВА ЎРТА МАХСУС ТАЪЛИМ ВАЗИРЛИГИ**

**МИРЗО УЛУҒБЕК НОМИДАГИ  
САМАРҚАНД ДАВЛАТ АРХИТЕКТУРА-ҚУРИЛИШ ИНСТИТУТИ**



**“ТАЪЛИМ, ФАН ВА ИШЛАБ ЧИҚАРИШДА  
ИНТЕЛЛЕКТУАЛ САЛОҲИЯТЛИ ЁШЛАРНИНГ ЎРНИ”  
МАВЗУСИДАГИ ЁШ ОЛИМЛАР, МАГИСТРАНТ ВА  
ТАЛАБАЛАРНИНГ АНЪАНАВИЙ XII РЕСПУБЛИКА  
ИЛМИЙ-АМАЛИЙ КОНФЕРЕНЦИЯСИ**

**МАТЕРИАЛЛАРИ**

**I қисм**

*(2015 йил, 9-10 июн)*

*Самарқанд-2015*

**«Таълим, фан ва ишлаб чиқаришда интеллектуал салоҳиятли ёшларнинг ўрни»** мавзусидаги ёш олимлар, магистрант ва талабаларнинг анъанавий XII республика илмий-амалий конференцияси материаллари. – Самарқанд: СамДАҚИ нашри, 2015.

*Ушбу тўпламга конференция мавзусидан келиб чиққан ҳолда республикамизда Мустақиллик йилларида амалга оширилаётган шаҳарсозлик, архитектура, қурилиш, иқтисодиёт ва бошқа соҳаларни ривожлантиришнинг долзарб муаммолари, замонавий бунёдкорлик соҳасида олиб борилаётган илмий-амалий изланишлар натижалари, мулоҳазалар ва таклифлар киритилган.*

*Тўплам материаллари олий таълим фанини ривожлантиришдаги муаммоларни чуқурроқ ўрганиш, илмий тадқиқот ишларини янада такомиллаштириш ва мустаҳкамлашга қўмаклашади.*

Конференция материаллари Самарқанд давлат архитектура-қурилиш институти Илмий-техник кенгашининг қарори асосида нашрга тавсия этилди (Баённома № 10, 28.05.2015).

#### **ТАХРИР ҲАЙЪАТИ:**

СамДАҚИ ректори

Илмий ишлар бўйича проректор

Ўқув ишлар бўйича проректор

Маънавий-маърифий ишлар бўйича проректор

Молиявий ва иқтисодий ишлар бўйича проректор

И ва ИПКТБ бошлиғи

И ва ИПКТБ ходими

Иқтидорли талабалар услубчиси

Ахмедов С.И., раис:

Исаков Э.Х., раис муовини

Қўлдошев А.Т.

Яхшибоев Ғ.Х.

Абдусаматов Б.К.

Хушвақтов У.А.

Ибрагимов Л.Т.

Қосимова Ф.А.

Масъул муҳаррир: Хушвақтов У.А., Қосимова Ф.А., Ибрагимов Л.Т.

Компьютерда саҳифаловчилар: Худойқулов Ж.Х., Валиев Х.Ш.

*Ушбу тўплам муаллифларнинг қўлёзмалари асосида ўзгартиришсиз тўлалигича нашрга тайёрланди ва чоп этилди.*

© Самарқанд давлат архитектура-қурилиш институти, 2015 й.

## **ФАН, ТАЪЛИМ ВА ИШЛАБ ЧИҚАРИШ ИНТЕГРАЦИЯСИ - ЮҚОРИ МАЛАКАЛИ КАДРЛАР ТАЙЁРЛАШ КАФОЛАТИ**

*С.И. Ахмедов СамДАҚИ ректори*

Мамлакатимизда Мустақилликнинг дастлабки йиллариданок, соғлом ва баркамол авлодни тарбиялаш, ёшларнинг ўз ижодий ва интеллектуал салоҳиятини рўёбга чиқариш, замон талабларига жавоб берадиган меҳнат бозорида рақобатбардош кадрлар тайёрлаш учун зарур шарт-шароитлар ва имкониятларни яратиш бўйича мақсадли йўналтирилган чора-тадбирлар амалга оширилди. Жамият тараққиётини илм-фан ривожисиз тасаввур қилиб бўлмайди. Чунки илм-фан ишлаб чиқариш, унинг моддий асосини яратиш, технологик ривожлантириш ва энг асосийси-кадрлар билан таъминлаш вазифаларини ўз зиммасига олади.

Мамлакатимиз иқтисодий салоҳиятини юксалтиришда муҳим аҳамиятга эга илмий-техника тараққиёти ютуқларини амалиётга кенг жорий этишга алоҳида эътибор қаратилмоқда. Хусусан, мухтарам Президентимиз И. А Каримов таъкидлаганидек *“Бугунги кунда миллий ва умуминсоний қадриятларни умумлаштирган ҳолда замонавий билим, интеллектуал салоҳият ва илғор технологияларга эга кишиларгина ривожланишда ўз олдига қўйган стратегик мақсадларга эриша олади. Ҳар қандай мамлакатнинг жаҳон бозорида рақобатбардошлиги нафақат табиий ресурсларнинг мавжудлиги, балки биринчи навбатда, замонавий мунтазам янгиланиб турган технологияларни ўзлаштиришга қодир, юксак билим ва интизомли ишчи кучини мунтазам тайёрлашга боғлиқ”*.

Таълим жараёнида ёшларга тақдим этилаётган бундай имкониятлар эртаимиз эгалари бўлган ёш авлоднинг ўз салоҳиятини тўла намоён этиши, ўзи танлаган касб бўйича ўқиши, ишлаши, ҳаётда ўз ўрнини топиб олиши ва жамият равнақига муносиб ҳисса қўшадиган мутахассислар бўлиб етишиши учун мустаҳкам пойдевор яратади.

Шуни назарда тутиб Самарқанд давлат архитектура-қурилиш институти жамоаси ҳам Олий ва ўрта махсус таълим вазирлиги буйруқлари ҳамда йўриқномаларида кўрсатилган меъёрий тартиблардан келиб чиқиб кадрлар тайёрлаш вазифасини ўз фаолиятининг бош мезони қилиб белгилаган. Бу долзарб масалани амалга оширишда илмий тадқиқотлар олиб бориш муҳим ўрин тутди. Чунки, бу илмий тадқиқотлар ёш мутахассисларда синчковлик, янгилик излаш ҳиссиётларини шакллантиради ҳамда институт илмий салоҳиятини оширади.

Институтимиз архитектура ва қурилиш соҳалари учун замон талаблари даражасида юқори малака ва илмий салоҳиятга эга бўлган мутахассисларни тайёрлашни ўз олдига асосий мақсад қилиб қўйган. Кундан кунга ривожланиб бораётган илм-фан йўналишлари ютуқларидан оқилона фойдаланиш, бу соҳада аниқ йўналишларга ихтисослашган малакали мутахассисларни тайёрлаш мамлакат ободлиги, халқ фаровонлигини таъминлашда муҳим омил ҳисобланади. Институтда таълим жараёнлари амалдаги дастурлар ва замонавий услубий технологиялар ёрдамида назария ва амалиётни уйғунлаштирган ҳолда

амалга оширилмоқда. Шунингдек, талабалар иштирокида йирик корхона ва ташкилотларнинг муаммолари ечимига қаратилган битирув малакавий ишлар, магистрлик диссертациялари кўринишида илмий-тадқиқот ишлари олиб борилмоқда.

Илгариги йилларга нисбатан институт миқёсида ёш олимлар ва иқтидорли талабалар илмий – тадқиқот ишларида фаол иштирок этишиб, уларнинг сони жорий йилда 756 нафарни ташкил этди.

Бугунги кунда институтда 2 нафар талаба Беруний номли Давлат стипендияси, 5 нафар талаба Т.Ш. Ширинкулов стипендияси, 4 нафар талаба Р.Р. Абдурасулов номидаги стипендияси совриндоридирлар.

Иқтидорли талабаларимиз ҳозирги кунда инглиз, француз ва немис тилларини мукаммал ўрганмоқдалар. Талабаларимиз интернет тизимига уланган компьютер синфлари орқали ўзлари таълим олаётган йўналишлар халқаро илмий изланиш ишларида ҳам фаол қатнашиб келмоқдалар.

Ёш олимлар ва талабаларнинг **«Таълим, фан ва ишлаб чиқаришда интеллектуал салоҳиятли ёшларнинг ўрни»** мавзусидаги республика илмий-амалий конференцияси ёшларимиз интилишларини қўллаб-қувватлаш доирасида ўтказилаётган тадбир бўлиб, унинг асосий мақсади иқтидорли ва қобилиятли ёшларни илмий тадқиқот ишларига йўналтириш, ёшлар ўртасида ўзаро илмий-ижодий ҳамкорлик муҳитини, дўстлик алоқаларини ривожлантириш, ўзаро фикр-мулоҳаза ва тажриба алмашишлари учун шароит яратиб бериш, ёшларни фан-техника тараққиёти йўлида бирлаштириш ҳамда ёш олимларнинг илмий фаолиятини қўллаб-қувватлаш ва рағбатлантиришдан иборатдир.

Самарқанд давлат архитектура-қурилиш институтида бўлиб ўтаётган **«Таълим, фан ва ишлаб чиқаришда интеллектуал салоҳиятли ёшларнинг ўрни»** шиори билан ёш олимлар, магистрант ва талабаларнинг анъанавий XII илмий-амалий конференциясида республикамизнинг 25 та олий таълим муассасаларидан 400 дан ортиқ ёш олимлар, катта илмий ходим изланувчилар ҳамда иқтидорли талабалар ўзларининг 300 дан ортиқ мақолалари билан иштирок этмоқда. Уларнинг илмий-тадқиқот ишлари шўъба йиғилишларида муҳокама қилинади ва улар асосида тегишли таклиф-тавсиялар ишлаб чиқилади.

Мазкур конференциянинг 4 қисмдан иборат материаллар тўплами чоп этилди ва ушбу тўпламларда мамлакатимиз иқтисодиёт соҳаларининг устувор йўналишларида олиб борилаётган илмий изланишлар натижаларини ёритувчи мақола ва тезислар мужассамлашган.

Ўйлайманки, анжуманда берилган таклиф ва тавсиялар республикамизда мазкур соҳаларни ривожлантиришда ҳамда иқтидорли ёшларни илм-фанга бўлган қизиқишларини оширишда муҳим аҳамият касб этади.

Мен, конференция ишига, Сизларга омад ва илмий изланишларингизга ривож тилайман, келажакда илм фан соҳасида улкан ютуқларни қўлга киритишингизга ишонаман.

# **АРХИТЕКТУРА, ДИЗАЙН ВА САНЪАТШУНОСЛИК**

## **МЕСОПОТАМИЯНИНГ БОҒ–ПАРК САНЪАТИ**

*Расулов Сухроб- магистрант,  
Илмий раҳбар: проф. А.С. Уралов(СамДАҚИ).*

Месопотамиянинг боғ–парк санъати тарихи уч даврга бўлинади. Улар: шумероаккад, оссурия ва янги бобилликлар давридир. Шумер-оаккадлар даври ўзига хос эҳромлар–зиккуратлар таркибидаги боғлар билан ажралиб турган. Зиккурат поғонали пирамида кўринишидаги минорага ўхшаш, йирик хом ғишт ва тошлардан қурилган кўп қаватли (одатда 7 қаватлик) иншоот бўлиб, унинг энг юқори қаватида эҳром жойлашган. Месопотомиянинг энг қадимги (эрамиздан аввалги XXIV–XXIII асрлар) боғлари Уре тоғидаги эхро–зиккуратнинг поғонасимон боғлари ҳисобланган. Уларда турли хил ўсимликлар ўстирилган. Эҳром поғоналари кенг бўлиб, унинг атрофидаги ландшафт эркин тарзда ривожланган. Бу ландшафтни очик майдонлар ва сув ҳавзалари ташкил қилган.

Оссурийлар давридаги боғлар икки хил бўлган. Биринчиси, шаҳар ичидаги боғ пирамида кўринишида бўлиб, бинонинг ўзида, пирамида поғоналарида дарахтлар ва ўсимликлар ўстирилган. Иккинчиси, шаҳардан ташқаридаги боғлар ўта катталиги билан фарқ қилиб, ҳукмдорнинг ов ва хордиқ чиқаришига мўлжалланган.

Оссурия ва Бобилда давлат томонидан кўриқланадиган, ривожланган суғориш тармоқлари мавжуд бўлиб, улар ўсимликлар ўстириш ва боғлар бунёд этиш имконини берган. Тарихий суратларнинг бирида Шумер шоҳи Гудеанинг эрамиздан аввал тахминан 2340 йилларда қамишли ўсимликлар билан чегараланган токзорлар ва ҳовузлар ташкил этгани тасвирланган. Оссурия шоҳи Тигратпаласар Ининг ҳам (эрамиздан аввалги 1100 йилларда) бу ерда боғлар бунёд этганлиги тарихдан маълум.

Кейинроқ эса шоҳ Саргон II ҳам (эрамиздан аввал 711–707 йиллар) ўзи қурдирган янги шаҳар Дур–Шуракиндаги саройи қошида парк бунёд этиб, уни Хетт мамлакатидан келтирилган турли хил экзотик ўсимликлар ва тоғ мевалари билан безатган. Саргоннинг ўғли Санхериб ҳам Оссуриянинг аввалги пойтахти Ниневияда сарой қуриб, унинг ёнида боғ бунёд этган ва унда манзарали дарахтлардан ташқари мевали дарахтлар ҳамда узумзор ташкил қилган. Боғлар канал орқали суғорилган ва унда узумлар дарахтлар, хушбўй ўтлар, гуллар, сарв, пальма ва бошқа ўсимликлар яйраб ўсган. Боғда, шунингдек, ноёб ҳайвонлар ҳам сақланган. Сунъий сув ҳавзалари ва турли шакллардаги павильонлар қурилган.

Оссурияликлар ҳам шумероаккадларга ўхшаб зиккуратлар қурганлар. Зиккурат поғоналарининг сатҳи кўкаламзорлаштирилган. Айрим мутахассисларнинг тахминича, парклардаги тупроқдан сунъий қирликлар ясалган ва тепа қисмига соябон (павильон) ўрнатилган. Баланд тепалик ушбу зиккурат таъсирида вужудга келган. Асосийси бинонинг қошида ҳовуз қурилган ва улар

бир ўқда жойлаштирилган. Зиккуратга хос ландшафт ва меъморий ечимлар қадимги бобилликларни, боғлар ривожланишининг иккинчи босқичида, эҳтимол “осма” ва “мўжаз” боғлар бунёд этиш ғоясига ундаган.

Дунёда шундай мўжизалар борки, уларнинг машҳурлиги вақт ва даврлар ўтса ҳам ҳеч вақт сўнмайди. Ана шундайлардан бири Қадимги дунёнинг етти мўжизаларидан бири Бобил осма боғларидир.

Бу боғлар нафақат қадимги Бобилнинг, балки бутун Шарқнинг ландшафт меъморчилиги ва дизайнидаги энг гўзал намуналардан бири бўлган. Улар ҳозирги Ироқ мамлакатининг Фрот дарёси соҳилларида жойлашган Қадимги Бобил шаҳрида ўша давргача Бобил давлатининг подшоси Навухонсор II (мил. ав. 605–562 йй.) саройининг қуриш дарвозасига яқин жойда шоҳнинг Мидиялик севиқли хотини Семирамида (Шаамурамаат, Никотрисса) учун қурилган.

Тўрт қаватлик, юқорига секин–аста қисқариб боровчи поғонасимон “осма боғлар”нинг биринчи қавати ўлчамлари 45x40 метрни, иккинчи қавати эса 40x30 метрни ташкил қилган. Ҳар бир қаватнинг соф баландлиги 5 метрга яқин бўлиб, бир қаватдан иккинчисига оқ ва қизғиш рангли мраммрдан ишланган кенг зиналар орқали чиқилган. Нақшинкор устунларга таянган равоқлар устидан ғишт, унинг устидан мураккаб таркибли елим–қатрон, ичига эса ҳозирги цементга ўхшаш лой тўлдирилган чий тўшалиб, яна ғишт терилган ва, ниҳоят, сув ўтмаслиги учун яна қатрон ва қўрғошин қуйилган. Ҳар бир қаватнинг замини шу тарзда ҳозирланганидан сўнг, устидан тик дарахтлар ўсадиган даражада унумдор тупроқ қатлами ётқизилган.

Дарахтлар табиий тартибда, яъни юқори қаватларга тик дарахтлар, пасти поғоналарга эса пастқамлари экилган. Пальма, сарв, кедр, шамшод, чинор ва эман дарахтлари қадимдан Осирия ва Бобилга хос бўлган. Боғнинг энг юқори қаватига гўзал ва нафис кўшк-сарой ишланиб, ундан бутун шаҳар ҳусни, боғнинг қуйи қисми, Фрот дарёсининг суви ва соҳили кўриниб турган. Қаватлардаги устунлар орасидаги бўшлиқлар безатилиб, улар усти ёпик оромгоҳ айвонлар тарзида хизмат қилган.

## **МЕСОПОТАМИЯДАГИ БОБИЛ “ОСМА БОҒЛАРИ”НИНГ ШАКЛЛАНИШ ТАРИХИ**

*Расулов Сухроб- магистрант,  
Илмий раҳбар: проф. А.С. Уралов(СамДАҚИ).*

Ироқ мамлакатининг пойтахти Боғдод яқинида Ал–Хилла деган жой мавжуд. Қачонлардир ташландиқ харобага айланган ушбу жой атрофидаги текис саҳрода улкан бир тепалик мавжуд бўлиб, у ўз ўлчамлари билан ажралиб туради.

Бу тепадан маҳаллий аҳолининг қандайдир қадимги иншоотларнинг тош харобаларини топганлиги ҳақидаги хабарлар Европагача тарқалади. 1898 йили бу жойга “Немис шарқ жамияти”нинг топшириғига биноан археологик қазишмалар ўтказиш учун Роберт Кольдевей юборилади. Дунёнинг етти мўжизасининг бири ҳақидаги Қадимги Юнон ва Миср манбаларини ўрганган бу олим ушбу жойдан Қадимги Оссирия давлатининг пойтахти Бобил шаҳрини

топишга ишонар эди. Тепаликдаги харобаларни казиб кўрганда Роберт Кольдевей муайян бир тархга эга бўлган кўпгина траншеяларни аниқлайди. Уларни ўша қадимий манбаларда ўзи ўқиган маълумотларга таққослаб, бу тепаликдан Семирамида “осма боғлари”нинг харобаларини топганлигини тушунади.

Ушбу осма боғлар Миср пирамидаларидан анча ёш. Улар Қадимги Миср ёки Юнонистонда ўз даврида дунёга машҳур бўлган меъморий ёдгорликларининг қурилишидан анча кейин қурилган. Қадимги дунёнинг икки давлати—Миср ва Оссурия—Бобил давлатлари бир тарихий даврда тараққий топиб, бир—бирига рақобат қилганлар. Эҳтимол, шунинг учундир Бобил давлатининг шаклланиш арафасида “Осма боғлар”нинг қурилиши учун пирамидасимон иншоот тарҳи Қадимги Юнонлардан эмас, балки Мисрликлардан нусха олинган десак тўғри бўлади.

Бобил подшоҳи Навуходосор II (мил. ав. 605–562 йй) Мидия шоҳи Киаксар билан ҳарбий иттифоқ тузиб, Оссурияга юриш қилади ва уни енгиб, Оссурия давлатининг худудини бўлишиб олади. Ушбу зафар Навуходосорнинг Киаксарнинг қизига уйланиши билан нишонланади.

Мидия мамлакати текис сахроликда жойлашган Бобилдан фарқли ўлароқ, яшил боғ чаманларга бурканган гўзал манзараларга, тоғу—тошларга бой мамлакат эди. Шу сабаб Бобилга келин бўлиб тушган Мидия подшосининг қизи ўз мамлакатини соғиниб ҳорғин аҳволга тушади. Шундан сўнг шоҳ Навуходосор ўз маликасининг кўнглини олиш учун меъмору—муҳандисларга Бобил шаҳридаги дарё соҳилига яқин жойдан пирамидасимон улкан тоғни эслатувчи кўп поғонали мўъжизакор боғ яратишни буюради. Шоҳнинг ҳарбийлари турли мамлакатлардан экзотик манзарали гўзал шаклли дарахт ва буталарни, гулларни келтириб боғга экадилар. Боғ Навуходосорнинг саройига кириш олдидан дарё соҳилига яқин жойда қурилади. Боғга экилган дарахтлардаги қушлар сайраб, боғ поғоналаридаги ҳовузларда эса ғозлар эркин сузиб юрган. Боғ поғоналари ва деворларини эса чирмашиб ва тирмашиб ўсувчи лианлар беаган, анвойи гуллар экилган. Ўша даврда яшаган деярли барча тарихчилар Бобил шаҳрини мақтаб ёзган бўлсаларда, Семирамида осма боғлари ҳақида жуда оз маълумотлар қолдирган. Фақат Қадимги Юнон тарихчилари Страбон ва Диодорларгина ўз асарларида ушбу боғ ҳақида кенгрок тўхталиб ўтган.

Уларнинг ёзишича, Семирамида осма боғларининг узунлиги 4 плетри, яъни 120 метр бўлган. Томонлари бўйлаб шахмат тартибида айвонлар жойлашган. Энг юқори поғонага зинапоя орқали чиқилган.

Мил. ав. IV аср охирида яшаган халдейлик диндор Бероснинг ёзгандларида эса ушбу осма боғларнинг тўлароқ баёни келтирилганки, кейинроқ яшаган юнон тарихчилари ва шоирлар ундан маълумот олганлар. Мил. ав. VI асра қурилган Семирамида осма боғлари ҳақидаги маълумотлар кўп асрдан буён олимлар ва оддий инсонлар ақлини лол қолдириб келмоқда.

Қадимги Оссурия (Месопотамия)даги Тибр дарёсининг шарқий қирғоғига мил. ав. III асрда ҳам манзарали Нинивея боғлари қурилган бўлиб, улар Бобилнинг осма боғлари каби шоҳ саройининг кириш жойига яқин жойлашган.

Шунинг учун ҳам кўпчилик олимлар ҳозиргача ўша қадимги Нинивея боғларини Бобилнинг осма боғлари билан адаштирилган, деб ҳисоблайдилар. Бобил осма боғларининг юқори поғонасига сув чиқаришда қўлланилган “Архимед винти” ҳам, маълум бўлишича, ушбу боғлар қурилгандан уч аср ўтгач кашф қилинган экан.

Бироқ, Бобилдаги Семирамида осма боғларининг ҳақиқатдан ҳам мавжуд бўлганлигини исботловчи тарихий бир ҳужжат борки, у ҳам бўлса, Искандар Зулқарнайнинг Бобилни мил. ав. 331 йилда босиб олганидир. Шундан ўн йил ўтиб, Яқин ва Ўрта Шарқ мамлакатларининг катта қисмини фатҳ этган Искандар орқага қайтаётиб, Бобил шаҳрига киради ва унда ўзининг янги–Испания ва Италия томон юришлари режасини тузмоқчи бўлади. Бироқ, у энди чарчоқ ва хаста ҳолатда эди. Шу сабаб у, ўзини иссиқ ва чанг тўзонли Бобил шаҳридаги Навуходносор саройидан салқин айвонли ва ям–яшил осма боғларга кўчиришни сўрайди ва, ёзишларича, ўша ерда жон беради. Искандар вафотидан сўнг унинг солдатлари ўз юртларига қайтиб, Бобилдаги Навуходносор саройи, Бобил минораси ва Семирамида осма боғлари ҳақида завқланиб, ҳис–ҳаяжон билан сўзлаб берганлар.

Айнан уларнинг ҳикоялари ва кўрганлари Европанинг қадимги шоирлари ва тарихчиларининг ўша мўъжизакор ва жаннатмакон Бобил осма боғлари ҳақидаги афсоналарига асос бўлиб хизмат қилган. Ана шу тарзда Бобил боғлари ҳақида ёзилган миф ва афсоналар кейинчалик бутун дунёга тарқалиб кетган. Ҳақиқатан ҳам, 1898 йилгача, юқорида тилга олинган немис археологи Роберт Кольдевейнинг Бобил яқинидаги ўша улкан Ал–Хилла тепалигида амалга оширган қазишмаларигача бутун дунё аҳли тасаввурида Бобилнинг осма боғлари дунёнинг қадимги афсонавий Етти мўъжизасининг бири бўлиб келган.

Кольдевей ушбу тепаликни ўрганиб чиққач, пирамидасимон бир қадимий иншоот қолдиқларини топади ва 200 та ишчилар билан тепаликдаги тупроқ ва қумларни ковлайди. Бир қанча вақтдан сўнг у бу ердаги учта деворни ва қадимий шаҳарнинг мудофаа хандақларини топади. Деворлар ғиштдан, уларнинг эни 3,8 ва 7 метрлар чамасида бўлган. Баландлиги 12 метрни ташкил қилган. 360 та истехком буржларига эга бўлган энг кичик ички деворнинг узунлиги 18 километрни ташкил қилган. Қазишмалар чоғида ушбу жойдан кўп сонли қанотли арслон ҳайкаллари, ноёб берельефлар, олтин безаклар ва, хатто, мис билан сайқалланган шаҳар дарвозалари топилган.

Қазишмалар натижасида шоҳ саройининг қолдиқлари, унинг ёнидан эса улкан юкларни кўтариш қобилиятига эга равоқлар билан ёпилган 12 та ер ости заллари чиққан. Уларнинг тош деворлари қалинлиги 7 метр бўлган. Бу деворлар ораси узун коридорларни ташкил қилган.

Таниқли археолог Леонардо Вулей қадимий Шумер подшоҳлигининг пойтахти Ура вайроналаридан минора–зиккуратнинг 3 та айвонида қадимда ўсган йирик дарахтларнинг қолдиқларини топган. Библияда келтирилган Вавилон минорасининг ёши тахминан 2500 йилга тенг. Семирамида осма боғларининг яратилиши ҳақидаги маълумотлар бир–бирига зид. Айрим манбаларда улар эрамиздан аввалги 810–782 йилларда яшаган Вавилон



подшоҳи Асобенир IVга, бошқаларида эса унинг невараси Навуходоносорга тегишли, деб кўрсатилган.

Биоларнинг айвон ва томидаги боғлар қадимдан маълум, уларнинг ватани Оссурия ва Вавилон ҳисобланади. Археологлар ва санъат соҳасининг тарихчилар эрамиздан аввалги 600–йилда қурилган ва “дунёнинг еттинчи мўжиза”си ҳисобланган таниқли “Семирамида боғлари”нинг график реконструкциясини бир неча усуллари ишлаб чиқишган (1–расм).

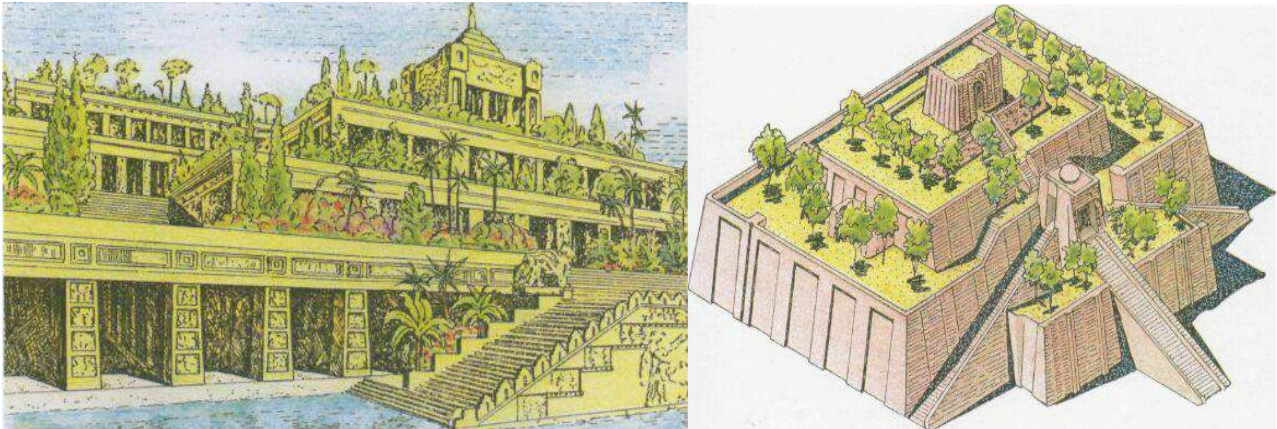

*1–расм. Осма боғларнинг график реконструкцияси.*

Эрамиздан аввалги 600–йилда яшаган Вавилоннинг кудратли подшоҳи Навуходоносор Саммурамат исмли Мидия маликасига уйланган. Ватанидаги қалин ўсимликлар билан қопланган тоғларга ўрганган ёш малика Семирамида ватани Мидияни соғинади. Хотинининг соғлиғидан хавотирланган Навуходоносор эса кулларига ўз саройи олдида сунъий тоғлар яратиб, уларда мисли кўрилмаган осма боғлар яратишни буюради.

Ундан ҳам аввалроқ (эрамиздан аввалги 2113 йил)да Ниневия шаҳрида (Ироқ жанубидаги Ур мамлакати) қадимги зиккуратларнинг айвонларида дарахтлар экилган. Зина ва пандуслар билан бирлаштирилган айвонларнинг умумий баландлиги 21 метрни ташкил қилган. Европа олимлари бу зиккуратни қадимги осма боғларга ўхшатиб унинг реконструкциясини ишлаган .

## **ЎСИМЛИКЛАРНИ КУЗАБ УЛАРГА СУНЪИЙ ШАКЛЛАР БЕРИШ САНЪАТИ**

*Қурбонова Мақсуда–магистрант, Хаитова Лайло-талаба,  
Илмий раҳбар: проф. А.С. Уралов (СамДАҚИ).*

Боғ–парк ўсимликларини шаклли кузаш санъати қадимдан бой тарих ва анъаналарга эга. Тарихий маълумотларга кўра қадимги Римда Топиар исмли боғбон бўлиб, у дунёда илк бор дарахт ва буталарни кузаб уларга сунъий яшил шакллар бериш ғоясини амалиётда жорий қилган экан. Шу сабаб бу анъана Европага “топиар санъати” номи билан кирган ва жаҳон адабиётида шу ном билан аталиб келмоқда. Дарҳақиқат, бундан 2000 йил аввал Қадимги Рим боғларида самшит ва кипарис ўсимликлари кузалиб, уларга сунъий хандасавий (геометрик) шакллар берилганлиги тарихдан маълум.

Ўсимликлардан топиар усулида турли хил яшил ҳайкаллар ва, ҳатто, жанг сценарияларидан кўринишлар ҳам шакллантирилган. Бироқ, Европа тарихида кейинги нотинч ўтган илк ўрта асрлар даврида “топиар санъати” боғ–парк амалиётида деярли унут бўлган. Европада, фақат Италия ва Франциядаги Уйғониш даврига келиб топиар санъати ҳақида ва, умуман, антик даврлар санъати ғояларини янгидан қайта тиклаш ва амалда кучга киритиш ҳаракатлари жонланади ва, натижада, топиар санъати Уйғониш даври боғларини яратишда қайтадан модага киргизила бошланади.

Қадимги Римлик Кичик Плинийнинг ёзишича, унинг вилласи фасади қаршисида яшил майсалар устида гуллар билан бир қаторда шамшод (буксус, самшит) шохаларидан кузаб ясалган яшил йўлбарс, шер, кийик ва филлар ҳам мавжуд бўлган.

Бу санъат, яъни ўсимликларни кузаб уларга сунъий шакл бериш санъати Европада “барокко” меъморчилиги услубида қурилган маҳобатли қаср ва кўрғонлар қошидаги боғларда ўзининг юксак ривожини топади. Аммо XVIII–асрга келиб Европанинг “романтизм” усулидаги илғор ғояларига асосланган инглизча ландшафт боғ–истироҳатчилик қурилиши топиар санъатини амалиётда узок даврларгача, яъни XX–асрнинг 80–йиллари охиригача тўхтаб қолишига сабаб бўлади. Бироқ, Олмонияда ўсимликларни шаклли кузаб амалиёти бу даврда боғлар қурилишида яна қайта жонланади ва оммавий тусга кира бошлайди.

Бугунги кунда дунёнинг турли мамлакатларида (Европа ва Осиё китъаларида) топиар санъати кўлланилиб келаётган бўлса–да, у оммавий тус олгани йўқ. Бу санъат, айниқса, Ўрта Осиё республикаларида ханузгача кенг томир отган эмас. Бироқ, бу санъатга қизиқиш катта ва у Ўрта Осиё халқлари, айниқса, биз самарқандликларга ҳам бегона эмас.

Топиар санъатининг ва нафақат топиар санъати, балки бутун боғ–парк санъатининг ривожини XIX аср буржуазия синфининг даврига келиб деярли тўхтаб қолди. Бунга сабаб буржуазия синфининг интилишлари ва қизиқиши XVIII аср аристократиясидан фарқ қилиб ижтимоий–иқтисодий ҳаётнинг бошқа соҳаларига, яъни техника ва саноатнинг, ишлаб чиқариш манифактурасининг ривожига асосий эътиборни қаратиш бўлди. Бундай тезкор иқтисодий мақсадлар олдида санъатга, айниқса боғ–паркчилик санъатининг топиар йўналиши ривожига сарф этиладиган маблағ ва кучлар иккинчи ва ундан ҳам сўнгги ўринларга тушиб қолган эди.

Бироқ, Германияда айрим кўрғазма боғларда яратилган яшил композиция ва декорациялар бундан мустасно эди ва улар табиийки, аҳолининг дам олиши ва кенг рекреацион эҳтиёжларини қондира олмас эди.

Бу даврдаги Франциянинг айрим янги ва қайта тикланган боғларида ва ҳатто пейзаж стилидаги боғларда ҳам боскетларни топиар санъатида яратиш ишлари қайта тикланди. Масалан, Грен Тэм қалъасининг қошидаги паркта топиар санъати кўлланди. Умуман Франция паркларида Англияга нисбатан аралаш услуб кенг ривож топди: сарой ва бинолар олдидаги регуляр услубда, уларнинг ён ва орқа томонлари пейзаж усулда ечилар эди. Бироқ, кейинчалик

Англияда ҳам айрим кичикроқ ҳовли боғлари ва сарой ҳовлиларида топиар санъати услубидан ҳам фойдаланилди.

Ўсимликларни кузаб уларга сунъий шакллар бериш санъати умум-жаҳон боғ–паркчилик амалиёти даражасигача кўтарилиб “топиар санъати” деб ном олган экан, бу санъат нафақат ўтмишда, балки ҳозирда ҳам бутун дунё ландшафт архитектураси бўйича ўз мавқеи ва ўрнига эга. У нафақат Шарқда, балки Ғарбда ҳам бирдай ўтмишда айрим даврларда сусайиб, кейин яна ривожланиб қўлланилиб келган ва ҳозирда ҳам қўлланилмоқда. Фақат уни қаерда ва қандай қўллаш услубларини билиш керак. Ҳамма гап мана шунга келиб тақалган.

Айнан шунинг учун ҳам мазкур мавзу, яъни ўсимликларни кузаб уларга сунъий шакллар бериш санъати магистрлик диссертацияси тарзида тадқиқот остига олиниб, унда ўсимликларга сунъий шакллар бериш санъатининг жаҳон ландшафт архитектурасига хос анъанавий ва илғор услублари аниқланди ва улар амалиётда фойдаланишга қулай ҳолда келтирилиб махсус кўргазмали услубий жадвал ишлаб чиқилди. Бу услубларни уч йирик гуруҳга бўлиш мумкин:

- Биринчиси, узоқ ўтмишдан бизгача боғ–паркчилик меъросининг топиар санъати тарзида етиб келган тарихий услублар ва шакллар;
- Иккинчиси, ўша тарихий анъаналар, боғ–парк стиллари асосида шакллантирилган ва ривожлантирилган янги услуб ва шакллар;
- Учинчиси, буткул янги замон тафаккури ва дизайни элементларига, замонавий меъморий ландшафт муҳити ва бадиий–эстетик талабларига мос тарзда шакллантирилган илғор услуб ва шакллардир.

Мазкур тадқиқотда ўсимликларни кузаб уларга сунъий шакллар бериш санъатида қўлланиладиган Ўзбекистон учун маҳаллий ҳисобланган замонавий ўсимликлар (пасткам дарахт ва буталар) таркиби тавсия қилинди ва уларга хос хусусиятлар очиб берилди. Буларга дарахтлардан сарв, туя, може-вельник, лавр, падуб, буталардан эса шамшод, тис, брющина, плюшларни қўллаш тавсия қилинди.

## **МАКТАБГАЧА ТАРБИЯ МУАССАСАЛАРИНИНГ ҲУДУДЛАРИНИ ЛАНДШАФТ ТАШКИЛЛАШТИРИШ**

*Халиярова Шохиста- магистрант,  
Илмий раҳбар: проф. А.С. Уралов (СамДАҚИ).*

Болалар боғчаларининг ҳудуди функциясига кўра, болалар зонаси, гуруҳлар майдонлари, спорт майдончалари зонаси, хўжалик ва манзарали кўкаламлар зонасига бўлинади.

Болалар боғчалари муассасаларининг ҳудудларини атрофидаги кўча ва ҳудудлардан қаторлаб тигиз экилган, эни 5–6 метр бўлган дарахт ва буталар билан ажратиш керак. Бу боғча ҳудудини ташқи шовқин ва чанг тўзонлардан сақлаш имконини беради ва ташқи муҳитдан ҳолилаштиради. Боғча биноси ҳудудининг ички қисмидаги кўкаламзорлар мазкур ҳудуд муҳитини соғломлаштириш ва ҳудуддан қулай фойдаланиш имкониятини яратиши керак.

Болалар боғчаларида энг аввало фитонцидга бой куюқ соя берувчи ўрта катталиқдаги дарахтлар, масалан дала клёни, япон сафораси, виргин можжевельниги, туя, багряник, липа ҳамда чиройли ва узоқ гуллаб турувчи тикони ва захари йўқ буталар, кўп йиллик ёрқин ва хушбўй гулларни экиш мақсадга мувофиқдир.

Боғчалар худудидаги болалар гуруҳлари ва умумий фойдаланувчи майдонларни соя қилиш мақсадида усти ва ён томонлари ёввойи ток, пуэрария, клематис, текома ва бошқа чирмашиб ўсувчи ўсимликлар билан қопланган трельяж ва перголаларни қўллаш маъқулдир.

Болалар гуруҳларининг майдончалари бир–биридан буталардан экилган яшил тўсиқлар билан ажратилиши керак. Яшил тўсиқларга қиртишлаш усулида геометрик шакллар ҳам берилиши мумкин.

Болалар боғчаларидаги гулзорлар, асосан, бинога кириш олдида, ота–оналар кутадиған жойда ва бино атрофларида бўлиши мумкин. Гулзорлар бир, икки ва кўп йиллик гуллар ва гулловчи буталардан шаклантирилиб, улар ўзининг чиройли ва қизғин гуллаши, гулларининг ёрқин ранглари ёқимли ҳиди билан ажралиб туриши зарур. Бир йиллик гуллардан сальвия, бархатцилар, петуня, астра, календула, хушбўй табакларни қўллаш мумкин. Икки йиллик гуллар ичида виола, маргаритка, незабуткаларга кўпроқ ўрин берилиши зарур. Кўп йиллик гулларни майсазорлар фондида манзарали буталар билан бирга экиш мақсадга мувофиқдир. Бунинг учун аквилегия, лилия, делфиниум, ирис, пион, флокс, кўп йиллик астралар танланади. Трельяж ва перголалар учун тирмашиб ўсувчи лианлар–клематис, жимолость, каприфолларни, тик кўкаламзорлаштириш ва деворларга соя бериш мақсадида бешбаргли девичий виноград, текомалар, древогубецларни қўллаш мумкин.

Болалар гуруҳларининг майдончалари атрофига ва уларга яқин жойларга мевали дарахтлар экиш мақсадга мувофиқ эмас. Чунки болалар уларни пишмасдан, чанг ҳолида узиб олишлари ва пайҳон қилиш мумкин. Мевали дарахтларни алоҳида жойларга, жўя олиб қаторлаб экиш мумкин. Дарахтлар ва буталар экиладиган жойлар, гулзорларнинг атрофи ва болалар майдончалари ва дам олиш жойлари майсазор билан қопланиши зарур.

## **МАКТАБЛАР ВА КОЛЛЕЖЛАР ҲУДУДЛАРИНИ МЕЪМОРИЙ–РЕЖАВИЙ ВА ЛАНДШАФТ ТАШКИЛЛАШТИРИШ**

*Халиярова Шохиста –магистрант, Хайитова Лайло-талаба,  
Илмий раҳбар: проф. А.С. Уралов (СамДАҚИ).*

Мактаб ҳудудларини тўғри ва қулай функционал зоналарга бўлиб ташкиллаштириш ландшафт ободонлаштириш ва кўкаламзорлаштиришда муҳим санитария–гигиеник ва ўқув–тарбиявий аҳамиятга эгадир. Айнан шу мақсадда мактаб ҳудудининг ярмидан кўп қисми (55–60 %) кўкаламзорлаштирилиши зарур. Танланадиган ўсимликлар ассортименти нафақат манзаравий эстетик ва биологик талабларга, балки турли хил дарахт ва буталардан ҳамда ўқувчиларга Ўзбекистон флорасини таништириш имкониятларига ҳам эга бўлиши керак. Бунинг учун йирик мактаблар қошида

ўқув-тажрибавий биология ва дендрология боғчаларини, ўрта ва кичик мактаблар ҳудудида мевали боғ ва полизлар ташкил этилиши мақсадга мувофиқдир. Бундай ҳудудларда ўқувчи-ёшлар манзарали ва қишлоқ хўжалик экинларини экиш ва ўстириш тажрибаларига эга бўлиши билан бирга табиатга меҳр қўйиш ва уни ардоқлаш кўникмаларини ҳам эгаллайдилар.

Мактаблар ҳудуди куйидаги функционал зоналарга бўлиниши зарур: ўқувчиларнинг таннафус ва дарсдан кейинги вақтларида дам олиш зонаси, jisмоний тарбия ва спорт зонаси, тинч дам олиш зонаси, хўжалик зонаси.

Мактаб ҳудуди атрофдаги кўчалардан бир ёки кўп қаторли тарзда экилган дарахтлар билан ажратилган бўлиши керак. Мактабга кириб келиш йўллари ва ички йўлаклар кенг шох-шаббали дарахтлар билан кўкаламзорлаштирилиши зарур. Мактаб биносининг деворлари жануб ва жанубий-ғарб каби қуёш тушувчи томонлардан қатор экилган дарахтлар билан тўсилиши керак. Бошқа ҳудудларда ва майдонларда кўп сонли мактаб болаларининг бўлиши ва ҳаракатига халақит бермайдиган дарахтлар экилиши мумкин. Тинч дам олиш зонасида эса дарахтлар тифизроқ экилиши зарур. Бу ерда чирмашувчи ўсимликлар ва тоқлар билан ўралган пергола ва беседкалар ўрнатилиши маъқулдир.

Мактаб ҳудудидаги дам олиш зонасини кўкаламзорлаштириш учун қуюқ соя берувчи энига кенг ўсувчи, шох шаббаси ва барги тифис дарахтлар танланади. Дарсхоналарнинг дерезалари олдини тўсиб қўймаслик учун дарахтлар ва баланд буталарни бинодан муайян масофага экиш керак. Дарахтлар оралиғи 5–10 м, буталар ораси 3–5 м бўлиши керак. Буталарни майса устуда алоҳида ёки гуруҳлаб экиш зарур. Баланд бўйли буталарни (сирень, жимолость, калина, бульданеж) мактаб участкаси чегараларига яқин, ўрта ва паст буталарни (вейгела, форзиция, гребенщик, спирея) биноларга яқин экиш тавсия этилади.

Мактабнинг олд қисми ва кириш жойларидаги ҳудудларни хвой типидagi дарахтлар (виргин можжевельниги, шарқ биотаси, кўк арча, магония) безайди. Мактаб ҳудудига тиконли буталар (бояришник, борбарис), меваси ва барглари заҳарли бўлган ўсимликлар (дафна, ёки волчье лыко, жимолостнинг айрим турлари, сумахлар)ни экиш ман этилади.

Гулзорларни, асосан, кўп йиллик ўсимликлардан шакллантириш тавсия этилади. Мактаб ҳудудидаги дам олиш зонасида миксбордер гулзорларини шакллантириш мақсадга мувофиқдир. Унинг таркибидаги турли ўсимликлар йил давомида узлуксиз гуллаб яхши манзара бериши муқаррардир. Икки йиллик ва бир йиллик ўтли ўсимликлар ва гулларни мактаб биноси фасади олдидаги клумбалар ва рабаткаларни шакллантиришда фойдаланиш мумкин. Мактаб ҳудудида бир йиллик гуллар тухуми тўғридан-тўғри гулзор тупроғига экилади. Шунда унинг ёппасига гуллаши мактабдаги ўқишнинг бошланиш даврига тўғри келади.

## АЙРИТОМ БУДДА МОДДИЙ–МАДАНИЙ ЁДГОРЛИГИНИ ЎРГАНИШ МУАММОЛАРИ

*Эшпулатова Манзура-магистрант,*

*Илмий раҳбар: арх.док. Д.А. Нозилов (СамДАҚИ).*

Менинг магистрлик диссертациям мавзуси “Айритом Будда меъморий мажмуасини илмий таҳлил қилиш ва график таъмирлаш”га бағишланган. Мазкур муаммонинг долзарблиги масаласига келсак, бугунги кунда Республикамизга келаётган хорижий сайёҳларнинг қизиқишлари нафақат Ўзбекистон тарихий шаҳарларидаги меъморий обидалар, шаҳарсозлик комплекслари ва ансамблларга, балки археологик ёдгорликларга ҳам қаратилган. Шундай экан, мазкур масала бўйича илмий изланишларнинг бири, яъни ўзбек халқининг қадимий тарихи ва моддий маданиятидан гувоҳлик берувчи кўхна археологик обида–Айритом Будда меъморий мажмуасини илмий ўрганиб, уни график тиклаш долзарб масаладир. Мазкур масаланинг нафақат илмий, балки туристик ва моддий эҳтиёжлари ҳам мавжудки, бу ишнинг аҳамиятини янада ошириши мумкин.

Тадқиқотнинг мақсади Айритом Будда меъморий мажмуаси ҳақидаги илмий адабиётлар ва ёдгорликнинг бизгача сақланган харобалари, хоналари, фризлари ҳайкаллари, айвон ва сахналарини, ҳамда мажмуа тарҳини натурал ўрганиш асосида мажмуани илмий меъморий таҳлил қилиш ва график таъмирлашдан иборатдир.

Тадқиқотнинг вазифалари: 1) Айритом Будда меъморий мажмуасини ўрганишга қаратилган ва ҳозиргача бажарилган илмий–тадқиқот ишлари ва мавжуд адабиётларни таҳлил қилиш ва ўрганиб чиқиш; 2) Мажмуанинг меъморий шаклланиши ва қурилишига оид даврлар ва босқичларни ўрганиш; 3) Мажмуанинг меъморий–режавий тузилиши ва шаклланиш тарихини таҳлил қилиш; 4) Мажмуадан топилган деворий фриз ва ҳайкаллар таҳлилинини ўтказиш ва сақланиб қолган ҳайкалларнинг таҳлилий реконструкциясини ишлаб чиқиш; 5) Ҳайкаллар ўрни ва уларнинг меъморий обида билан композицион боғланишини илмий ўрганиш; 6) Бизгача сақланган хоналар тарҳи асосида уларнинг меъморий реконструкциясини яратиш; 7) Мажмуанинг умумий график таъмири (реконструкциясини) ишлаб чиқиш ва уни илмий муомилага кириш ва оммалаштириш.

Айритом ўзбек халқининг қадимий тарихи ва моддий маданиятидан гувоҳлик берувчи кўхна шаҳар харобаси ҳисобланади. У Термиз шаҳридан 18 км шарқда, Амударё қирғоғида жойлашган. Дастлаб (1932 йилда) Амударё яқинида Амударё тубидан одам ҳайкалчалари ишланган фриз (пирамон) парчалари топилган. 1933 йили, М.Е. Массон раҳбарлигидаги Термиз археологик комплекс экспедицияси Амударёда қизиш ишлари олиб бориб, яна 7 та фриз бўлаклари ҳамда будда ибодатхонаси харобасини топган. Фризлар 1–2 асрларга оид бўлиб, уларда кўшна, чилтор, уд, ноғора чалаётган созандалар ва гулчамбарлар, мева солинган идишлар кўтариб олган йигит–қизлар ифодаланган. Бундан ташқари Амударёдан милоддан аввалги 2–аср охири ва милодий 4–асрларга оид иккита қабр топилиб, уларнинг биридан қурол–

яроғлари билан бирга дафн қилинган жангчининг, иккинчисидан идиш–товоқлар ҳамда зеб–зийнатлари билан кўмилган аёлнинг скелетлари чиққан. 1963–1966 йилларда Амударёда Ўзбекистон санъатшунослик экспедицияси (Б. Турғунов) ҳам қазилган олиб борган. Деворларининг қалинлиги 1,5 м, баланлдиги 2–2,5 м бўлган 15 га яқин диний маросимлар ўтказилган эшик ва деразасиз хоналар топилган. Хоналарга юқоридан махсус зиналар орқали тушилган. 1978 йилда олиб борилган қазилмада юнон алифбосида 6 қатор қилиб битилган ёзуви бор ҳайкал тагкурсиси топилган. Амударё моддий–маданий ёдгорликлари ўзбек халқининг қушонлар давридаги тарихини, маданий меросини, урф–одатларини ўрганишда катта аҳамиятга эга.

Адабиётлар:

1. Ўзбек миллий энциклопедияси. Т.1.–Т., 2001.
2. Қадимги Ўзбекистонда Буддавийлик ва буддавий мерос: китоб–альбом (Ш. Пидаев).–Т., 2011.

### **ARXITEKTURA GRAFIKASINING VAZIFALARI**

*Karimova N.A.- magistrant (SAMDAQI), Karimova G.A.- MCHJ “Samarqand tibloyiha”, arxitektor.*

Архитектурaviy графика ва tasvirlar loyihasi arxitektor tasavvurlari va g’oyalari o’rtasida mujassamlashadi, o’z aksini topadi hamda qurilish sohasida bir vositachilik hisoblanadi. Bu loyiha hujjatlari uchun barcha zarur bo’lgan nisbatlar arxitektura grafikasi yordamida chizmalarda hosil qilinadi va loyihalash jarayoninig asosiy vositalari hisoblanadi. Arxitektura grafikasi bu arxitektor ijodiy jarayonining muhim jihatlaridan biri hisoblanadi, u me’morchilikning maxsus tilidir. Shuning uchun, bu san’atni egallash, xos qonunlari, me’moriy va grafik ishlash usullarini bilish zarur, bu san’at egasi bo’lish muhim ahamiyatga ega. Arxitektura grafikalari uchun asosiy vositalar an’anaviy tarzda qog’oz va chizish uskunalari. Biroq, dizaynerlik va loyihalashning turli bosqichlarida bir maqsadga qaratilib, ijrochining tanlashiga bog’liq holda bo’lgan turli xil uskunalari va ashyolar ishlatiladi. Arxitektura grafikasi turli-tuman bo’lib, u me’moriy inshootlarda barcha turdagi tasvirlash vositalarini o’z ichiga oladi. Ular jumlasiga quyidagilar kiradi: proektsion chizmalar, chizmachilik, akveral, chizma geometriya yordamida tekislikda fazoviy shakllarni yaratishning turli yo’llarini – istiqbolli (perspektiva), aksonometriya.

O’z g’oyasining yechimini topishda arxitekturaviy loyihalashning dastlabki qismida chizmalarda, eskizlarda o’zining kompozitsion tasavvurlarini shakllantira boradi. Bu yerda chizmalar arxitektura grafikaning ajralmas bir qismiga aylanib boradi. Arxitektura chiziqlari maxsus xususiyatlarga ega. Birinchi qoralama rejasi shaklni umumlashtiradi va rejalashtiradi, natijada uning ko’lami mutanosib xususiyatlarini ko’rsatib boradi. Asta-sekin, quyidagi chizg’ilarda nafaqat shakl ko’rsatilgan bo’lishi kerak, balki uning mazmunini ham ochib beriladi. Bunday ko’rinishlarning tez bajarilishi uchun yumshoq qalam, markerlar, plomaster kabi oddiy vositalar tasvirlarni ishlash uchun qulay. Bu esa ijodiy fikrlarni to’xtatmasdan bir yo’la ko’plab qoralamalarni amalga oshirishda va zaruriy elementlarni almashtirishga hamda eng yaxshi qarorni qabul qilishga ko’maklashadi. Arxitektura



chizgilari faqatgina yangilarini topishga xizmat qilmasdan balki ularning eskizlari va o'lchovlari hamda mavjud imkoniyatlarini tuzatish uchun ham zarur hisoblanadi. Bu erda biz turli xil belgilar naqsh, amal - muayyan, aniq, batafsil shakl bilan, bezaklar, rang va hokazolardan barcha elementlarni shakllantirishda foydalanamiz. Bu ijro boshqa vositalarni talab qiladi. Me'moriy manzara - bir necha xil belgilar bilan ishlashi, ya'ni uning asosini ko'proq chiroyli, chizmachilik va eski shahar me'moriy yodgorliklari eskizlari kasb etadi. Arxitektorlarning ijodida yana bir muhim jihatlar borki, u me'moriy xayoldir - mavjud obidalar ixtiyoriy kompozitsiyasi, shuningdek, aslida haqiqatdan uzoqda bo'lgan me'moriy ixtiro tasavvurlaridir. Bunday ko'rinishlardagi chizmalar turli –tuman uskunalar va rangli ashyolarni talab etadi. Buning uchun qalamlar, ingichka flamasterlar, pero, rangli tushlar, akveral va guashlardan foydalaniladi.

Shunday qilib arxitekturaviy chizg'ilar keng ishlatiladi va u har doim me'morchilik bilan chambarchas bog'liqdir. Loyihalarni namoyish qilish ishlarida chizmachilik bilan bir qatorda doimo rasm elementlari ham qatnashadi va arxitektura grafikasining asosiy xususiyatini ochib beradi. Shuning uchun chizmachilik jihozlari, qalam va tushdan tashqari och va to'q kraskalar, tekis va aylana kistlar, trafaretlar uchun qo'llaniladigan yumshoq va qattiq gubkalar ishlatiladi. Jihozlarni to'g'ri tanlash va ulardan unumli foydalanish ishning muvaffaqiyatli chiqishiga bog'liq.

Loyihalar uchun qabul qilingan grafik ishlash binoni qurish tasviriga muvofiq bo'lishi lozim, nafaqat materiallar plastik shakli, to'qimalarining va materiallar ranggiga mos kelishi, balki atrof-muhit bilan, binolar yoki tabiat bilan munosabatlari mos kelishi kerak. Shuning uchun arxitekturaviy chizmalar rang tasvirlarda qisqa, aniq, ishonarli va mukammal modellashtirilgan bo'lishi kerak. Qaralayotgan har bir aniq holatlarda inshootlarni tasvirlash jarayonlarida me'moriy grafik belgilashlar barcha loyihalarda yagona shaklda bo'lishi kerak. Har holda, qabul qilingan ob'ekt, tasvir me'moriy va grafik usul butun loyiha uchun bir xil bo'lishi kerak. Biroq o'z o'rnida har bir fasadlar, rejalar, qirqimlar va interyer ishlarining proyeksiyalari o'z ichki xususiyatlariga ega. Shuning uchun arxitektura grafikasining xarakterini aniqlashdan oldin tasvirlanishi zarur bo'lgan inshootning birlamchi muhim tomonlarini ya'ni uning qanday tomonlari birmuncha to'liq va aniq tasvirlanishi kerakligini bilish kerak. Inshootning asosiy yuzi va elementlaridan biri uning fasad proyeksiyasidir. Unga qarab binoning asosiy arxitekturasi, uning arxitektura timsoli va badiiy asosi shakllantiriladi.

Loyihalashtirilayotgan binolar haqiqatdan ham aniq muhitda, shaharda yoki tabiiy muhitda joylashgan bo'ladi. Qanday sharoitda qurilajagini inobotga olib binoning me'moriy va badiiy jihatlari muhim rol bajardi hamda u ushbu muhitdagi boshqa binolarga to'sqinlik qilmasligi, tabiatiga mos bo'lsagina shunday loyihaning Image(ko'rinishi)yuqori bo'ladi. Arxitektura loyihasi inshootning umumiy kompozitsion qurilishini aniqlab beradi, shuning uchun unda imoratlarning o'zaro aloqalari va aholining harakatlanish yo'llari inobotga olinishi shart. Loyihaning qulayliklaridan biri arxitektura kompozitsiyasining go'zalligi bilan bog'liqdir.

Bugungi kunga kelib zamonaviy kompyuter grafikasi bilan arxitektura grafikasi elementlari chambarchas bog'lanib uyg'unlashib ketdi, ya'ni barcha murakkab loyihalash ishlari bevosita avtomatlashtirilgan loyihalash tizimlari zimmasiga



ko'chirildi. Inson mehnati yengillashdi va arxitektor tasavvuridagi xayolat dunyosini yanada boyitdi. Nuqtali grafika, vektorli grafika va fraktalli grafika elementlarining kompozitsiyalarini yaratish imkoniyatlari kengaydi. Turli amaliy dasturlar yordamida 16 milliondan ortiq ranglar kamalagi va turli shakldagi to'g'ri, aylana, oval, bo'rtma shakllarni va ularning kompozision shakllarini yaratish, istagan turdagi o'lchamlarni avtomatik ravishda tanlash imkoniyatlari yaratildi va fasadlar, intererlar va lanshaftlarni qo'l mehnatisiz tasvirlar imkoniyatlari tug'ildi.

Kompyuterlarning dasturiy ta'minoti jadal sur'atlar bilan o'zgarib bormoqda va shunga monand texnik vositalar ham o'sib bormoqda. Hozirga kelib dasturiy ta'minotlar bozorida arxitektorlar uchun ham Adobe Photoshop, Corel DRAW, ArchiCAD, AutoCAD, 3D MAX kabi bir biri bilan raqobatlasha oladigan zamonaviy dasturlarni misol qilib keltirishimiz mumkin. Yuqoridagi dasturlarni tanlab foydalanish albatta birinchidan arxitektorning qaysi faoliyat sohasi bilan shug'illaniga ikkinchidan hamkorlari, hamkasblari qaysi dasturlardan foydalanishiga e'tiborni qaratishi hamda nihoyat shaxsiy imkoniyatlariga urg'u berishiga to'g'ri keladi. Hozirda ulkan dasturiy ta'minotga ega bozor faoliyat ko'rsatmoqda. Unda CAD majmualari: AutoCAD va ArchiCAD, vizuallash va animasiyalash majmualari: 3DS MAX, 3D VIZ, Adobe Photoshop, Corel DRAW, va Macromedia Flash. Xullas shunday ekan arxitektorning oldida birgina muammo ko'ndalang bo'ladi. Qaysi sinfdagi dasturlardan foydalanish kerak?

*Vaziyat.* Arxitektura loyihalariga jumladan turli obyektlarni loyihalashda arxitektorning qo'l mehnatini kamaytirib ko'proq avtomatlashtirilgan faoliyatga bog'lash va shu orqali mavjud dasturiy ta'minotlar bozoridan keraklisini tanlash hamda kam vaqt sarflab mehnat unumdorligini oshirish.

*1-vaziyat.* Arxitekturaviy loyihalash ishlarini Paint dasturida, Word dasturlarida ham bajarsa bo'ladi, ammo ularga aniq o'lchamlarni kerakli o'rinlarda tanlab bo'lmaydi. Kerakli ranglar bilan boyitish mumkin, ammo uch o'lchovli fazoga ko'chirib bo'lmaydi;

*1-tahlil.* Paint va Word dasturlarida ikki o'lchovli tekislikda chizilgan chizmani uch o'lchovli modellarga ko'chirish imkoniyalari yo'q. Ammo loyiha materiallariga izohlar yozishda Word dasturdan foydalanish mumkin.

AutoCAD tizimi esa universal avtomatlashtirilgan loyihalash majmua bo'lib, unda ishlash jarayoni xuddi loyihani bajarish ketma-ketligi qo'lda bajargan variantiga o'xshashdir. Bu esa ikki o'lchovli chizmalarni tuzib, uch o'lchovli modellarga ko'chirish alohida ishlardan iboratligini ko'rsatadi. Ko'pincha bu usul eng tejamkor bo'lib, tekslikdagi chizma bilan uch o'lchovli hajmli modelar turlicha yo'llar bilan to'yintirilgan bo'lsa, o'larni o'ziga xos ma'lumotlar bog'lab turadi.

*2-tahlil.* AutoCAD tizimida ikki o'lchovli va uch o'lchovli elementlar bilan ishlashda foydalanuvchi o'zining shaxsiy kutubxonasini yaratishi mumkin. AutoCAD tizimi bazasida arxitekturaga mo'ljallangan maxsus DESKTOP va REVIT dasturlari tuzilgan(bu albatta AutoCAD va ArchiCAD hamkorligida tuzilgan). Bunday foydalanuvchining shaxsiy kutubxonasini Paint va Word dasturlarida tuzib bo'lmaydi.

*2-vaziyat.* Adobe Photoshop dasturidan ham arxitekturlar foydalansa bo'ladi. Ammo qanday holatlarda?

*Tahlil.* Uch o'lchovli modellar loyihasi taqdimoti sifatini yaxshilash va taqdimotlar yaratishda Adobe Photoshop dasturi yaxshi yordam berishi mumkin. Ammo u loyiha yaratish uchun mo'ljallanmagan.

*3-vaziyat.* AutoCAD va ArchiCAD dasturlari o'rtasida qanday bog'liqliklar va farqlar mavjud.

*Tahlil.* ArchiCAD dasturi an'anaviy me'moriy grafikaga yaqini bo'lib, u ikki o'lchovli chizmadan uch o'lchovli modellarga, eskizdan ishchi chizmalarga ketma-ketlikda o'tishni ta'minlaydi. Siz ArchiCAD dasturi bilan ishlash jarayonida loyihani tayyorlash bilan birga u haqdagi hujjatlarni ham bir vaqtda tayyorlash imkoniyatiga ega bo'lasiz. AutoCAD dasturida esa ArchiCAD dasturi elementlaridan iborat kutubxona yaratilgan.

*Xulosa.* Arxitektura grafikasi bilan kompyuter grafikasi elementlarini birlashtirish va arxitektura hamda dizaynerlik ishlarida avtomatlashtirilgan CAD tizimlarini keng tadbiq etish ushbu soha xodimlarining mehnatini yegillashtiradi va unumdorligini sezilarni darajada oshiradi. Yuqorida nomlari tilga olingan dasturlarining barchasi arxitektura sohasi va dizaynerlik ishlari samaradorligini oshirishda muhim ahamiyat kasb etadi.

Yakuniy xulosa o'rnida shuni ta'kidlash mumkinki zamonaviy arxitekturaning talabi yangi-yangi ko'rinishdagi loyihalar noan'anaviy tasavvurlarni yaratishni talab etadi. Avtomatlashtirilgan dasturiy ta'minotlar va ularga mos AKT texnologiyalari jadallik bilan rivojlanib boraveradi. Xullas shunday ekan bugungi talabani va kadri davr talabiga mos holda unda kreativlik hissini uyg'otgan holda har tomonlama yetuk hamda mustaqil qarorlar qabul qila oladigan darajada tayyorlashni taqaza etadi.

Adabiyotlar:

1. Всеобщая история архитектуры в 12 томах; т.1, М.: 1970
2. <http://5fan.info/meryfatymerjge.html>

## **АРХИТЕКТУРА ЁДГОРЛИКЛАРИНИ САҚЛАШ МУАММОЛАРИ (Самарқанд шаҳри мисолида) .**

*О.А. Асроров-магистрант,*

*Илмий раҳбар: арх.фан.доктори. Салимов О.М. (СамДАҚИ).*

Архитектура тарихи қадим замонларга бориб такалади. Тарихий манбаларнинг хабар беришига қараганда қадим даврининг ёдгорлиги бўлган *Сополитенада* 8 та оила яшаган. Уларни фақат уруғ жамоасигина эмас, балки ишлаб чиқариш манфаатлари ҳам бирлаштириб турган, кейинчалик уларнинг сафига патриархал тизим асосида 100 дан ортиқ, оилалар келиб қўшилган, катта оилалар жамоасини улар орасидан сайланган оқсоқол бошқарган. Оқсоқоллар ўз навбатида олий оқсоқоллар кенгашига бирлашган. Оқсоқоллар, одатда, жамоа - қишлоқ, ҳаёти билан боғлиқ барча масалаларни олий кенгаш орқали ҳал қилишган.

Маълумки, XX аср бошларида қабул қилинган ҳужжатлардан бири ўтмишнинг тарихий меросини, хусусан архитектура ёдгорликларини муҳофаза қилиш тўғрисидаги декрет бўлди. У туфайли биз халқимизнинг бир неча асрлик тарихий ҳаёти давомида яратган энг бой меросига эгамиз.

1920 йили Туркистон ишлари бўйича республика раҳбарияти ташаббуси билан қадимий ёдгорликларни, санъат ва табиатни муҳофаза қилиш бўйича Туркистон кўмитаси ташкил топилди, дастлаб 1924 йили Средазкомстарисда, кейин Узкомстарисда ўзгартирилган. Унинг вазифаси тарихий-маданий ва санъат ёдгорликларини сақлаш ҳамда уларни таъмирлашдан иборат эди.

Охирги йилларда тарих ва маданият ёдгорликларини таъмирлаш ва муҳофаза қилиш ишларига жуда катта эътибор қаратилмоқда. Ўзбекистоннинг тарихий шаҳарларида ажойиб иншоотларни таъмирлаш сифатини кескин яхшилашга қаратилган бир қатор муҳим ҳукумат қарорлари қабул қилинди.

Давлатимизнинг маданий ва тарихий ёдгорликларга бўлган муносабати 2001 йил 30 августда Ўзбекистон Республикаси Олий Мажлиси томонидан қабул қилинган “Тарихий ва маданий ёдгорликларни муҳофаза қилиш ва қўллаш тўғрисида”ги қонуни қабул қилинди. Қонун қурилиш манфаатларида маданий ва архитектура объектларини сақлаш, ёдгорликларни муҳофаза қилиш ва таъмирлаш билан бир қаторда меъморий ёдгорликлардан замонавий мақсадларда фойдаланиш масалаларини қўллаб чиқмоқда. Шунинг учун Самарқанд шаҳрининг архитектура ёдгорликларини сақлаш ишини ривожлантириш муаммоси бугунги куннинг энг реал ва истиқболли муаммоларидан бири ҳисобланади.

Тарихий ёдгорликларни сақлаш муаммоси нафақат Европа ва Россияда, балки Ўзбекистон Республикаси учун ҳам долзарб муаммодир. Республиканинг бой архитектура меросини қўллаш, уни замондошлар ва келгуси авлод учун сақлаш мавзусини ишлаб чиқишга бўлган мурожаати нафақат эстетик, балки иқтисодий жабҳада ҳам зарур, долзарб ва муҳимдир.

Архитектура ёдгорликларини замонавий қўллаш характерини аниқлаш услуги бугунги кунда Ўзбекистонда аниқ бир тўхтама келмаган, чунки ҳар бир алоҳида ёдгорлик ёки ёдгорликлар гуруҳига маҳаллий, миллий, тарихий ва бошқа минтақалар анъаналарини ҳисобга олувчи индивидуал ёндошув талаб қилинади.

Архитектура ёдгорликларини замонавий шаҳар тузилишга киритиш муаммосини комплексли ҳал қилиш масаласига бағишланган ишларга “УзНИИП реставрация” институти томонидан Ўзбекистоннинг тарихий шаҳарларида жойлашган меъморий ёдгорликлари устида бир қатор йирик илмий тадқиқот ишлари, жумладан, тафсиялар, илмий асосланган лойиҳа ишлари бажарилган. Қуйидаги архитекторларнинг қатор мақола ва қўлланмалари шу мавзуга бағишланади: В.Воронина, И.Ноткин, Н.Гуляницкий, А.Иконников, В.Лавров, Ю. Маньковская, Е.Михайловский, М.Орлов, Ю.Ранинский, А.Салимов, А.Уралов ва бошқалар.

Ушбу соҳада катта назарий ва амалий ишлар Чехия, Германия, Польша, Руминия, Италия, Англия, Франция ва бошқа давлатлар архитекторлари томонидан қилинди. Таъкидлаш керакки, кўпгина бу ишлар катта шаҳарсозлик муаммоларини ишлаб чиқишга бағишланган (қайта таъмирланувчи шаҳарларнинг бош режасидан ёдгорликларнинг муҳофаза ҳудудини аниқлаш бўйича математик дастурларгача). Архитектура ёдгорликларини сақлаш услубини ишлаб чиқиш вазифаси жиддий ўрганишга муҳтождир.

Илмий изланиш ва тадқиқот ишлари, Самарқанд шароитида бой архитектура меросини замонавий мақсадларда фойдаланиш асослари ва тамойилларини ишлаб чиқиш, хусусан шаҳар архитектура ёдгорликларини сақлаш шакллари ва муҳофаза ҳудудини ташкил этиш тамойилларини аниқлашдир.

Илмий изланиш ва тадқиқот услуби комплексли адабиёт, архив манбалари билан ишлаш, ёдгорликларни архитектуравий археологик ўлчаш, турли хил функциялар учун архитектура ёдгорликларини замонавий мақсадларга мослаштиришнинг миллий ва хорижий тажрибаларининг таҳлили. Магистрлик ишларида Ўзбекистоннинг тарихий шаҳарларида архитектура ёдгорликларини таъмирлаш ва мослаштириш бўйича муаммоларни лойиҳавий таклифлари қўлланилган, улар мазкур магистрлик диссертацияси учун тажриба базаси бўлиб ҳисобланади.

Муаллиф томонидан олиб борилаётган тадқиқот натижалари Самарқанд шаҳрининг архитектура ёдгорликларини ҳозирги кунга мослаштириб қўлланишнинг умумий тамойилларини ўрнатишга имкон беради. Меъморий ёдгорликнинг кенг миқёсида қўллаш бўйича материал тизимланади. Самарқандда шу кунгача сақланиб келган архитектура ёдгорликлари классификацияси ишлаб чиқилади. Самарқанд шаҳри ёдгорликларини замонавий талаб асосида қўллаш бўйича тавсия ва лойиҳа таклифлари берилади. Бунда: биноларнинг ижтимоий моҳияти, шаҳарсозлик шароитлари, бинонинг ҳажмлари – режалаштирилувчи тузилиши ва бадиий қиёфаси бирламчи бўлади.

Изланиш давомида олиб борилган тадқиқотлар натижасида олинган хулосалар ва тавсиялар илмий текшириш ва лойиҳа институтлари учун ҳамда институт талабалари томонидан бажариладиган битирув(диплом) ишларида қўллаш учун мўлжалланган.

## **АРХИТЕКТУРА МЕРОСИНИ САҚЛАШНИНГ АСОСИЙ УСУЛЛАРИ**

*О.А. Асроров-магистрант,*

*Илмий раҳбар: арх.фан.доктори. Салимов О.М. (СамДАҚИ).*

*Тарих миллатнинг тарбиячисига айланиб бормоқда. Буюк аجدодларимизнинг жасоратлари тарихий хотирамизни жонлантириб, янги фуқоролик онгини шакллантирмоқда, ахлоқий тарбия ва ибрат манбаига айланмоқда.*

*Ислом Каримов.*

Республикаимиз Президенти Ислом Абдуғониевич Каримов томонидан мамлакатимиз ҳудудида жойлашган аҳоли пунктларида ижтимоий маънавий, сиёсий, мафкуравий ва иқтисодий тараққиёт йўли оқилона тўғри белгиланди.

Самарқанд шаҳри меъморчилигига хос йўналиш, яъни меъморий ёдгорликларни таъмирлаш ва қайта тиклаш доирасидаги ишлар кўлами алоҳида эътиборга лойиқдир. Биргина Шохи-Зинда меъморий мажмуасида олиб борилган таъмирлаш ва қайта тиклаш ишлари собиқ иттифоқ даврида бу

соҳада бажарилган барча ишлар кўлаמידан анча каттароқдир. Президентимиз назарига тушган тарихий объектлар: Гўри Амир мақбараси, унинг ёнидаги Оқсарой мақбараси, Регистон майдонидаги обидалар мажмуаси, Бибиҳоним мақбараси, Ҳазрати Хизр масжиди, Хўжа Дониёр мақбараси, Хўжа Ахрор Вали меъморий мажмуаси, Хўжа Абду Дарун ва Хўжа Абду Берун обидалари ҳам таъмирланди. Самарқанддаги Мавлоно Мотрудийнинг хокипойининг жойи аниқланиб, мақбара барпо этилди. Буларнинг ҳаммаси Самарқандда туризмни ривожлантириш ва янада шахримизни чуқурроқ ўрганиб улуғлаш сари чорлайди.

Самарқанд шахрининг кириш дарвозаси ҳисобланмиш – Темир йўл вокзалини, шахарнинг тарихий қисми билан боғловчи, Беруний, М. Улуғбек, Бўстонсарой кўчалари кенгайтирилиб, улар бўйлаб жойлашган биноларнинг меъморий ечимлари қайта уйғунлаштирилиб замонавий тус берилди. Худди шундай ишлар Тошкент кўчасида, А. Навоий кўчасида, Регистон кўчасида, Панжикент кўчаларида амалга оширилди. Шулар жумласига Амир Темур томонидан Самарқандда тахминан ҳозирги Тошкент кўчаси зонасида қурилиб, бизгача сақланмаган савдо кўчаси “тим”ни тадқиқ қилиш, ўрганиш ва график тиклаб, уни амалга ошириш вазифаси турибди. Бундай мавзудаги илмий ишни бажариш биз учун шарафли топшириқ деб айта оламиз.

Ўзбекистондаги ҳар қайси тарихий шахар ўзининг арки ва ҳисоридан ташкил топиб, унинг марказий қисмида, кўчалар кесишган жойда ёпик савдо гумбазлари, баъзан эса шунчаки очик чорраҳалар, чорсулар қурилган. Бош кўчалар хунармандчилик ва савдо расталаридан иборат бўлган.

Ўрта Осиёда XV аср архитектурасида жамоат бинолари ичида савдо-сотик ва бозорлар: - тим, чорсу, тоқлар, шу қаторда карвон-саройлар муҳим рол ўйнади.

Ёпик бозорлар, яъни усти ёпик гумбазли бозорларда қимматбаҳо шойи газламалар, тилла-тақинчоқлар сотиш учун қаҳратон совуқда ва жазирама иссиқ ҳаво шароитида, бу бино аҳоли учун катта имкониятлар яратган.

Архитектура ёдгорликларини сақлаш – архитекторларнинг комплексли шахарсозлик фаолияти муаммосининг муҳим элементларидан биридир. Бой тарихий – архитектуравий ёдгорликларга эга тарихий шахар марказларини қайта тиклашда бир нечта асосга эга муаммоларни шартли кўрсатиш мумкин:

Архитектура муносабатида бой шахарсозлик доминантини сақлаш ёки қайта тиклаш (архитектура ва шахарсозлик ансамбллари ёки алоҳида ёдгорликлар), турар жой массивларини таъмирлаш ва модернизациялаш; транспорт муаммоларини ечиш.

Шаҳар муҳитини қайта таъмирлаш, регенерация қилиш ва қўллаш масалалари шахарнинг бош режаси даражасида ҳал қилиниши керак – бу кўп омилли тизим, уни иқтисодчи ва психологлардан шахарсозлар ва реставраторларгача бўлган мутахассислар гуруҳининг сай – ҳаракатлари билан ҳал қилиш мумкин. Бундай масалаларни фақат Республикамиз архитекторлари ҳал қилишлари мумкин, Республикамизда шахарларнинг бош режасини режалаштириш умумий халқ хўжалиги режалари билан узвий боғлиқдир, мақсадга йўналтирилган ва илмий асосланган ишлар ҳам Ўзбекистонда, ҳам чет

мамлакатларда олиб борилмоқда (масалан, Чехияда мазкур муаммо билан шуғулланувчи махсус институтлар ташкил этилган – Прагада тарихий шаҳарлар ва объектларни қайта таъмирлаш давлат институти ва Братиславада архитектура ва табиат ёдгорликларини муҳофаза қилиш Словакия институти).

Охирги йилларда (2000–2014й.й.) шаҳар муҳитини сақлаш ва регенерация муаммоларини ўрганиш тўғрисидаги мақолалар пайдо бўлди (айниқса тарихий – архитектура ёдгорликларига эга шаҳарлар учун). Тарихий шаҳарлар қайта тикланланмоқда ва бош режалари тузилмоқда (Москва, Киев, Санкт-Петербург, Таллин, “Олтин ҳалқа” шаҳарлари).

Тарихий шаҳарларни қайта тиклаш муаммоси халқаро характерга эга бўлди: бунда 1964 йилги “Венеция хартияси” конгресси гувоҳ бўлади.

Ҳар бир халқнинг қадимий ёдгорликлари ўтмишнинг маънавий меросига эга бўлиб ҳозирги кунда узоқ анъаналарнинг тарихий гувоҳи ҳисобланади. Инсоният келажак тарих учун жавобгарликни ва уни сақлаб қолиш учун келажак авлод олдидаги вазифани ўз зиммасига олади, умуммиллий қадриятларни асл кўринишида қолдиришга мажбурдир.

Шунинг учун халқаро миқёсида ёдгорликларни консервациялаш ва қайта таъмирлаш принципларини ўзаро аниқлаш зарурати юзага келди. Бундай объектларни ўрганишни лойиҳалаштиришда мавжуд бўлиши керак бўлган нарса – бу ҳаракат, эски ва янгисини уйғунлаштира билиш, ечимларнинг умуман ва деталларда мужассамлигидир.

Қайта тиклашнинг асосий принципи, шунингдек, архитектура ёдгорликларини мослаштириш – бу ёдгорликни асл ҳолатида сақлаш демакдир. Ёдгорликни ҳеч бир ўзгаришларсиз сақлашга интилиш ва ҳар бир алоҳида архитектура ёдгорлиги учун мавжуд тузилишга монанд функцияни топиш зарурати туфайли юзага келувчи зиддиятлар пайдо бўлади. Бу нафақат архитектурани, балки ахлокий муаммо ҳамдир.

Бино ва унинг ҳудудларини қўллаш ва эксплуатация қилиш, тарихий ва табиий ландшафтини бузмаслиги керак, аксинча қурилиш ичида иншоотни ажратиш, маданий – тарихий ва бадиий қадриятларни кўрсатиш учун шароитлар яратиш, бинога яхши шарҳ бериш ва у билан нафақат сайёҳларни, балки мутахассисларни ҳам таништириш лозим.

## **ЮРТА В КАРАКАЛПАКИИ**

*Аллияров Мухаммедяр*

*асс.каф. «Архитектура и градостроительство» КГУ Зухурова Светлана  
студентка 1-курс каф «Архитектура и градостроительство»*

Среди множества образцов каракалпакского прикладного искусства вплоть до начала XX века особое место занимала юртовая палатка. В летнее время, спасаясь от жары, народы ставили её в садах. Установка юрты занимала не более 1-1,5 часов, в то же время она чрезвычайно удобно разбиралась, и её легко можно было перевезти в любое другое место. Внутри палатки расстилали циновки, кошмы, ковры, превращая её в уютное жилище.

Изготовление юрты известно как древний народно-прикладного промысла. В Каракалпакии в местности Чимбай палаточных дел по изготовлению юрты мастера занимали целые улицы как в центре города, в кварталах на его восточных окраинах. Шитье палаток, как и другие ремесла, было семейным делом.

В новой экспозиции Государственного музея искусств Каракалпакии им. Савицкого представлена палатка – «юрта». В коллекции музея это один из самых ценных экспонатов XIX века. Палатка – юрта состоит из круглых стенок с вертикальными ромбовидными делениями, которые образованы с помощью деревянных палок диаметром 4-5 см, вставленных в пазы между основными материалам и пришитой к ней широкой народной национальной тканью тесьмой. Это решение придает конструкции элемент жесткости с одной стороны и служит каймой для панно-с другой. Крыша палатки имеет подобие зонтика с круглыми спицами-палками. В месте соединения спиц нашит круглый кожаный «колпачок», предназначенный для упора центральной нагрузки. Стенки соединены с крышей при помощи креплений-крестообразными «пуговицами».

Внутреннее оформление палатки-юрты отталкивается от традиционного интерьера жилых комнат и мехмонхоны – гостевой комнаты национальных домов, где для оформления интерьера используются яркие расписные панно, сталактитовые карнизы, резьба по ганчу, насыщенная роспись потолков из материалов сшитые национальными узорами.

Внутри палатка-юрты украшена абровыми тканями, имитирующими панно. Использованы не только кустарные ткани местного производства, но, судя по имеющимся печатям, ткани знаменитой каракалпакской мануфактуры.

Например, именно о такой палатке – юрте, оставившей неизгладимое впечатление у измученного непривычной жарой путника, писал путешествовавший в конце XIX века по Средней Азии художник Л. Е. Дмитриев-Кавказский: «Конец моим ночным мучениям: получил палатку и разбиваю ее саду... Палатка очень красивая, четверугольная, в 4 кв. аршина (аршин=0,71 м), снаружи холщовая, ярко-зеленого цвета, внутри адрес (полушелковая цветистая бухарская материя, из которой шьют халаты) и очень типичные вышивки из вырезных орнаментов. Ярко, цветисто и характерно. Двое дверей дают легкий сквознячок». Гениальная простота конструкции, скорость установки и мобильность палатки-юрты были доведены ремесленниками до совершенства. Конструкция и декор палатки поражали самого искушенного современника своей целесообразностью. Установленная в тенистом саду, она органично вписывалась в окружающий пейзаж.

В летний зной палатка располагала к отдыху, создавая ощущение восточной сказки. Чарующее благоухание сада проникало сквозь легкие стены палатки, завораживающие звуки журчащей в арыке воды и трели птиц успокаивали сердце путника, даря ему наслаждение покоем вдали от суеты и оставляя незабываемые впечатления о царственном великолепии Востока.

## «CHO'PON OTA» TURISTIK SOG'LAMLASHTIRISH BAZASINI YARATISH

*Abdusamatova Lola-203-architektura guruhi talabasi,*

*Mirzaev Dilshod Mardonovich (SamDAQI)*

Biz bilamizki, Samarqand shahri o'zining qadimiy yodgorliklari, mehmonnavoz xalqi bilan jahonga tanilgan. Shuning uchun ham har yili millondan ortiq sayyohlar turli mamlakatlardan Samarqand shahriga bu yerdagi tarixiy qadamjolarini ko'rgani keladilar. Samarqand shahrining bunday natijaga erishishda Sohibqiron Amir Temur bobomizning ham hissasi beqiyosdir. U kishi tabiatni, insonlarni sog'lomlashtirish, cho'l-biyobonlarni obodonlashtirish va dehqonchilikni rivojlantirish borasida juda ko'p ishlar olib bordi va bu borada ko'pgina hikmatli so'zlarni meros qilib qoldirdi. «...Har bir shaharda masjidlar, madrasalar, xonaqolar, hammomlar qurishni, musofir yo'lovchilar uchun yo'l ustida rabotni bino qilishni, daryolar ustida ko'priklar qurishni buyurdim. Kimki biron sahroni obod qilsa yoki biron bog' ko'kartirsa yoxud biron xarob bo'lib yotgan yerni obod qilsa, birinchi yili undan hech narsa olmasinlar, uchunchi yili qonun-qoidaga muvofiq xiroj yig'ilsin».

Amir Temur bobomiz Qashqadaryo viloyatidagi Eski Anhor kanalini Sulton Boyazid ustidan qozonilgan g'alabasi sharafiga qurgan. Tarixchi Hofiz Abro'ning yozishicha Amir Temur Xurosondagi Murg'ob vodiysida obodonchilik va dehqonchilik ishlari xarob bo'lganini ko'rib, daryodan 20 ta kanal qazdirib, suv chiqarib dehqonchilik va obodonchilik ishlariga asos soladi. Uning topshirig'i bo'yicha Ko'hak – Zarafshon, Amudaryo va Sirdaryoga ko'priklar qurildi. Shuningdek, Sirdaryodan, Ohangarondan kanal qazildi. Sohibqironning farmoyishiga ko'ra, Buxoro, Samarqand, Shahrisabz va Farg'onada irrigatsiya – sug'orish ishlari olib borildi. Bunday bunyodkorliklar davlatning boshqa hududlarida ham davom ettirilgan. U uzoq Qorabog'da 42 km kanal qurdirgan. Ozarbayjondagi Mug'on shahrida 12 ta bog' barpo etgan. Bobomiz Amir Temur davrida betakror bog'lar yaratilgan va ularga o'ziga xos nomlar qo'yilgan. Bular xususidagi dastlabki ma'lumotlar o'tmish tarixchilari, shoirlari, sayyohlari asarlarida uchraydi. Shuningdek, Amir Temur bog'lari o'rta asrlar rassomlari miniaturalarida ham tasvirlangan. Amir Temur bog'laridan eng chiroyli va mashhurlaridan biri bu «Bog'i baland» bulib Sohibqiron Samarqand Shimolidagi Cho'ponota maqbarasi yaqinida (hozirgi aeroport atrofi) nabirasi (Mironshohning qizi)ga atab qurdirgan. Uni barpo qilishida Eron, Ozarbayjon va boshqa mamlakatlar bog'chilik san'ati ustalari hamda me'morlari qatnashgan. Bog' o'rtasida Tabriz oq marmaridan qurilgan hashamatli qasr bo'lib, uning atrofidagi uzumlar, anjirzor va olmozorlar boqqa go'zal bir tarovat baxsh etib turgan. Amir Temur bog'laridan «Bog'i maydon» ham Cho'ponota tepaligi etagida, Samarqandning shimolida joylashgan. Tarixiy manbalarga qaraganda, bog'da hashamatli bir ayvon (ko'shk) va qimmatbaho toshlardan yasalgan taxt bo'lgan. Amir Temurning nevarasi Mirzo Ulug'bek bu bog'ni yanada obod qilgan. Bu bog' o'rni hozir ham Bog'i Maydon deb ataladi. Amir Temur bobomiz Samarqand atrofida bulardan tashqari, yana bir qancha bog' va saroylar barpo etgan.



Ota-bobolarimiz jonajon Samarqand shahrimizni dovrug`ini shunchalik yuksaklarga kutargan. Shularning evaziga sayyohlarning tashrif buyurishi ko`paymoqda. Sayyohlarga kelajakda bundan ham yuqori servis xizmatini ko`rsatish, hattoki ularning sog`ligini tiklash bo`yicha qator loyihalar ishlab chiqish maqsadga muvofiq bo`lar edi. Yuqorida aytilganidek Cho`pon ota tepaligi mana shunday maqsadlarni amalga oshirish uchun ma`qbul keladigan ayni muddao joydir. Birinchidan, Cho`pon ota tepaligi Samarqand shahrining shimol tamonidagi baland tepalikda bo`lganligi uchun shamol esib turadigan bahavo hududda joylashgan. Ikkinchidan, uning re`lifi turistik baza yaratishga qulay bo`lgan notekis ko`kalamzor maydonga ega. Uchinchidan, Cho`pon ota tepaligining yuqori cho`qqisidan butun Samarqand shahri, shimol tomonidagi qo`riqxonalar, aeroport hamda Zarafshon daryosining o`zani ko`rinib turadi. To`rtinchidan, tepalikning havosi musaffo, Toshkent-Buxora avtomagistral yo`l yoqasida joylashgan, shuning uchun ham «Cho`pon ota» turistik sog`lamlashtirish markazini shu yerda barpo etish maqsadida quyidagi rejalarni amalga oshirish kerak bo`ladi. Cho`pon ota tepaligi Toshkent-Buxora avtomagistral yo`li va Zarafshon daryosi sohili bo`ylab chegaralangan bo`lishi lozim. «Cho`pon ota» turistik sog`lamlashtirish bazasini yaratishda quyidagi obyektlarni loyihalash va ushbu tepalik lanshaftini yanada jozibali tarzda yaratishni tavsiya etardim. Bundan tashqari bu yerda mehmonxonalar, turistik katejlar turistlar uchun sog`lomlashtirish markazlari, favvoralar, restoranlar, estalik sovg`a magazinlari va butun Samarqand shahrini yuqoridan ufq chegarasi bilan birga kuzatish uchun kuzatish minorasi va hokazolar ixcham tarzda joylashtirilishi istardim. Mehmonxonalarning ko`rinishi tepalikda endi ochilayotgan gul kabi bo`lib to`rt yoki besh qavatli bo`lishi, uning atrofidagi turistik katejlarda esa hamma sharoiti mujassam bo`lgan milliy ko`rinishga ega bo`lishi hohlayman. Samarqand shahri haqidagi ma`lumotlar markazini kuzatish minorasining pastki qismiga joylashtirilishi, kuzatish minorasining balandligi 30-40 metr chamasida bo`lishi, bu minoradagi restoranning poli esa soatiga bir marta o`z o`qi atrofida aylanib turishligini nazarda tutish zarur. Sayyohlar Samarqandga safari yakunida mazkur restoranda ovqatlanishi jarayonida Samarqand shahrini yuqoridan ufq chegarasi bilan birga kuzatib jonajon shahrimiz bilan ruhan xayirlashadilar. Bunga qo`shimcha qilib yuqoridagi kuzatish maydonchasini kuzatish jihozlari bilan ta`minlash va ushbu kuzatish minorasining eng yuqori qismida esa Samarqand shahri timsoli qo`yilishi kerak. Bunday kuzatish minorasini uztozimiz Dilshod Mirzaev bajargan loyiha timsolida tasavvir qilish mumkin. Ushbu turistik baza lanshaftiga kelsak, Cho`pon ota tepaligidagi kuzatish minorasini qutib deb olib uning meridianlari va gorizontallari bo`yicha yo`lakchalar qurish, Toshkent-Buxora avtomagistral yo`li bilan yuqoridagi minorani bog`lovchi osma bangola o`rnatish maqsadga muvofiq bo`lar edi. Ushbu tepalikning istirohat bog`iga aylantirish, undagi yo`laklar atrofida o`zimizning tog` archalarini, yashil maydonlarga esa konareyka o`tlari, o`rmon malinasi va do`lonalar ekish bog`ning ko`rkiga ko`rk bag`ishlaydi. Bu yashillik nafaqat mazkur turistik sog`lamlashtirish bazasini balki jonajon Samarqand shahrimizning ham ko`rkiga ko`rk va fayziga fayz qo`shib, uning dovrug`ini yanada jahonga tanitishga xizmat qiladi.

## **ISTIQLOL DAVRI RANG TAS`VIR SAN`ATI**

*Bozorova Gulshanoy-201-KT(TS va MG) guruh talabasi.,*

*Hamza Jo`rayev (SamDAQI).*

O`zbekiston mustaqil davlat deb e`lon qilingandan so`ng hamma sohalarida katta e`tibor berila boshlandi. Islohatlarni rivojlantirishda prezidentimiz I. A. Karimov iqtisodiy, ijtimoiy, ma`naviy, ma`rifiy ishlarga ham katta ahamiyat qaratdi. Shu o`rinda adabiyot va san`at sohalariga ham keng yo`l ochib beridi.

Mustamlaka davrida san`at adabiyotga bo`lgan e`tibor yuqori darajada bo`lsa ham ularning yuksalish imkoniyati juda ham sust edi.

Rangtas`vir tarixi iptidoiy odamning g`or devoriga chizgan rasmlardan boshlanadi. Yuksalish davrida ulkan mafkuraviy durdonalar to`plangan. Zero O`zbekiston hududida rangtas`vir san`ati o`ziga xos boy namunalarga ega bo`lgan. Bular kulolchilik san`ati bino devorlariga ishlangan rangli suratlarda ko`rinadi.

Afrosiyob, Bolaliktepa, Varaxsha va Pajikentdagi bino devorlariga ishlangan rangli tasvirlar bilan ko`plab kishilarni hayratga solib kelgan.

Rang tasvir san`atidagi asarlar g`oyasi xalqlar o`rtasidagi do`stlik, totuvlik shuningdek ichki va tashqi go`zalliklarni tarannum etadi. Ular asosan tarix va ilohiyot sirlarini ochib beruvchi beboha manbalar hisoblangan. Rang tasvir texnikasi uzliksiz ravnaq topa bordi. Turli syujetlar rangtasvirchilarni yanada o`ziga jalb qildi. O`zbek xalqining mohir musavvirlari Abdulhaq Abdullayev, Rahim Ahmedov, Malik Nabiyev, Chingiz Axmarov, Ro`zi Choriyev, Sobir Rahmatov, Bahodir Jalolov kabilar buyuk allomalar va portret janirida zamondoshlarimiz siymosini yaratib kelmoqdalar. Biz mustaqil istiqlol davrida erkin ijodga katta e`tibor qaratdik. Rangtasvirni idrok qildik, uning o`ziga xos tomonlarini yoshlar ongiga singdirish uchun doimo izlanish va yuksalishda tinimsiz mehnat qilishda davom etdik. Olamning go`zalligi buyumlarning shakli va jismini bo`shhlik va yoruqlikni rang fazilatlarini orqali ko`ra olamiz. Shunday ekan rangtas`vir san`ati bizning hayotimizda muhim ahamiyatga ega.

U go`zallikni anglashimiz uni turli obrazlarda his eta bilishimiz uchun muhim vosita hisoblanadi.

Uyg`onish davrida binolarning ichki ko`rinishlari did bilan estetik bezash borasida ulkan yutuqlar kiritilgan bo`lsa keyinchalik mustaqillik davrida portret, natyurmort, manzara janirlariga singari ayniqsa istiqlol davriga kubizm, syurriyalizm va boshqa oqimlarga ixlos qo`ygan yosh rassomlarning ijodiy imkoniyatlari beqiyos kengaydi.

Makon va zamon tushunchalari falsafiy talqin etilgan. San`atshunoslik nuqtai nazardan san`at asarlarni badiiy tahlil qilish nafaqat shu soha bilimlarni balki o`ziga xos yondoshuvni ham talab etadi.

Rangtas`vir san`ati o`zining jozibasi va o`ziga insonlarni maftun etishi bilan ajralib turadi. Ranglar haqida muallif Qubi Nosirova quyidagi baytlar bilan ifodalaydi.

Ranglarning tovlanishin,  
Ko`rganmisiz bolalar.  
Olam bo`ylab yetti rang,  
Yetti qo`shiq taralar.

Rangtas`vir san`ati istilol davrida o`zining yuksak cho`qqisiga ko`tarildi. Masalan Nurxon Ziyotxonovanning „Zanonaviy qiz “ 13 yosh beg`ubor bolalik undagi erk, g`urur, iftixor mustaqil yuksalish obrazlari namoyon bo`ladi. Dildora Saydullayevaning „Do`stlar“ 14 yosh bu asarda do`stlarning yuzlarida tabassum ufurib turishini bir ko`rishda anglab olish qiyin emas. Bundan tashqari Kamola Subxanovanning „Bayram“ asarlarida o`zbek xalqining chinakkam tinchlik shukuhi hukm surayotganini ko`rish mumkin. Asarlarning barchasida musavvirlarning ichki kechinmalari va insonlarga bo`lgan munosabatlari ozodlik, hurlik, hamjihatlik tuyg`ulari o`z aksini topgan.

Sharq Rafeyeli deb nom qozongan Kamoliddin Behzod o`ziga xos minatyura maktabini yaratib xazinasini meros qoldirdi. Biz vorislar ajdodlarimiz yaratgan ma`naviy merosni o`zlashtirish va rivojlantirish kabi munosib ishlarini bajarishdek vazifadan iborat.

## **YOSH ARXITEKTORLAR IJODIDA KOMP`YUTER GRAFIKASINING AHAMIYATI**

*Ass.Bekmurodov U.(TATU Sam.fil.), dots.Qulnazarov B.(SamDAQI).*

Jamiyat taraqqiyotining zamonaviy bosqichida ma`lumot vositalarning tarkibi va belgi modellarini takomillashtirishga ehtiyoj ortib bormoqda. Shu ma`noda bor o`quv fanlari qatori muhandislik grafikasini komp`yuterlashtirish talabalarning grafik savodxonligini ham mazmun, ham sifat jihatidan qulay shart-sharoit yaratib, bilim olish suratini oshiradi. Arxitektorlarni tayyorlash jarayonida chizmalarni ko`pgina qismini komp`yuterda bajarilishi talabalarning grafik tayyorgarligiga katta talablar qo`yadi. Endigi vazifa oily o`quv yurtlarida hozirgi zamon talabiga javob beradigan ta`limning asosiy mazmuni, unda ta`limning ilg`or texnologiyalari, interfaol usullari tushintirilishi birinchidan, o`quv materiallarini o`zlashtirish sifatini oshiradi, ikkinchidan, o`quv soatlarini keskin tarzda tejash imkonini beradi, uchinchidan, talaba yoshlar, bo`ljak arxitektorlarni ishlab chiqarishdagi ijodiy mehnat faoliyatiga, raqobatbardosh bozor iqtisodiyoti sharoitida mehnat qilishga tayyorlaydi va politexnik ta`lim berish mazmuni boyiydi.

Bugungi talaba shunday tushunchalar bilan qurollanmog`i lozimki, ko`p operatsiyali dastgohlarni sonli dasturlar orqali boshqarish, avtomatik qurilmalar, avtomatik loyihalash tizimi, mikroprosessorlar, coreldraw, fotoshop, avtocab, arxcad va boshqa dasturlar orqali me`moriy loyihalarni, ularning eskizlari, tarxlari, loyiha variantlarini mustaqqil tarzda bajarishlari lozim bo`ladi. Bu jarayonni samaradorligini kafolati umumiy o`rta ta`lim, akademik letsiy va kasb-hunar kollejarida o`qitiladigan “informatika” o`quv predmetining qay tarzda o`qitilishi bilan bog`liq. Bu fanni o`rganish jarayonida talabalar EHMning konstruktorlik, muhandislik va iqtisodiy hisoblash, matematik hisoblash, avtomatik boshqarish tizimida, ish o`rnini avtomatlashtirishda va uning ishlab chiqarishdagi ahamiyati haqida ma`lumot oladilar. Ko`rinib turibdiki, talabalar komp`yuter bilan ishlash jarayonida zamonaviy texnika bilan tanishadilar, ularning politexnik tayyorgarligi yanada oshadi.

Hozirgi vaqtda talabalarni o'qitish jarayonida komp'yuterdan foydalanish bo'yich ilmiy tadqiqot ishlar olib borilmoqda, aniq fanlar bo'yicha o'quv dasturlar tuzilib ta'lim olishga joriy etilmoqda. Ammo talabalarning shu jumladan yosh arxitektorlar malakasini shakillantirish jarayonida bu texnikadan foydalanish masalasi to'raligicha hal etilmagan. Bu talabalarning konstruktorlik-texnologik, loyihalash, dizayn haqidagi bilim va malakalarini shakillantirishda komp'yuterdan foydalanishning pedagogik shart-sharoitidan kelib chiqib, quyidagi ikki muammoni qarab chiqish mumkin: 1) o'quv dasturlari va ta'lim jarayonini tashkillashtirish imkoniyatlari asosida komp'yuterdan foydalanish; 2) "komp'yuter va talaba", komp'yuter va o'qituvchi( muallim)". Bu yo'nalishning har birini alohida-alohida qarab chiqish mumkin. O'quv dasturiga kirgan loyihaviy-tehnologik masalalarni yechishda komp'yuterdan didaktik vosita sifatida foydalanish maqsadiga muvofiqdir, masalan, yosh arxitektorlar binolarni loyihalashda ularning ko'rinishlarini, yoki eskizlarini chizish lozim bo'laddi. Tajriba shuni ko'rsatadiki, talabalar ularni bir-biridan farqini tez o'zlashtira olmaydilar. Lekin komp'yuterdan foydalanish orqali ularda uchraydigan barcha kamchiliklar kam vaqt sarf qilgan holda bartaraf etiladi. Insonning intellektual va ijodiy faoliyati bilan bog'liq bo'lgan bir qator funksiyalarni komp'yuter zimmasiga o'tishi jamiyat taraqqiyotining ob'ektiv zarurati bo'lib, bu omilning me'morlik sohasiga ham kirib kelishi tabiiy holdir. Shuning uchun ham yosh arxitektorlar komp'yuter grafikasidan foydalanishi muayyan pedagogik samara beradi.

Adabiyotlar:

1.Кудряшев К.В. Архитектурная графика.-М.: стройиздат 1990. 2. Qulnazarov B., Ibragimov H. Komp'yuter grafikasi.-S.:SamDAQI 2009.

## **FORMATION OF TOURISTIC INFRASTRUCTURE COMPLEXES OF HISTORIC TOWNS OF CENTRAL ASIA**

*Ph. D. Muhsin Hidirov., Post graduate student Farkhod Berdiev*

**Keywords:** *architectural ensemble, architectural complex, historic towns, touristic infrastructure, style of "djuft"(couple) and "kosh"(opposite), style of "maidan"(square).*

Formation of touristic infrastructure complexes in historic towns of Central Asia have specific problems for reconstruction and regeneration of architectural monuments. So, this article devoted to Central Asian ensembles and complexes.

Researches of historic buildings and structures show that their architects paid great attention to the problems of harmonization from the philosophical, engineering and architectural points of view. Architects of Central Asia when forming town territory considered a town itself as a system of big and small ensembles. The evidence to it are the ensembles of Registan, Gur Emir and Shakh-i Zinde in Samarkand, the ansembles Lyabi Khauz and Kosh madrasa in Bukhara, the ensembles of Dorus-Saodat and Dorut-Tilovat in Shakhrisabz, the ensembles of Sulton-Saodat in Thermez and many others.

Creation of architectural ensembles from the buildings and structures is based on the strengthening of visual influence and demand from an architect to solve the issues of harmonization which makes up the ensemble of buildings and structures. A system of some ensembles may form complex of ensembles in a town structure. The example of such complex of ensembles is the necropolis of Shakh-i Zinde in Samarkand which in the upper part consists of ensembles in the style of “*maidan*”(square), in the middle part consists of ensembles in the style of “*djuft*”(couple) and “*kosh*”(opposite), and in the lower part it consists of an ensemble in a “*free*” style.

An ensemble in the style of “*djuft*” is formed of two and more quantities of buildings arranged parallelly on one side of the street and turned by their main street or a square. And if two buildings are placed on a single axis in opposite parts of a street or a square and turned to each other by mutually harmonious main façades, then such architectural ensemble called “*kosh*”. The example of such ensemble is Kosh-madrasa in Bukhara. The further development of that type is the ensemble “*maidan*” where buildings and structures arranged on the perimeter of the square. For example the Muhammad Sultan madrasa and khonaqo, situated opposite it in Samarkand originally were erected in the style of “*kosh*” and in 1404 after construction of the mausoleum of Timur’s beloved grandson Muhammad Sultan from the southern side of the square, the ensemble of the type of “*maidan*” is formed. The Registan ensemble in Samarkand is also regard to this type.

In summary we are going notice, that the modern architects in formation of complexes of touristic infrastructure should pay great attention to the problems of harmonization from the philosophical, engineering and architectural points of view. Modern architects of our age when forming touristic infrastructure complexes in historic town territory should consider a town itself as a system of big and small ensembles.

#### Literature:

1. Woronina B.D. Folk tradition in Uzbek architecture. Moscow. 2008.
2. Zokhidov H.Sh. The architectural school of Samarkand. Tashkent. 2005.
4. Journal "Modern architecture", Parice, 1972, N5.

## **АНЪАНАВИЙ “ЧОРБОҒ” УСЛУБИДАГИ МИЛЛИЙ БОҒЛАРНИНГ ШАКЛЛАНИШ ТАРИХИ**

*Илмий раҳбар т.ф.д проф. Рахимов К.Д.,  
СамДАҚИ магистранти Максимов.Ф.С.*

Давлатимиз мустақилликни қўлга киритгач миллий урф-одат ва қадриятларимизни тиклашга кенг имкониятлар яратилди. Архитектура соҳасида ҳам илмий янгиликлар қилинди, қадимда бунёд этилган ва бизгача етиб келган бино ва иншоотлар қайта тикланди. Янги замонавий кўркам ва чиройли бинолар бунёд этилди. Ландшафт архитектураси соҳасида ҳам илмий янгиликлар қилинди ва дам олиш истироҳат боғлари, хиёбонлар ва замонавий парклар бунёд этилди. Янада манзарали ва кўркам, худди, шундай дам олиш истироҳат боғлари, хиёбонлар ва замонавий парклар яратиб, келажак авлодга

улкан мерос қолдиришимиз учун мозийга қайтиб иш кўришимиз мақсадга мувофиқ бўлади. Ўрта Осиёда атроф муҳитни кўкаламзорлаштириш ва боғ қурилиши эрамиздан олдинги 7-5 асрларга бориб тақалади.

Эрамиздан аввалги VI асрнинг биринчи ярмида вужудга келган “Эроннинг энг таниқли боғларидан – тўрт томонли боғ “Чорбоғ” муҳим аҳамиятга эга. Бу боғ эрамиздан аввалги 7-5 асрлар охирида Эроннинг Аҳмонийлар сулоласига мансуб бўлган буюк подшоси Кирга тегишли бўлган. Эрон давлатида вужудга келган “Чорбоғ” туфайли ҳозирги кунга қадар мусулмон давлатларида яратилган тўрт томонли ва тўрт бурчак шаклидаги боғлар “Чорбоғ” деб номланиб келинмоқда. Эронда бунёд этилган боғнинг асосий жиҳатлари шундан иборатки: боғ худуди тўртбурчак шаклда бўлиб тўрт қисмга бўлинган, ҳар битта қисм ўз навбатида яна тенг тўрт қисмга бўлинган унинг марказий қисмида кўшк ёки сарой бўлган, боғнинг бундай қисмларга бўлиниши бутун боғни суғориш ҳамда боғнинг салқинлигини таъминлаган. Боғнинг тўрт томонида дарвозаси бўлган ва бу дарвозалар бош хиёбонлар орқали боғнинг марказий қисми билан туташтирилган.

Айнан шу тартибдаги боғлар Ислом даврида ҳам бунёд этилган ва бундай боғлар жаннат боғларига қиёсланган. Бу даврда яратилган боғларда асосан тўрт унсур яъни “тупроқ, сув, олов ва ҳаво” тушунчаси муҳим аҳамият касб этган. Боғ атрофи девор билан ўралган, уч томонида кириш дарвозалари бўлган ва боғнинг юқори қисмида кўшк ёки сарой жойлашган. Боғнинг марказий қисмида фаввора ва ҳовуз бўлган. Темур ва темурийлар даврида меъморчилик соҳасида юксалиш вужудга келди. Боғ қурилиши соҳасида ҳам жуда катта ўсиш рўй берди. Айнан “Чорбоғ” услубида бунёд этилган боғларнинг ҳар-хил турлари вужудга келди. Текис майдон худудида, рельефли яъни поғонама-поғона кўтарилиб борувчи нотекис жойлардаги кўринишлари вужудга келди. Айнан Амир Темур ва темурийлар даврида ҳар-хил мақсадларга мўлжалланган “Боғи Нақши Жаҳон”, “Боғи Бехишт”, “Боғи Амирзода Шохрух”, “Боғи Дилкушо”, “Боғи Шамол”, “Боғи Бўлди”, “Боғи Баланд”, “Боғи

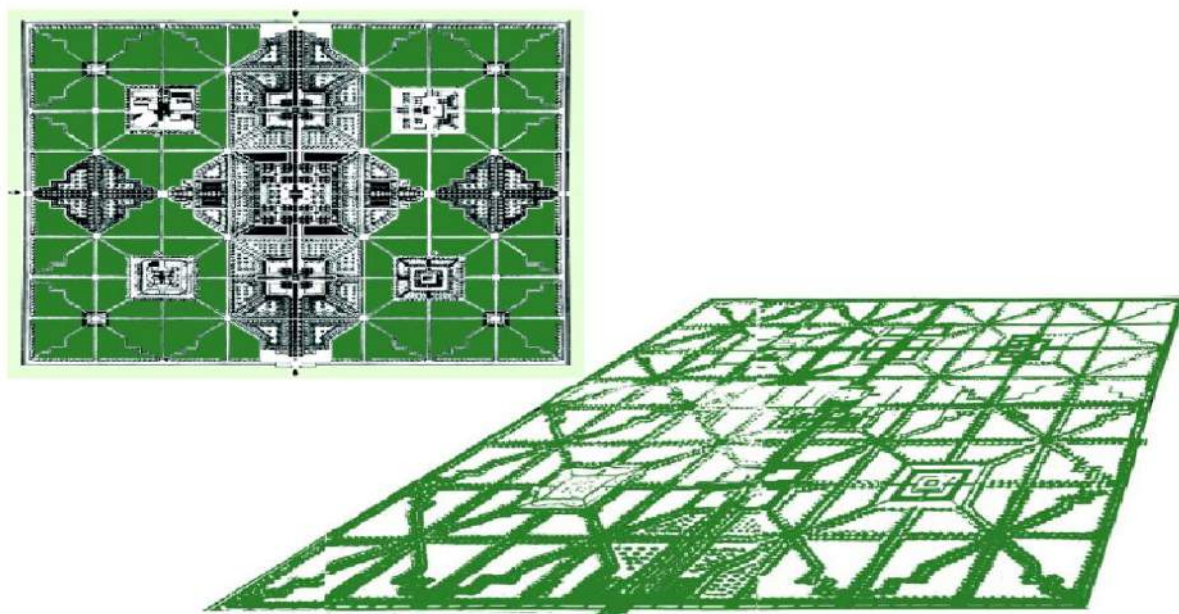

Давлат-обод”, “Боғи Чинор”, “Боғи Жаҳоннамо”, “Боғи Зағон”, “Боғи Майдон” “Боғи Нав”, “Боғи Тахти Қорачи” каби боғлар бунёд этилган. Афсуски бу боғларнинг биронтаси бизгача сақланиб қолмаган, аммо ўша вақтда яратилган боғ ҳудудлари аниқланган. Амир Темур ва темурийлар даврида бунёд этилган анъанавий “Чорбоғ” услубидаги боғларни Рахимов К.Д, Ўролов А.С, Дробченко Н, каби олимлар ўргандилар ва график қайта тикладилар. Боғ худуди тўртбурчак шаклда бўлиб, тенг тўрт қисмга бўлинган ва боғнинг марказий қисмида кўшк жойлашган, йулақлар бир бирига симметрик бўлиб бир-бири билан кесишган. Қуйида келтирилган боғ Амир Темур ва темурийлар даври боғ паркчилигининг график қайта тикланган кўриниши. Амир Темур ва темурийлар даврида боғ қурилиши соҳасида жуда катта ишлар амалга оширилган.

## **РЕСПУБЛИКАМИЗДА АРХИТЕКТУРА ЙЎНАЛИШИНИ РИВОЖЛАНТИРИШ УЧУН ТАЪЛИМ СОҲАСИ ВА ҚУРИЛИШГА ЯНГИЛИК КИРИТИШ ҲАҚИДА ТАКЛИФЛАР**

*Мардонов Элиод., ўқитувчи Мирзаев Д. М. ( Сам ДАҚИ).*

Бугунги кунда биз нимани бошимиздан кечирмоқдамиз? Бу шуки, ҳозирги глобал информацион замонда “интернетдан маълумот оламан”-деган, интернетни яхши тушунадиган талаба ёки ҳатто ўқитувчилар ҳам интернет тармоғининг айрим сабабларга кўра секин ишлаши ва бошқалар оқибатида ўзининг ушбу маълумотни олиш учун ажратган вақтининг 50 фоизини изланиш ва топилган маълумотларни танлаш учун бекорга сарф қилмоқда. Бундан ташқари интернет тармоғига кириб эндигина керакли маълумотни топиб олиб, уни батафсил кўриб чиқмоқчи бўлинганда электр қуввати узулибми, ажратилган вақт тугаб қолибми, ёки уйдан ишхонадан ва бошқа жойдан кимдир чақириб қолибми, ушбу маълумотга эга бўла олмасдан қолишга мажбур бўламиз. Бундай ҳолатни менинг ўзим ҳам жуда кўп бошимдан кечирганман. Ёки талабалар интернет тармоғига кирганда ўзига керакли маълумотни излаётган вақтда чалғитувчи рекламага асосланган маълумотлар уларни бошқа томонга тортиб кетади ва талаба ўзининг вақтини бошқа маълумотларга бежиз сарф қилади, ёхуд интернетда ишлашни ушбу талаба талаб даражасида билмаслиги сабабли шундай ҳолатга тушиб қолади. Мана шундай мақсадсиз ёки самарасиз ҳаракатларни олдини олиш, инсон учун ҳамма нарсадан қиммат бўлган вақтни тежаш мақсадида сараланган маълумотларни тўплаб, уларни таҳрирлаб институт ўқитувчилари ва талабаларга сифатли ва тўлиқ қилиб етказиб бериш учун битта гуруҳ ташкил қилиш лозим бўлмоқда. Бунинг учун ҳар бир институтнинг «Архитектура» факультети қошида унинг биносига кириш эшиги олдида холл ёки вестибюль, аудитория ёки зал деворида катта монитор осилган бўлиши керак. Ушбу монитор ўқитувчи ва талабалар ўз ишлари ёки ўқишлари сабаби билан ў ёқ-бу ёққа кўпроқ ўтадиган ўтиш жойларига яқин, ёки кутиш, дам олиш, мустақил шуғулланиш вақтларида талабалар кўпроқ бўладиган жойларда ўрнатилган бўлиши мумкин. Мақсад интернет маълумотини ўқитувчилар ва талабалар ўзлари махсус кўраман деб

эмас бошқа иш билан юрганда ҳам йўл-йўлакай кўзи тушиб кўриб қолиб тўхтаб, ушбу интернет маълумотига эътибор беришларини ташкил қилишдир. Бундай мақсад ва ҳаракат Ўзбекистон Архитектура қўмитаси мажлисида Ўзбекистон Республикаси Бош Вазирининг архитектурани ривожлантириш тўғрисидаги маърузасидаги топшириқларига асосан юзага келди. Айни дамда қабул қилинган ушбу топшириқни амалда бажариш мақсадида архитектура йўналишидаги институт ва коллежаларининг «Архитектура» факультетида алоҳида ном билан алоҳида хонада инфор­мацион ахборот технологиялари билан таъминланган махсус ахборот гуруҳини ташкил этилиши таклиф қилинади. Бу гуруҳга ўзи архитектурани тушунадиган, талабчан архитектор ўқитувчилардан танланган раҳбар бўш вақтларида интернет тармоғи билан ишлайдиган иқтидорли талабаларга бошчилик қилиб, иш юритади. Ушбу гуруҳга бутун дунёдаги архитектура ва дизайн йўналишидаги янгиликлар, фан янгиликлари, соҳадаги янги танлов, семинар, форум, симпозиумлар, янги ихтиролар ва технологиялар, бундан ташқари давлатимизнинг ушбу соҳада олиб борилаётган сиёсатлари, Тошкент шаҳри ва Қорақалпоғистон Республикаси, вилоятлар миқёсида соҳадаги янгиликлар, янги қурилишлар ва долзарб масалалар ҳақида институт миқёсида катта монитор орқали маълумот бериб бориш топширилади. Интернетнинг Wi-Fi тармоғи орқали тегишли логин парол олган ҳар қандай ўқитувчи ёки талаба институт миқёсида (худудида) телефон ёки компьютер орқали уланиб ушбу маълумотлардан олиб фойдаланиши мумкин бўлсин. Бундан ташқари ушбу маълумотлар тўлиқ ҳажмда институтнинг сайтида ҳам ёритилиб борилади.

Мазкур катта монитор орқали қолган қўшимча вақт давомида ҳам янгиликлар, янги технологиялар, архитектура тўғрисидаги янги маълумотларни, интернет ва телевидениядаги фанларга доир маълумотларни, ёки ҳеч бўлмаса «Ассалом Ўзбекистон» инфор­мацион дастурини қўйиб бориши мумкин.

Ушбу тезкор маълумотлар ўқитувчи ва талабаларни бугунги кун билан ҳамнафас таълим бериши ва таълим олиши, яшаши ва ишлашига имкон беради. Ҳаммага маълум бошқа соҳалардан фарқли улароқ архитектура ва дизайн соҳасида ижод қиладиган ижодкор киши бир янги асар ёки лойиҳани яратиши учун ўз миясида мавжуд бор маълумотларни, янгиликларни хаёлан кўздан кечириб кўзи олди­га келтириб олиб, тўплаб, таҳрирлаб, солиштириб, таққослаб, тизимга солиб ўйланиши, фикрлаши, режалаштириши, тузиши ва чизиши лозим бўлади. Бунда бу ижодкор янги шеър ёзган шоирдан ҳам кўпроқ изланади. Яна ушбу ижодкорга қўшимча равишда шоирлар ижодида бўладиган илҳом париси келиши орқалигина янгича мукам­мал бир нарса ихтиро қилиши, яратиши мумкин. Ҳа деганда ушбу илҳом париси келавермай ушбу ижодкор қийналиб «оч қолган бўри каби» юрганда, ўтирганда ётганда ва ҳатто овқатланаётган вақтда ҳам хаёлан маълумот излайди. Мана шундай ҳолатларда ижодкор киши хаёлан маълумот излаган вақтда юқоридаги гуруҳнинг катта монитор орқали берган маълумотларига бир лаҳзалик кўзи қирраси назари тушиб топиб олса бўлди, бу ижодкор энди худди «ўлжасини топган бўри каби» маълумотни шартта олиб ҳазм қилиб ижод қила бошлайди. Бундай ҳолатларга менинг ўзим ҳам тушганлигим туфайли яққол тушунтира оламан. Бундай



ҳолатга тушмаган инсон бу вазиятларга тушунмайди ва бу ҳолатни тушунтирмоқчи бўлсангиз бунга юзаки қараб «Ҳой сен гапни кўп олиб қочаяпсан!»- дейди. Мана шундай эпизодик вазиятларга тушиб ушбу соҳадаги ижодкор ўз ижодини давом эттиради ва оламшумил янгилик яратиб ихтиро қила олади. Ана шундагина бу ихтирони инсоният ўзига қабул қилади ва тан олади. Акс ҳолда яратилган ихтирони ҳали ҳеч ким кўрмасдан туриб моддий ва маънавий жиҳатдан эскирган бўлиб назардан қолиши мумкин. Шунинг учун ушбу катта монитор ва гуруҳ фаолиятини ташкил қилиш ва ушбу тартиботни ҳаётга тадбиқ қилиш билан архитектура ва дизайн соҳаларда яхшигина ютуқларга эришиш мумкин. Энди мана шундай ютуқларга эришиш учун ўз навбатида юқоридаги шароит албатта яратилиши лозим бўлади.

Бунга қўшимча равишда бошқа ижодкор соҳалар яъни амалий санъат, рассомчилик, қўшиқчилик ва кино санъатлари каби архитектура ва дизайн соҳасида ҳам мусобақалар, конкурслар, танловлар, сипозиумлар, форумлар, дебатлар, мукофотлар ва бошқа рағбатлантирувчи тадбирлар утказилиши мақсадга мувофиқдир. Бугунги кунда Республикамизда мустақиллигимиз шарофати билан кўпгина юқорида саналган соҳаларда кўрик танловлар, мусобақалар ташкил қилиниб жуда кўп ғолиблар аниқланиб шу соҳаларда фаолият кўрсатаётган ижодкорлар рағбатлантирилмоқда. Бунинг оқибатида ушбу соҳаларга қизиқиш ортиб жуда кўп янги ижодкорлар ғолиблар пайдо бўлмоқда. Бу эса ижодкорнинг ўз касбидан мамнун тинч - тотув ижод қилиб янгиликлар яратиб яшашига ундамоқда. Ҳамма ижодкор инсонлар билади, бундай кишиларга «От билан туя эмас» (эскича гапиргандаги каби) аксинча озгина эътибор ва биргина «Ижодингиз янада баркамол бўлсин»-деган сўз ҳам катта мамнуният ва рағбатланиш олиб келади.

Мисол учун, устозимиз Мирзаев Дилшод ҳаёти мисолида айтсам. У киши лойиҳалари билан 1994 йилда Бобокалонимиз Муҳаммад Тарағай Улуғбек таваллудининг 600 йиллиги муносабати билан Республикада ўтказилган конкурсда иштирок этиб («Улуғбек» жамғармаси мукофоти лаурияти) ғолиб бўлди. Қуйида газетада чоп этилган мақолалар нусхалари.



Шу асосида XX аср охирида фаолият кўрсатган бутун дунёдаги 56 та мамлакатдан 581та архитекторнинг ўз ватанида қилган лойиҳалари ва

таржимаи-ҳоллари ёритилган энциклопедик китоб «Дунёнинг 581 архитектори» номи билан Японияда чоп қилиниб мазкур китобга Ўзбекистондан 4та архитекторнинг яъни Тошкентдан 3та Самарқандан 1 та менинг лойиҳаларим киритилди. Шу сабабли у 2000 йили «Шарқ шамоли 2000» номли бутун дунёдаги таниқли архитекторлар йиғини, яни форумда иштирок этиш учун Япония давлатига таклиф қилинади ва ушбу форумда қатнашиб келди. Бу эса устоз иқтидорини тўғри баҳоланиши ҳисобланиб ҳаётида катта бўрилиш ясаб ва янада жўшқин ижод қилишга ундади. Қуйида «Дунёнинг 581 архитектори» номли китоб саҳифасидан лавҳалар.

Мен бир лаҳза мозийга назар солиб, юртимизда яшаб утган нақадар буюк аждодларимиз ва бобокалонларимиз ўз фаолиятлари давомида жаҳоншимул ишлар олиб борганлиги уларнинг ишлари бугунги кунда жаҳондаги олим-уламолар эътирофига сазовор бўлаётганлигини эслагим келди.

Яна бунинг исботи қилиб шуни айтиш керакки яқинда 2014 йили қадимий ва навқирон Самарқандимизда бўлиб ўтган “Ўрта асрлар шарқ алломалари ва мутафаккирларининг тарихий меъроси, унинг замонавий цивилизация ривожига роли ва аҳамияти” мавзусидаги халқаро конференция натижаларини кўрсатишим мумкин. Бунга жавоб тариқасида Самарқанд давлат архитектура-қурилиш институтида ўтказилган „ Биз буюк юрт фарзандларимиз II” номли фестивал жароёнида талабаларнинг ижодий ишларини кўриб, дунёга машҳур бобокалонларимизнинг олиб борган ишларини уларнинг издошлари, фарзандлари давом эттираётганлигини гувоҳи бўлдим. Бугунги кунда уларга муносиб фарзандлар етишиб чиқаётганлиги, уларга шундай ёрқин йўл кўрсатувчи устозлар белини боғлаб турганлиги ва улар устозлар ишончини оқлаётганлигидан иймоним комил бўлди. Институт раҳбарларининг ташаббуси билан мазкур фестивални ташкил этилишидан, фестивалнинг тантанали, улуғвор ва жуда ижодий ишларга бой ҳамда қизиқарли ўтказилганлигидан ҳар қандай киши рухланиб кетади.

Талабаларнинг фестивалга тайёргарлиги жўшқин олиб борилди. Тайёргарлик давомида муболаға эмас, “Талаба ёнишга маҳтал машғала, фақат уни аланга олдириш керак”-деган иборанинг қанчалар тўғрилигига иқрор бўлдим. Мана биз орзиқиб кутган натижалар ҳам аниқ бўлиб бир қанча талабалар совринли ўринларни эгаллашди.

Юқоридагилардан хулоса сифатида шуни айтишим мумкинки, бундай кўрик танловлар ва фестивалларнинг кўп бўлиши ижодкорлар ва талабаларнинг ўз қобилиятларини юзага чиқариб ўз юртига намоён етишига ва ўз ижодидан рухланиб, янада шижоат билан ижодий ишларга ёндашишига имкон яратади ҳамда бундан уларнинг устозлар ҳам рухланиб талабалар ижодини янада кўтаришга ва улар ижодининг янги қирраларини очишга ҳаракат қилади. Биргина институт миқёсида ўтказилган мана шу фестивал натижалари талабаларни шунчалик рухлантириб юбордики, натижада уларнинг ичидан «Юрт келажаги» кўрик танлови ғолиблари ҳам чиқди. Архитектура ва дизайн соҳасида фаолият юритаётган барча ижодкорларни ҳам худди шундай танловлар орқали юртга танилиши, уларни ўз устида ишлаб янгидан-янги



ихтиролар қилишга ундайди. Бундай фазилят бизнинг ота-боболаримиздан сўнмас меърос бўлиб қолган.

Қуйида Самарқанд давлат архитектура-қурилиш институтида ўтказилган „Биз буюк юрт фарзандларимиз II“ номли фестивал жараёнидаги лавҳалар кўрсатилган.



Яна асосий вазифалардан бирига келсак, яъни асосий таклифим келгусида архитектура ва дизайн йўналишида таълим бериш учун фаолият кўрсатаётган барча институт ва коллежларнинг шу соҳадаги машғулотлар бўладиган асосий бино ёки корпусининг кириш қисмига яқин жойда 6x20=120 кв метр улчамда зал ёки холл ташкил қилиш ва бу жойда ҳар куни юқоридаги шароитларни (махсус гуруҳнинг катта монитор орқали маълумот бериб бориши) яратиш зарур. Бинолардаги бундай зални қўлай жойлаштириш режаси Самарқанд давлат архитектура-қурилиш институтининг «Архитектура» факультети биноси мисолида ушбу бинога озгина қўшимча киритиш, яъни бино ичидаги иккала ҳовлининг жануб томонидаги каридор бўйлаб шу каридорнинг ёнидан 6 метр

кенгликда зал ташкил қилиш ва каридор деразалари ўрnidан эшик ўрнатиб алмаштириш варианты билан реконструкция қилиш кўрсатиб ўтилмокда. Бундай қўшимча билан бинода энергия самарадорлиги ошиб қишда иссиқликни сақлаш имкони яратилади ва ёзда ҳам ушбу бинодан фойдаланиш яхшиланади. Қуйида ушбу реконструкция лойиҳаси тархи ва мавжуд ҳолат тархи кўрсатилган.

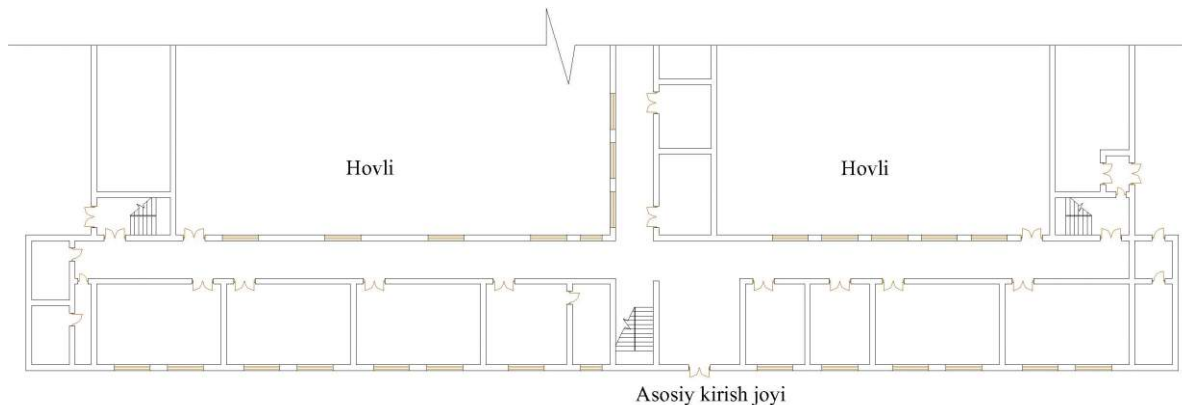

*1-расм. Бинонинг реконструкциядан олдинги ҳолати*

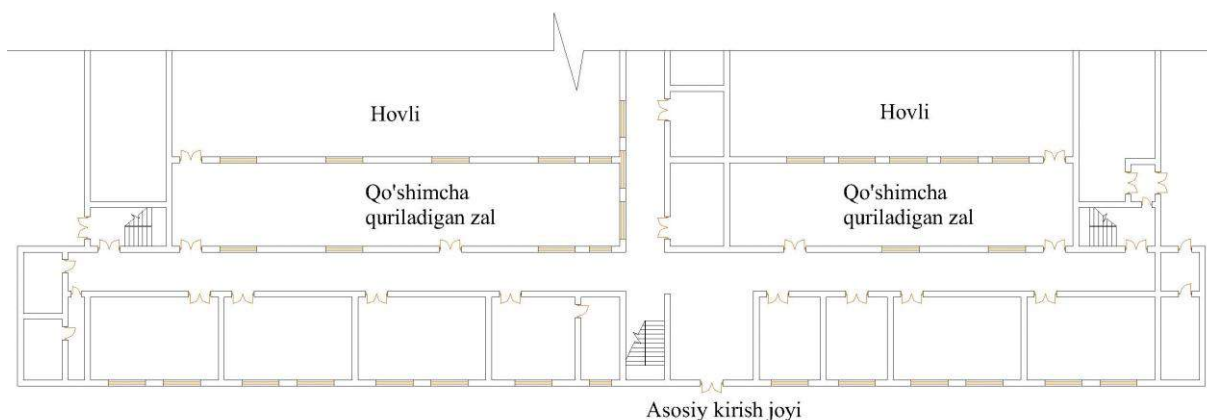

*2-расм. Бинонинг реконструкциядан сўнги ҳолати*

Бундан ташқари мазкур яратилган зални асосий бино ёки корпусининг кириш қисмига яқин жойда  $6 \times 20 = 120$  кв метр ўлчамда янги маълумотлар зали ёки холи номи билан қурилиш нормалари ва қоидалари тўпламига (КН ва К) киритиш ва келажакда архитектура ва дизайн йўналишида таълим бериш учун фаолият кўрсатаётган барча институт ва коллежларнинг янги қурилишларда қўллаш мумкин.

## **ЎЗБЕКИСТОНДА БОЗОРЛАР ҚУРИЛИШИ ВА АРХИТЕКТУРАСИНИНГ ЎЗИГА ХОС ХУСУСИЯТЛАРИ**

*М. Собиров–талаба., Ю. Нурмуродова–магистрант (СамДАҚИ).*

Ўзбекистонда Мустақиллик йилларида қурилган бозорларни ўз қамрови, ижтимоий ҳаётда тутган ўрни ва шаҳарсозлик даражасига қараб маҳаллий, минтақавий, миллий ва жаҳон бозорларига бўлиш мумкин. Мазкур мақолада маҳаллий ва минтақавий бозорлар архитектураси тадқиқ қилинган. Келажакда

иқтисодиёт ўсган сари бозорлар ва савдо биноларининг турлари кўпайиб боради, чунки сотиладиган товарлар ва харидорларга кўрсатиладиган хизматлар тури хилма–хил бўлиб, кундан–кунга замонавийлашиб бормоқда.

Ҳар бир мамлакат ва ўлка бозорлари ва улардаги савдо ишноотларининг меъморий ечимлари улар жойлашган ҳудуднинг шаҳарсозлик тизими, маҳаллий иқлим шароитлари, иқтисодий мавқеи, географик ўрни, жамиятнинг илмий–техник ривожига, савдо ва меъморчилик, қурилиш соҳасидаги анъаналари билан боғлиқ ҳолда шаклланади. Ўзбекистонда тарихан кўпроқ “тим”, “тоқ”, “чорсу” ва “каппон” типдаги усти ёпиқ бозорлар ривожланган.

Ҳозирги кун маҳаллий бозорлар, уларда сотиладиган маҳсулот турларига кўра деҳқон бозори, буюм бозори каби асосий турларга бўлинади.

Мустақиллик даври бозорларининг архитектураси ҳатто шаҳарларимиз меъморий қиёфасини белгилаб бермоқда, улар ўзига хос миллий анъаналар асосида яратилмоқда, уларнинг архитектурасида янги тектоник ва пластик замонавий услуб ва воситалар қўлланилиб, замонавий қурилиш ва пардоз материаллари билан бадиий бойитилмоқда.

Шу билан бирга айрим савдо бинолари ва магазинларнинг тарзлари ва пардозлари иссиқ ва қуруқ иқлимли Республикамиз шароитига буткул мос келмайдиган ўта ёрқин қизил ва сариқ ранглар билан пардозланмоқдаки, булар миллий анъаналаримизга буткул зиддир. Бозорларнинг усти ва тарзларини кўпроқ зангори, мовий ранглар билан безаш мақсадга мувофиқдир.

Бозорлар шаҳарни боғлаб турувчи асосий шоҳ кўчалар, йирик савдо иншоотлар мажмуаси ва турар жой массивлари, темир йўл ва автовокзаллар яқинида ва микрорайонлар марказида жойлаштирилмоқда.

Ўрта Осиёда мустақил давлатларнинг пайдо бўлиши хусусий мулкчиликни қайта тиклаб, савдо эркинлигига кенг йўл очиб берди. Жумладан Ўзбекистонда бозор иқтисодиётининг ҳаётга тадбиқ қилиниши анъанавий савдони замонавий услуб ва воситалар билан бойитиб, мамлакат ижтимоий–иқтисодий, маданий ривожига катта йўл очиб берди. Мустақил Ўзбекистон барча чет эл мамлакатлари билан ўз манфаатига қараб эркин, сиёсий, иқтисодий, маданий ва савдо алоқаларини ўрнатди ва бу соҳада янги–янги йўлларни топишда тинмай изланмоқда. Ўзбекистон Республикасида бозор фаолиятини ривожлантириш йўлида жуда кўп янги савдо уюшмалари, концерн ва фирмалар, “эркин иқтисодий зона”лар пайдо бўлмоқда, давр талабига жавоб бера оладиган истеъдодли ишбилармонлар сафи кўпаймоқда.

Бозорлар Тошкент, Самарқанд, Бухоро, Хива, Андижон каби йирик шаҳарларнинг турар жой марказларида меъморий ечимлари ўзига хос миллий анъаналар асосида яратилмоқда. Бозорлар шаҳарни боғлаб турувчи асосий шоҳ–кўчалар, йирик савдо иншоотлари мажмуаси ва турар жой массивлари, темир йўл, автовокзал яқинида ва микрорайонлар марказида жойлаштирилмоқда. Бозорлар анъанавий қатор устунли тўсинли қурилмалар, бостирмалар, гумбазли, тоқ ва тим, соябонсимон, ойнабанд услубида барпо этилмоқда. Буларда сотувчи ва харидорларга қулайлик яратиш мақсадида савдо расталарининг атрофида дўконлар маданий–маиший хизмат кўрсатиш шаҳобчалари мужассамлаштирилган ҳолда қурилмоқда.

Бозор ҳудудида кўп тармоқли савдо дўконлари, чойхона, дехқонлар меҳмонхонаси, музлаткичли омборхоналар, юк кўтаргич, нонвойхона ва бошқалар мавжуд. Тошкентдаги “Эски жўва”, “Олой”, “Кўйлик” бозорлари, Бухоро бозори, Самарқанддаги “Сиёб”, Ургутдаги “Ургут” ва бошқа анъанавий ва замонавий меъморчиликни ўзида мужассамлаштирган энг йирик бозорлар шулар жумласидандир.

Ҳозир Ўзбекистонда бозорлар асосий сотиладиган маҳсулотларига кўра дехқон бозори (қишлоқ хўжалиги маҳсулотлари), буюм бозорлари, улгуржи бозорлар, мол (чорва моллари) бозори каби асосий турларга бўлинади.

Дехқон бозорлари учун усти ёпиқ, атрофлари очик бўлган “Каппон” услубидаги бозорлар архитектурасини таклиф қиламиз. Бундай бозорлар устини ёпиш учун энг замонавий темирбетон гумбазлар: пўлат фибробетон ясси эгриладиган Республикамиздаги Германия Кнауф фирмасининг иссиққа чидамли замонавий қурилиш материалларидан ва чокида эгриладиган элементлардан йиғилган гумбазлар ҳамда тахлама гумбазлардан иборат конструкцияли ечимларга эга бўлган тектоник кўринишли бозорлар архитектурасини таклиф қиламиз.

## **NAVOIY VILOYATI TARIXIY YODGORLIKLARI**

*Hamzaev J.X., Ilmiy rahbar: O.Salimov*

Ко`pchiligimiz respublikamizdagi va boshqa joylardagi tarixiy yodgorliklarni borib ko`rganmiz. Lekin o`zimizning tumanimiz terretoriyasida ko`hna yodgorliklar – tariximiz va madaniyatimiz rivojini o`ziga xos teran va qimmatbaho “guvohlari” borligini hammamiz ham bilmaymiz. Ana shulardan biri Karmanadagi X asrda qurilgan Mirsaid Bahrom maqbarasi. O`z arxitekturasi ko`ra u ko`p jihatdan Buhorodagi Ismoil Somoniy maqbarasini eslatadi.

Ismoil Somoniy maqbarasidan bir asrdan keyin qurilgan Mirsaid Bahrom mavzoleyi yaqin vahtlarga, ya`ni 1976 yilgacha uning bir qismi tuproq bilan ko`milgan yotardi. Uning atrofida qulab qolgan qabr usti toshlari, mayda tepachalar bor edi. Uning ikki tomonida nurab qolgan tashlandiq yog`och masjid bo`lard. Faqat g`rbiy va shimoliy tarafidan ochiq edi. Ilgari maqbara ichiga kirish ucun qarib 1,5 metr pastga tushish lozim edi. Mirsaid Bahrom maqbarasining o`rtasida avval ikkita ensiz, noma`lum sag`ana turardi.

1968-1969 yilgi ayozli qishdan so`ng, juda ko`p miqdorda qorlarning erishi hamda yomg`ir yog`ishi natijasida maqbara binosi qisman cho`kdi, devorlarida, gumbazlarida yoriqlar paydo bo`ldi. Maqbara vayron bo`lish darajasiga kelib qoldi. Shundan so`ng men “Sovetskaya kultura” gazetasida “Baxsda emas uyg`unlikda” deb nomlangan maqola elon qildim. Matbuotdagi chiqish izsiz ketmadi. Maqbarani ilmiy tadqiq qilish ishlari boshlab yuborildi.

1975 - 1976 yillarda Mirsaid Bahrom maqbarasini ta`mirlash ishlari boshlanib, nihoyasiga yetkazildi. 1970 yil oxirida maqbaraning shimoliy tomonida o`tkazilgan ayrim qazishlar natijasida uning devorlari yer sathidan 3 metrdan ko`proq chuqirlikka kirib ketganligi hamda uchta madaniy qatlamda iborat ekanligi aniqlandi. Bu qatlamlar o`rtasiga turli davirlarda marmar plitalari o`rnatilgan. Hozir



qadimiy maqbara tanib bo`lmas darajada o`zgardi. Qum tepalik olib tashlandi, devorlari tuproq va boshqa narsalardan tozalandi. Maqbara atrofidagi maydonchaga pilitalar yotqizildi. Shunday qilib, bu tarixiy yodgorlik yana o`z chiroyini tikladi.

Mirsaid Bahrom maqbarasi, shuningdek boshqa me`morchilik qadimiy yodgorliklari qurilishi yillari xom g`ishdan pishiq g`ishga o`tish davri edi. O`sha paytda pishig` g`ishdan chinakam san`atning yorqin namunalarini yaratishda dastlabki qadamlar qo`yilayotgandi. Biroq, xom g`isht arzon qurilish materiali sifatida yana ko`plab yillar davomida ishlatilib kelinadi. Undan xato hozir ham foydalanib kelinmoqda.

Karmanadagi bu maqbara binoning kub shaklidagi ko`riishini keltirib chiqarishda burchak kalonnalarida foydalanilganligi tufayli Somoniylar maqbarasini ayrim uslublarini saqlab qolgan.

Mirsaid Bahrom maqbarasiga faqat janub tumondangina kirish mumkun. Oldi devorning yuzasi teng bo`linmagan 3 qisimga ajratilgan. Kirish joyida “П” harfini eslatuvchi yo`lakcha bor. Yo`lakcha qabariq, pishiq g`ishdan yopilgan bo`lib, bunda biz ilk bor g`ish turi deb ataluvchi uslubni uchratamiz. Kirish arkida yirik harflar o`yib yozilgan. Manashu ham IX asr yodgorligi Somoniylar maqbarasiga nisbatan olganda yangilik hisoblanadi.

Maqbara Movorounnahir territoriasidagi qurilishining eskicha usulining yakunlabgina qolmasdan, yangi me`morchilik g`oyalari va pirinsiplari rivojini boshlab beradi.

Mirsaid Bahrom maqbarasi yuqorida aytilganidek 21x21 santimetirli pishiq g`ishdan tomlari 5,6 metirli kvadrat shakilda qurilgan. 8 qirrali kolonnalari ham pishiq g`ishdan qurilgan janubiy devor markazida joulashgan uzunligi 2,2 metrli kirish arki chetlarida ham xuddi shunday ko`p qirrali ustunlar bor.

Tarixiy yodgorliklarni ta`mirlash va uni asrab qolish uchun haqiqatda ko`p ish qilinadi. Lekin ta`mirlovchilar ancha mablag` sarflaganliklariga qaramasdan, ular ba`zi sohalarga mas`uliyatsiz qarashadi.

Mirsaid Bahrom maqbarasi to`lasincha tiklanishi va o`zining asl ko`rinishiga keltirilishi shart. Bu gap maqbara qubbasiga uning devorlariga ustunlariga ichki va tashqi qisimlariga oiddir. Kirish arkiga o`yma yozuvni qayta tiklash, maqbara atrofiga gul ko`chatlari o`tkazilishi shuningdek asfalt yotqizilishi lozim.

Bu tarixiy yodgorlik chorak asrlik yubileyini nishonlagan Navoiy shahri bilan yonma-yon yashab kelmoqda. U Samarqand, Xiva, Qo`qon, Shahrisabz, Toshkent shaharlarida saqlanib qolgan barcha yodgorliklardan ham qadrliroqdir. Binobarin uni to`la va sifatli ta`mirlash tarix oldidagi burchimizdirgina emas, balki kelgusi avlodlarga bo`lgan hurmatimiz hamdir. Shundagina shahrimizga tashrif buyuradigan mehmonlar ming yillik Mirsaid Bahrom maqbarasini mamnuniyat bilan tomosha qiladilar.

Markaziy Osiyo me'morchiligida hanuzgacha o'rganilmagan tarixiy yodgorliklar ko'p. Movarounnahr hududida shu paytgacha saqlanib kelgan obida - Arab-ota maqbarasi bo'lib, bu yodgorlik IX-X asrlarda qurilgan. Bugungi kundagi manzili: Samarqand viloyati, Nurobod tumani, Tim qishlog'i. Tim qishlog'i esa tog' darasi yoqasida joylashgan.

Tim qishlog'ida 978 yilda qurilgan ushbu maqbara tarxi (planda) to'g'ri to'rt burchak shaklida uning nisbatlari 8x8,70 metrni tashkil etadi. Maqbara baland peshtoqli bo'lib, peshtoq orqali to'g'ri to'rtburchak xonaga kiriladi, xona gumbaz bilan tugallangan.

Yodgorlik shak-shubxasiz katta ahamiyatga ega. Uning qurilgan sanasi aniq Markaziy Osiyo maqbaralari qatorida eng qadimgisi sifatida tomoshabinlarning e'tiborini jalb etadi. Tarixchi olim V.V.Bartol'd 1006-1007 yilda qurilgan Qobus minorasini musulmon me'morchiligi ichida eng qadimgisi deb 1922 yilda ta'kidlagan edi. Timdagi yodgorlik esa 367 xijriy yil rabi-al-soniy oyida, ya'ni 977 yilning oktabr oyida tugatilgani qayd etilgan. Maqbaraning peshtoqi ham Markaziy Osiyo me'morchiligida ana shunday shaklning paydo bo'lishi va taraqqiyoti munozarasiga aniqlik kiritadi.

Qadimgi madaniyat markazlari Buxoro, Samarqand, Nasaf(Qarshi) va Kesh (Shaxrisabz) shaharlaridan uzoqda, serqatnov yo'lardan chetroqda, cho'lga tutash joyda shunday me'moriy mo'jiza yaratilgani dastavval tasodifdek ko'rinadi. Keyingi tadqiqotlar haqiqatni aniqladi. Tarix nafis Ibn-al-Faqix (X asr) va Yoqutlarning (XSH asr) ko'rsatishicha o'rta asrlarda Sug'diyonaning Tim manzili mashhur kentlar qatoriga kirgan. Arxeologik tadqiqotlar aniq dalillar bilan isbotlashga Tim Samarqanddan Buxoroga, Nasafdan Zarafshon vohasiga, aniqrog'i poytaxt shahar Ko'shoniya tarafiga boruvchi karvon yo'llarining chorrahasida joylashgan ekan. Afsuski, hali ham Ko'shoniya shahrining o'rni aniqlanmagan.

Me'morning ijodiy dahosi hech shubhasiz kishini hayratga soladi. Timdagi Arab-ota maqbarasida o'rta asrlar me'morchiligining asosiy yutuqlari o'z ifodasini topgan. U mahalliy arxitektura taraqqiyotidagi shakl va g'oyalarning kelib chiqish manbalarini aniqlashga yordam beradi. Maqbara peshtoqi o'zgacha hal etilgan. Peshtoqning ikki chekkasi biroz turtib chiqqan. Kirish ravoqi peshtoqni teng yarmini tashkil etadi. Peshtoq ravoqini tepasida uchta teng to'g'ri to'rt burchak shaklida panjara o'rnatilgan, uning tepasida biroz oldiga turtib chiqqan tekislik qoldirilgan. Peshtoq bezagida juda ajoyib bir-biriga chirmashgan murakkab bodom figurasi aks ettirilgan. G'isht figurali qilib terilgan vertikal chiziqlarida esa S ko'rinishidagi shakllar tashkil topgan.

Bino kvadrat (5,5x5,6 m.) xonadan iborat, usti gumbaz bilan yopilgan. Old omonida muhtasham peshtoq. Eshik tepasidagi ravoq orasi murakkab geometrik ornament-shtrix bilan bezatilgan. Ravoq asoslari qirrador ustun shaklida bo'lib, undan yuqoriroqda ganchkor bezakli tokcha bor. Binoning tashqi to'rt burchagi sakkiz qirrali guldasta burj bilan tugallangan. Devor tagiga tosh yotqizilgan. Me'mor binoning badiiy qiyofasini yaratar ekan, u albatta, o'z davrining estetik talablari va asrlar tajribasi asosida ijod qilgan. Binoning tarkibiy tuzilishini belgilovchi badiiy uslub oddiy – chetda to'qimasi bilan berkitilgan sinchkor konstruksiyaga taqlid tarzida namoyon bo'lgan. Tashqi va ichki satxlari qo'sh qator g'isht bilan terilgan, ularning chetlari ma'lum tartib bilan xoshiyalab chiqilgan. Oqibatda devor satxi g'ishtli to'qima taasurotini beradi.

Me'morning nafis pardozi qalami ganch shuvoq ustidan mohirlik bilan turli guldor xoshiyalar chizgan. Ayniqsa, peshtoq hashamatli bezaklarga boy bo'lib, unda islamiy va girix naqshlarni ko'ramiz. Bino ichkarisiga kirilgan sari to'qimalar



jimjimasi tobora quyuqlashib boradi. Gumbaz osti qismi sakkiz qirrali bo'lib, har qirrasiga nafis ustuncha o'rnatilgan. Ustun an'anaviy shakli – kursi, boshqa (kapital) kabi qismlardan iborat. Ayniqsa, boshqa tuzilishida o'simliksimon shakllar ko'zga tashlanadi.

Xulosa qilib aytganda, iste'dodli noma'lum me'mor tomonidan bunyod etilgan bu yodgorlik juda katta ahamiyatga ega Markaziy Osiyodagi noyob manba hisoblanadi. Bu tarixiy obidaning ilm maydonida o'z mavqeini topishiga ishonchim komil.

Фойдаланилган адабиётлар:

1. И.А.Каримов. Тарихий хотирасиз келажак йук. Т. 1998 й.
2. В.В.Бартольд "Туркестан в эпоху монгольского нашествия". Соч. Т.1. М. 1963. стр.148-149., стр.152.
3. Зоҳидов П.Ш. Тимдаги мақбара. Т., "Ўзбекистон". 1984.
4. Зоҳидов П.Ш.«Меъмор олами». Т., 1996.
5. Немцова Н.Б. "Работи-Малик. В кн: Художественная культура Средней Азии IX-XII вв".Т.,1995
6. Писарчик А. «Памятники Кермине». Сообщения института Археологии. АНР.Узб.Т., 1954.

### **ҚАДИМГИ ДАВР БОҒ-ПАРК САНЪАТИ**

*Аббосова Меҳрибон – магистр., Раҳбар: арх.ном, тех.ф.д., К.Д. Раҳимов, (СамДАҚИ).*

Ўрта Осиёнинг қадимги боғлари Аҳмонийлар сулоласига асос солган подшоҳ Кир II ва унинг давомчилари (милоддан аввалги 545-330 йиллар) давридаёқ шакллана бошлаганлиги манбалардан маълум. Жумладан, қадимги Эронда давлат томонидан ташкил этилган махсус боғ-қўриқхоналар мавжуд бўлиб, уларда турли ҳайвонларни сақлаш, урчитиш ва ов қилиб дам олиш учун зарур шароитлар яратилган. Булоқлар, дарахтзорлар ва ўрмонзорларга ғарқ бўлган бундай боғлар баланд деворлар билан ўралиб, ов қилиш учун махсус буржлар ва қулай жойлар қурилган. Аҳмонийлар даврида ва кейинчалик Сосонийлар даврида (эрамизнинг 200-600 йй) бундай боғлар «пайридез» деб аталган. Бунда «пайри» (атроф) ва «дез» (девор) –атрофи девор билан айлантирилган боғ маъносини билдирган. Бундай сифатли ов боғлари ўзининг кенглиги, танланган ландшафти ва гўзал табиати билан ажаралиб турган.

Ҳинд олими М.Рандхаванинг фикрича, Эрон шоҳи Кир II Эрон ва Туронда “чорбоғ”лар бунёд этган илк ҳукмдор ҳам ҳисобланади. Қадимги Эроннинг пойтахти Пасаргад шаҳри атрофида эрамизгача VI асрда яратилган чорбоғ ана шундай боғларнинг бири саналган.

Қадимги Эрон боғларида чинор дарахти кўпроқ экилган. Бу боғлар экзотик ўсимликлар, хонаки ҳайвонлар, ҳовузлар, табиий ҳавзалар, кўшклар, кўшк олдилари гулчаманлар билан безатилган. Боғларда зилол сувли булоқлар бўлган. Буларнинг барчаси боғларга фирдавс монанд манзара берган. Қадимги Эронда “Бўстон” деб аталувчи мевали боғлар ҳам кенг анъана бўлган.

Эрон гуллар шоҳи атиргулнинг ватани деб ҳам бекорга айтилмаган. Атиргул боғларига «Гулистон» деб ном берилган. Ҳатто Эрон миллий

эпосининг номи ҳам «Гулнома» («Атиргул ҳақидаги поэма») деб номланган. Эрон, нафақат атиргулнинг, балки сирен, лолагул, чиннигул, наргислар ватани ҳамдир. Ёзишларича, Қадимда Эроннинг пойтахти бир вақтлар Сўза, яъни Лилия гулининг номи билан аталар экан. Умуман олганда Эрон боғ-паркчилик санъати бутун Қадимги Шарқ боғларининг ривожига катта таъсир кўрсатган. Қадимги Шарқбоғ-паркчилик санъатининг эса дунёнинг кўпгина боғлари – Туркия ва Испанияда Мавритан боғлари, Қримда татар хонлари боғларининг вужудга келишида ўзига хос ўрни бор.

Ўрта Осиё боғ-паркчилик санъати тарихига бағишланган илмий адабиётлар бир талай бўлсада, улар асосан исломдан кейинги даврни, аниқроғи XI асрдан то XVIII асрларгача барпо этилган боғлар тарихини қамраб олган. Улар ичида кенгроқ ўринни Амир Темур ва темурийлар даври боғ-паркчилик санъати эгаллайди. Г.А.Пугаченкова, В.И.Вяткин, И.О.Сухарев, Ў.Алимов, М.С.Тўхтаҳўжаева, П.Ш. Зоҳидов, М.С.Булатов, А.С.Уралов, Т.Ш.Ширинов, А.Бердимуродовлар масаланинг айнан ушбу даврига эътибор қаратганлар.

Бироқ бизга тарихий маълумотлар шуни кўрсатадики, Шарқ мамлакатларида боғлар яратиш санъати меъморчилик ва шаҳарсозликнинг муҳим таркибий қисми тарзида жуда қадим замонлардан бошлаб тараққий топган.

Масалан, Суғдиёнанинг қадимги боғ-парклари ҳақида антик давр муаллифлари, жумладан Диодор ва Квинт Курций Руфлар хабар беради. Уларнинг ёзишича, бундай боғлар учун, одатда, мавжуд кенг яшил майдонлар, сувлоқ тоғ олди яйловлари ва қалин ўрмонзорлар танланиб, улар ҳукмдорларнинг ов қилишлари ва дам олиб ҳордиқ чиқаришлари учун мўлжалланган. Уларда ҳатто ов пайтида фойдаланиладиган махсус буржлар ва иморатлар қурилган. Боғларда турли хил ёввойи ҳайвонлар сақланиб ўрчитилган. Бундай боғлар ўша давр ҳукмдорларининг бойлиги, яшаш, дам олиш ва истироҳат услубларидан дарак беради. Бу боғлар махсус тарҳ асосида қурилганми ё йўқми, бу ҳақда бирор нарса дейиш қийин. Бироқ, улар ўзларининг шаклланиш омиллари, эгаллаган жойлари ва табиий манзараларига қараб мунтазам режали меъморий боғлардан кескин фарқ қилган. Шу боисдан уларни эркин режали манзарали истироҳат боғлар туркимига киритиш мумкин.

## **ЎЗБЕКИСТОН ЗАМОНАВИЙ АРХИТЕКТУРАСИДА БОҒ-ХИЁБОНЛАР ЯРАТИШ ТЕНДЕНЦИЯЛАРИ**

*Аббосова Меҳрибон – магистр.,*

*Илмий раҳбар: арх.ном, тех.ф.д., К.Д. Раҳимов, СамДАҚИ.*

Кейинги йилларда Ўзбекистонда ўзбек халқининг буюк алломалари Амир Темур, Мирзо Улуғбек, Бобир Мирзо, Аҳмад ал-Фарғоний, ат-Термизий, Жалолоддин Мангубердининг юбилейлари, Бухоро ва Хива шаҳарларининг 2500, Самарқанднинг 2750 йиллик юбилейларини халқаро кўламда, тантанавор ўтказиш ҳамда Тошкент ва республиканинг барча вилоятларида “Хотира ва кадрият” хиёбонларини ташкил қилиш муносабати билан қатор меъморий ва

мемориал мажмуалар, боғ-хиёбонлар лойиҳалари ишлаб чиқилиб, амалга оширилди.

Таъкидлаш жоизки, бу ишларнинг барчаси Республика Президенти Ислон Каримовнинг эътиборида бўлди. Ана шу бунёдкорлик ишларида жаҳон ландшафт архитектураси ва боғ-парк санъатининг бадиий эстетик воситаларига амал қилиш ва Ўрта Осиёга хос миллий боғ-истироҳатчилик санъатининг меросий услубларини қайта тиклаш масалаларига кенг эътибор берилди. Бунёд этилган меъморий иншоотлар, меъмориаллар ва музейлар, боғ-хиёбонларнинг аксарияти мунтазам симметрик режада ишланиб, уларнинг ҳудуди очиқ ва ёпиқ яшил майдонлар, уларда гифавворалар, шаршаралар, гулзорлар, хиёбонлар ва йўлаклар ҳамда мўъжаз меъморий шакллар буюк алломаларнинг тимсоли ифода этилган рамзий мажмуалардан иборат бўлди. Бу мемориал боғ-хиёбонларнинг ҳар бири ўзларининг режавий маркази ва ҳажм-фазовий ечимдаги кулминациявий композицияларига эга бўлганлари ҳолда, уларда қўлланилган меъморий ечим, яшил дунё ва архитектуравий қурилиш ашёлари орасидаги ўзаро уйғунлик самараси ушбу мажмуаларга тароват бағишлади. Бу мемориал мажмуаларнинг ҳудуди нисбатан катта бўлмай 2 гектардан 5 гектаргача майдонни ташкил этади.

Мустақилликнинг кейинги йилларида Ўзбекистон ландшафт архитектураси ва боғ-парк санъатининг ривожини учун яхши имкониятлар яратилди. Янгидан қурилган ва қайта тикланган кўркем жамоат бинолари ва ансамбллар эгаллаган ҳудудлар, айниқса, уларнинг бош тарзлари қошидаги меъморий муҳит ушбу бинолар вазифаларига мослаштирилган ҳолда, мўъжаз боғларга айлантирилди. Қуёш нурида ярқираган сув юзаларини яратувчи фавворалар, поғонали бир-биридан гўзал шалолалар, ям-яшил гилам майсазорлар, улар узра ястанган гилам нусха гулзорлар, гулдор буталар, мўъжаз меъморий шакллар, дид билан ишланган ўриндиқлар, текис ва жозибадор, нафис тўшамалар шулар жумласидандир.

Тошкент Ғалаба истироҳат парки чегарасига туташган ва кўпдан бери қаровсиз ётган Анҳор каналининг соҳиллари обод этилиб, бу жойга Тошкент Дисней парки лойиҳаси ишланди ва амалга оширилди. Парк Анҳор каналининг табиий соҳиллари ва улардан ҳосил бўлган табиий жилғалар ва қўллар ҳудудида жойлаштирилган ва ўнлаб гектар жойни эгаллаган. Парк болалар ва катталар учун улкан табиий томошагоҳда сунъий яратилган турли ғаройиб ёввойи ҳайвонлар дунёсини ҳам ташкил қилган. Барча ҳайвонлар сунъий ҳаракатлантирилади ва табиий овозларига эга. Ҳар бир ҳайвон учун яратилган ландшафт у яшайдиган табиий муҳитни эслатади. Дид билан оройиш берилган парк ландшафти табиийлигича қолдирилган. Бу ерда ғорлар ва сув ости дунёси ҳайвонлари ҳам мавжуд. Хизмат кўрсатиш маданияти эса ўта юқори даражада ташкил қилинган.

Хуллас, Ўзбекистон Республикаси ландшафт архитектураси ва боғ-парк санъатининг замонавий қадамлари бугунги кунда ғайри-табиий ва шошилинич услублар билан эмас, балки, босқичма-босқич ташланаётган бўлсада, унинг истиқболдаги таррақиёти порлоқ бўлишлиги учун тўлиқ имкониятлар яратилган.

## ТЕМУРИЙЛАР ДАВРИДАГИ ЁДГОРЛИКЛАРНИНГ БЕЗАК ТУРЛАРИ САНЪАТИ

*Абдуллаев Қ. – 101 ЛА гуруҳи магистранти.,  
Рахимов К.Д. – илмий раҳбар, Файзуллаева Н.Н. – ассистент.*

Кўпгина тарихчи олимлар Марказий Осиё тарихида реннесанс даври буюк Амир Темур даврига тўғри келади деб ҳисоблашади. Амир Темур даврида барпо этилган шаҳарлар, боғлар, маданият ва санъатни кузатиб туриб бунга ҳеч қандай шубҳа қолмайди. Амир Темур Самарқанд шаҳри атрофида катта империя қуришга муваффақ бўлади ва ундаги энг мохир усталарни мамлакатнинг пойтахти бўлмиш – Самарқанд шаҳрига олиб келади. Ушбу усталарнинг қўл меҳнати эвазига пайдо бўлган санъат асрлари шунчалик мохирона бажарилганки, уларнинг жилолари бугунги кунда ҳам дунё аҳлини ҳайратга солиб келади.

Мовароуннахрнинг маданий ҳаётида ўрта асрлар даври уч асосий давр билан фарқланади. XIII аср ўрталаридан XIV асрнинг 70 – йилларигача мамлакат ўзининг ёмон аҳволидан секин – аста ўнглана бошлади, шаҳарларнинг тикланиши ва маҳаллий меъморий мактаб фаолиятининг янгитдан туғилиши бошланган. XIV асрнинг 70 – йилларидан ва XV аср давомида Самарқанд, Шаҳрисабз ва бошқа шаҳарларда дунё миқёсидаги меъморчиликнинг энг мукаммал асарлари яратилган. Йирик шаҳар ва боғ – сарой мажмуалари қурилган. Бу вақтда Мовароуннахрда Темур ва темурийлар томонидан Яқин ва Ўрта Шарқнинг турли томонларидан Шаҳрисабз, Самарқанд ва Хиротга олиб келинган энг яхши усталарни тўплаган, мамлакатда Фарбдаги Уйғониш даврини эслатувчи маданий ҳаётдаги юксалиш яққол намоён бўлган. XVI – XVII асрлар – бу шаҳарларнинг реконструкция даври ва қизғин сиёсий воқеаларга бой даврки, бу вақтда ўзбек хонлари ташкил топган ва ривожланган.

XIV асрнинг 30 – 70 йилларида Хоразм кулоллари нақшинкор майоликани мукаммаллаштирган бир даврда, Бухоро ва Самарқанд усталари бутунлай бошқа йўналишда ишлаганлар. Мовароуннахрда мўғиллар истилосигача шаклланган ўймакор терракота анъаналари Темурнинг тахтга ўтириши вақтларигача ҳам жуда мустаҳкам бўлган ва уларга бошқа шаҳарлар усталарининг жалб этилиши давом этган. Самарқанднинг Қусам ибн Аббос, Хўжа Ахмад, 1360 йиллар мақбаралари, Туркан око ва Туглу Текин, Бухородаги Буян – Қулихон (XIV асрнинг 50 – йиллари ) мақбаралари каби мўғуллар даври қадим ёдгорликлари бадиий жиҳатдан бир бутунликни, бир услубни ташкил этган. Вақт ўтиши билан бу услуб Темурнинг илк хукмронлик йилларига, Темур Хоразмни вайрон қилиб, у ердан иншоотларнинг янги услуби шаклланишида иштирок этган усталарни олиб келгунига қадар кенг тарқалган.

Биз ушбу катта бўлмаган тезисда Темур ва темурийлар даврида шаклланиб, ривожланган безак турлари санъати ҳақида қисқача тўхталиб ўтамыз.

Самарқанднинг бизнинг кунларгача сақланиб қолган қадимги меъморий ёдгорликларидан бири Шоҳи Зинда мажмуасидаги Қусам ибн Аббос (XII – XIV асрлар) мақбарасидир.

1934 йилда мақбаранинг гўрхонасидан XIV асрнинг 30 – йилларига тегишли нақшинкор панелнинг қолдиқлари топилган. Кўриниши жиҳатидан жуда содда – тўпбарг гулли саккиз қиррали юлдузлар ва тенг томонли хочсимон шаклга эга нақш, у “кундаль” номи билан машҳур бўлган рангтасвир техникаси қўлланилган энг дастлабки намуна сифатида қизик. “Кундаль” – тилла рангдаги мато – парчани билдиради. Нақшнинг куббали қисмлари олтин билан қопланган ва қизил бўёқ билан хошияланган. Панелнинг юқориги чеккасида геометрик ўрилмалардан иборат хошия сақланган. Қусам ибн Аббос гўрхонасидаги нақшлар XI – XII асрлардаги бизга маълум орнаментал нақшлардагидан анча ранг – баранг. Олтин рангидан ташқари бу ерда, фонда қизил ва яшил ранглар ва юлдузларда сарғиш – яшил ранглар учраб туради. Ёрқин гулдор нақш қолдиқлари гўрхона ёнидаги зиёратхона деворларида топилган. Бу хонанинг елканлари қаватларида икки хил қоплама қўлланган: сирланган ўймакор терракота (1334- 1335 йилларни кўрсатувчи ёзув қатори, муқарнаслар, улар остидаги рельефли орнаментацияли текис равоқчалар) ва сиркор ғиштлардан иборат қадимги безаклар. Умумий ранг гаммасида яшил мовий ранг устунлик қилади, ёзув ва муқарнас хошияларини ажратиб турувчи оқ ранг иккинчи даражага эга; оч бинафша ранг хошиялар нақшини яққол намоён қилган. Деворлардаги нақшлар гулларни ифодаласа, улар устидаги мовий гумбаз – осмон куббасини ифодалайди. Мовий сиркорлик XI – XIII асрлар ёдгорликларида қайд этилади. Аммо, у ерда фақат ўймакор терракотанинг бўртиқ қисмларидагина берилган, камдан – кам ҳоллардагина гумбаз ташқарисини қопловчи бутун плиталар ёки ғиштчаларга берилган. XI – XIII асрлар меъморчилигида оқиш ва қорамтир бўёқлар воситасида ишланган нақш муҳим аҳамият касб этган. Рангли сиркор плиталарнинг кенг қўлланилиши бутунлай бошқача таассурот уйғотади.

Деворларнинг ташқи юзалари, елкан ва куббаларнинг ички юзалари шундай ишланган. Қоплама нақшлари фақат оқиш- қорамтир ранг ёрдами билан эмас, бошқа ранглар билан ҳам ифодалаб берилган.

Шоҳи Зиндадаги Хўжа Аҳмад мақбараси хронологик жиҳатдан Қусам Ибн Аббос мақбарасини давом эттиради. У шимолий гуруҳ мақбараларини яқунлайди. Бу ерда кошинкор плиталар билан қопланган безакли пештоқ яхши сақланган. Унинг юзасида коллиграфик бажарилган ёзувлар асосий ўрин тутайди: улар кенг текис йўлка ва тор ботиқликни ҳосил қилиб, пештоқ пилонлари бўйлаб давом этади. П ҳарфи шаклида жойлашиб, ёзувлар тимпанли кубба равоғини ва уларни ушлаб турган бурчак устунларини ўтайди. Равоқ ён юзаси ҳам ёзувлар қатори билан безатилган. Тимпанлар геометриклашган мадохиллар билан тўлдирилган. Бурчак устунлар ва капителлар шакли ҳам анъанавий. Гул ёки ғунча кўринишида тўлдирилган геометрик тур, геометриклашган пальметталардан иборат нақшлар ва геометриклашган тўқималар бизга XI – XII асрлар ёдгорликларидан маълум.

Куфий дастхатидаги ёзувга эга тор ботиқ йўлка саккиз рақами кўринишида ўйлаб топилган ҳарфлар беаги билан, S шаклидаги фигурачалар ва геометрик тўқималар билан диққатни жалб қилади. “Насх” дастхатидаги ёзувли кенг катор каллиграфиянинг ўсимликсимон нақш санъати билан боғланиши жиҳатидан беқиёсдир.

Равоқ архивольти ва ўймакор капителларга бевосита туташган бурчак устунларининг тепа қисми нозик стилизациялашган ёзувлар билан қопланган. Шунингдек пештоқ равоғи икки четдаги стилизациялашган ёзувли ўймакор панно ҳам жуда қизик. Улар куфий дастхатидаги ёзувларнинг ўйлаб туриб жойлаштирилганлиги билан қизикарли: ҳарфларнинг юқориси ўзаро чирмашиб, геометрик нақш – гирихни ташкил қилади. Паннолар сирли ўймакор терракота техникасида бажарилган ва XI – XII асрлар учун хос бўлган чирмашувчи тасмалардан иборат хошияни сақлаб қолади. Кошин ранги мовий, биринчи пландаги ҳарфлар рельефи – оқ рангда.

Юқорида айтиб ўтилган мақбараларнинг безаклари тематикасига тўхталадиган бўлсак, безакларнинг мавзуси, асосан ислимий нақшлардан ифодаланган. Мақбараларнинг ички муҳитининг тугалланган беаги устанинг ғоясида “боғ” ифодасини топиши керак бўлган ва усталар буни амалга оширишда юқори маҳорат ва тенги йўқ иқтидорларини намоён этганлар. Мақбараларнинг ички муҳити – мақбара марказида жойлашган қабр тошининг атрофида визуал боғ яратилган. Мақбара деворларини безашда унинг заминидан шифтига қадар аввал йирик, кейин кетма-кет майдароқ шаклдаги ислимий нақшларнинг шодаси терилган. Ислимий нақшлар ичида рамзий маънога эга ёзувларни ҳам кузатиш мумкин. Улар устанинг меъморий ғоясини кузатувчига аниқроқ етказишга ҳаракат қилган.

Шу тарика теурийлар даврида ривожланган нақшли безаклар аниқ бир меъморий ғоя асосида шаклланган ва объектнинг маънавий асосини моддий ифодалаш учун восита бўлиб хизмат қилган.

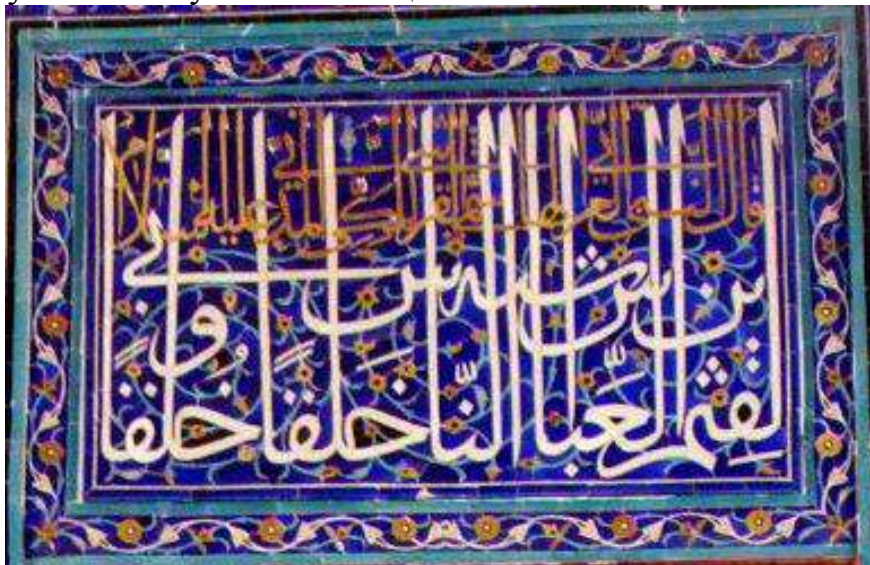

*1-расм. Қўсам Ибн Аббос мақбарасига кириш эшигининг устидаги безак. Безакда уч қават нақш кузатилади. Биринчи қаватда ислимий нақш, иккинчи ва учинчи қаватда ёзувли нақшлар ишлатилган.*



Фойдаланилган адабиётлар:

1. Жаҳон пойтахти “Очиқ осмон остидаги музей” Самарканд,. Тошкент издательства имени Г.Гулом 1986 й 19-23 бет.
2. Пўлат Зоҳидов. “Зеб ичра зийнат” Тошкент, Ғафур Ғулом номидаги Адабиёт ва санъат нашриёти. 1985 й.

## ШАРҚ МАМЛАКАТЛАРИДА БОҒ-ПАРК САНЪАТИНИНГ ИЛК ШАКЛЛАНИШИ

*Раҳбар: У.Н.Каримов ., 101-Лан. Диз. гуруҳи талабаси Х.А.Акрамова (СамДАҚИ).*

Шарқ халқларининг ўтмишдаги боғ-парк яратиш тажрибалари алоҳида эътиборлидир. Хусусан, қадимги Миср, Месопотамия, Эрон, Турон ва Хитой боғ-парк санъати алоҳида ўрин эгаллайди. Энг қадимги боғ-паркларнинг фанга



маълум бўлганлари ер юзининг дастлабки цивилизацияларидан бири ҳисобланган Миср худудида вужудга келган. Суғорилиш иншоотлари ва қурилмаларининг ривожланган тизимига асосланган, юксак савиядаги Миср деҳқончилигида ўлкага хос иссиқ иқлим шароитидан, жазирама қуёш тафтидан бекиниш учун қуюқ сояли соя-салқин боғлар яратишга эҳтиёж пайдо бўлган. Мевали дарахтлар кам соя бериши сабаб Миср боғларига чинор, тамерикс, юнон ёнғоғи, тол ва бошқа манзарали, қуюқ соя берувчи дарахтлар экилган [1]. Яқин Шарқдаги Фрот ва Дажла дарёлари оралиғида жойлашган Месопотамияда эса эрамиздан аввал IV мингинчи йилларда шумер ва аккадларнинг қадимги қабилалари яшаган. Месопотамия боғ-парк санъати тарихи уч даврга бўлинади. Улар: шумероаккад, оссурия ва янги бобилликлар даври.

Шумероаккадлар даври ўзига хос эҳромлар–зиккуратлар таркибидаги боғлар билан ажралиб турган. Зиккурат поғонали пирамида кўринишидаги минорага ўхшаш, йирик хом ғишт ва тошлардан қурилган кўп қаватли (одатда 7 қаватлик) бино бўлиб, энг юқори қаватда эҳром жойлашган. Месопотамиянинг энг қадимги боғлари Уре тоғидаги зиккуратнинг поғонасимон боғлари ҳисобланган (эрамиздан аввал XIV-XIII асрлар) ва уларда турли хил ўсимликлар ўстирилган. Эҳром поғоналари кенг бўлиб, унинг атрофидаги ландшафт эркин тарзда ривожланган. Бу ландшафтни дарё ва очиқ майдонлар ташкил қилган [2]. Шарқ халқлари ландшафт меъморчилиги ва дизайнининг яна бир ажойиб намунаси шифобахш боғлар, унда шифобахш хусусиятга эга бўлган қимматбаҳо, хушбўй ўсимликлар ўстирилган. Бундай боғлар одатда ибодатхоналар, саройлар ва шаҳарликларнинг ҳовлилари

атрофида ташкиллаштирилган. Фикримизни умумлаштирадиган бўлсак, кадимги Мессопотамиянинг машҳур боғлари:

1) *Оролларда ва дарё қиргоқларида жойлашган, мунтазамликка асосланмаган «осма боғлар»;*

2) *Симметрияга асосланган, бино қошидаги ва ҳовли марказида жойлашган сунъий ҳовуз бош ўқда жойлаштирилган боғлар бўлган.*

Шарқ боғ-парк санъатининг гўзал намуналаридан саналган “чорбоғ” (турт томони мевали ва манзарали дарахтзордан иборат бўлган боғ) –модулли квадрат кўринишида барпо қилиниб, бундай боғлар фақат Эронга хос бўлиб, сув тармоқлари инженерияси асосида барпо қилинган. Эрон чинор, бодом, шафтоли, қароли, pista ва атиргуллар ватани.

Аҳмонийлар сулоласининг асосчиси Кир I (милоддан олдинги VI асрнинг биринчи ярми) Эроннинг биринчи боғбони бўлган. “Чорбоғ” – иқлими қуруқ давлатлар учун бебаҳо бўлган сувнинг тежамли ишлатиш намунасидир [3]. Туронликлар сунъий кўлларга караганда доимий оқиб турадиган сув манбаларини хуш кўришган. Атроф-муҳит ландшафтини ўзгартирмай туриб, уни гулли клумбалар, дарахтлар билан тўлдириб боришган. Бу каби боғлар атрофида бирон-бир сув ҳавзаси бўлишига эътибор берилган. Худди шундай боғларда рельефли боғ-парк санъати архитектурасининг терассалари поғона-поғона бўлиб турадиган ён бағр-ларда айвонлар қурилган. Боғлар қатъий услубда бўлиб, мунтазам ва пейзажли кўринишда бўлган. Боғнинг асосий шартларидан бири, бу табиийлик ва амалий жиҳатдан қулайлик бўлган [5].



Шарқ боғ-парк санъатига ўзининг муносиб ҳиссасини қўшган давлатлардан бири бўлган Хитой олимларининг фикрига кўра, Хитой боғдорчилик санъати уч минг йиллик тарихга бориб тақалади. Қадимий Хитойда боғлар одатда император саройлари, дахма ва ибодатхоналар атрофларида барпо этилган. Боғлар расмий учрашувлар, диний маросимлар ва “хотира куни” да ташриф буюришга мўлжалланган..



*Саройлар атрофи ва ибодатхоналар ҳовлисида жойлашган эркин композицияли боғларнинг ландшафт дизайни.*



Бундан ташқари табиий манзарали боғлар ҳам бўлган. Бундай боғларда мавжуд ландшафтга ҳеч қандай ўзгартириш киритилмай, табиий манзаралардан бахраманд бўлишган. Табиий боғлар хусусий уйлар таркибида ҳам бўлган. Улар ҳажман катта бўлмай, атрофи тош ёки бамбукдан терилган текис девор билан ўралган [4]. Юқорида таъкидланган фикрларга асосланган ҳолда, шарқ мамлакатларининг ландшафт дизайнининг бугунги кундаги эришилган ютуқларида қадим шарқ мамлакатлари ландшафт мутахассисларининг қолдирган ижод намуналарини таъкидлаш ўринлидир.

Адабиётлар:

1. Уралов А.С., К.Д. Рахимов. Шарқ мамлакатларининг боғ-парк санъати. 2011.
2. Адилова Л.А. Ландшафт архитектураси. – Тошкент, 2002.
3. Кларк Э. Искусство исламского сада. Пер. с англ. –М., 2008.
4. Кохно Б.И. Садово-парковое искусство. – Л., 1980.
5. Ожегов С.С. История ландшафтной архитектуры. – М., 1998.

## **ПРОБЛЕМЫ ЭКОЛОГИИ И ИСТОРИЧЕСКИЙ ОПЫТ ГРАДОСТРОИТЕЛЬСТВА.**

*преподаватель Аминова М., Шарипов Г. студент 404 БИК*

«Развитие цивилизации» - это прежде всего развитие человечества, живущего в гармонии с природой, развитие, не нарушающее законы природы, гармонии. Одним из таких «центров цивилизации» является город. Город представляет собой особую форму человеческого общежития, является носителем и генератором специфической городской культуры. Неповторимый облик каждого города несет следы исторических судеб, черты традиций, обычаев.

Проблема сохранения живого своеобразия исторических городов стала острой, как никогда, в наше время, с его напряженным темпом социальных изменений и научно-технического прогресса.

Один из древнейших городов нашей страны – Самарканд – дал миру неповторимые шедевры архитектуры. Эти уникальные в своем роде памятники совершенны по форме. И неудивительно, что именно они, прежде всего оказались в центре внимания исследователей архитектуры Самарканда. Слава выдающихся образцов как бы заслонила ту массовую архитектуру, которая была кровно связана с жизнью народа. А между тем, памятники города были обрамлены обыкновенными глинобитными домами, где жил народ, который пронес через столетия опыт предков, оберегал в своих постройках все лучшее, созданные гением тысячелетнего труда.

Допустим постройки, образующие непрерывную ткань исторической среды, не отвечают требованиям современной городской жизни. И они с неизбежностью гибнут, то есть их нужно сносить. Возникает вопрос – что делать? Первым долгом нужно находить приемы реконструкций, позволяющие сохранять характер среды, заменяя сооружения такими, которые бы создавали

современный комфорт, не нарушая целостность городской ткани ее культурные ценности.

Если в России, - писал доктор архитектуры, профессор А.В.Иконников о Средней Азии, - мы привыкли к тому, что пространство формирует отдельно стоящие объемы, то здесь царство пространств замкнутых, ограниченных, где тщательно регулируется инсоляция, где тень от палящего солнца заботливо сберегается и накапливается. Узкие улицы кривы ... потому, что на изгибающейся улице, как бы ни стояло солнце оно выжигает только короткий ее кусок и всегда есть возможность укрыться в близлежащую тень.

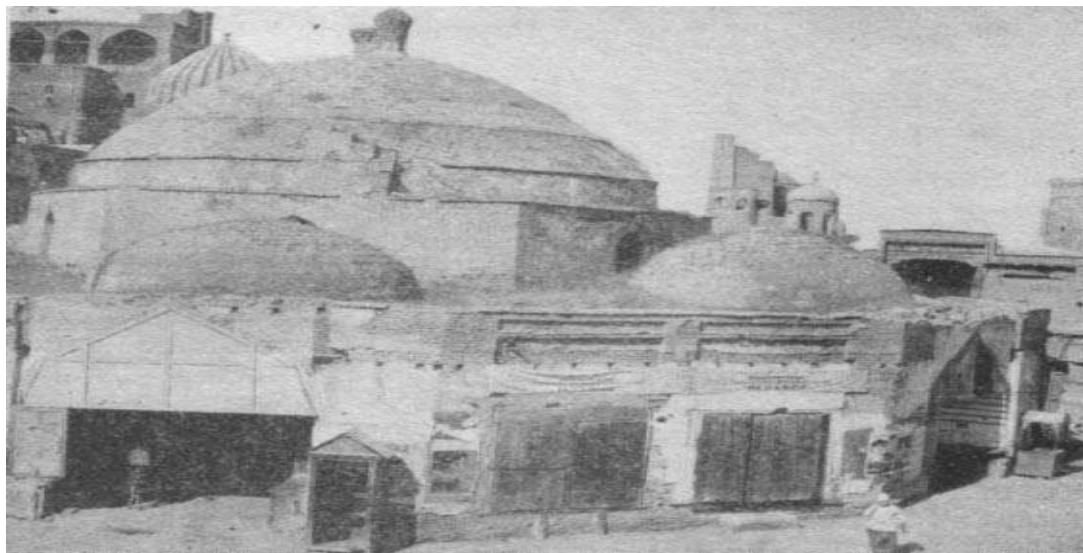

*Чорсу — центр торговой жизни*

Внутренняя градостроительная структура каждого региона подмене не подлежит. Иначе разрушается город, утрачивает свои связи с землей, с солнцем, с жизнью. Например, в Самарканде, напротив площади Регистан, выстроились типовые многоэтажные жилые дома и застройки (здание универмага, школы, кинотеатра, ресторана и музея – последние три снесены), чуждые месту, противоречащие устойчивой традиции градостроительного мышления, потеряна цельность ансамблевой застройки.

Силуэт исторических городов Узбекистана формировался из трех основных элементов: плоских крыш массовой застройки (преимущественно с глухими стенами домов), из контрастно выступающих акцентов (формы куполов, портала и минаретов монументальной застройки) и выступающим между ними озеленением.<sup>1</sup>

Типы жилищ, приспособленные к климатическим условиям, к окружающей среде и социально-бытовым традициям, соответствовали историческому опыту градостроительной культуры народов Средней Азии. По улицам и переулкам протекал полноводный арык, в махаллях имелись хаузы — основной источник питьевой воды. Имелся общественный центр, каковым служила гузарная мечеть.

---

<sup>1</sup> Ахмедов М.К. Объемно-планировочное развитие исторических городов Узбекистана и вопросы преемственности застройки. Третья международная научно-практическая конференция. Москва 2005. 26-27 стр.

В целом, в Средней Азии почти каждая семья имеет маленький дворик. И эта рассеянная зеленая ткань, заключенная во дворах дает тень и прохладу при убийственной жаре снаружи. Вышеизложенное дает возможность сделать вывод:

- планировать структуру города с учетом взаиморасположения архитектурных ансамблей;
- учитывая количество архитектурных памятников города Самарканда отнести к единой заповедной зоне;
- сохранить и восстановить природные компоненты городской среды;
- целеустремленно формировать экологическую культуру в сознании подрастающего поколения.

Сохранение здорового контакта между человеком и природой является одной из ключевых позиций. Возвращение утраченных средовых качеств городам Средней Азии – вопрос не только эстетики и культуры. Это вопрос экологический, вопрос поддержания необходимого равновесия человеческого организма и окружающей среды, сохранения равновесия культуры и природы, современности и исторического сознания.

### **КОМПОЗИЦИЯ ТУҒРИСИДА УМУМИЙ ТУШУНЧАЛАР**

*Ачилова М.Ф. 401-КТ(ТС ва МГ) гуруҳи талабаси, Жўраев Х.Х доцент.*

*Қосимова Ф.А. (СамДАҚИ).*

Таъбир жоиз бўлса айтиш мумкинки, баъзан ўзимиз англамаган ҳолда ўз туйғу (интуиция)миз кўмагида «композиция» билан шуғулланамиз. Масалан, кундалик ҳаётда ошхонадаги керакли буюмларнинг қулайлигини назарда тутиб жой-жойига қуйиш билан шуғулланаётган уй бекасининг фаолияти, иш анжомларини саришта қилиб олиб меҳнат қилаётган кулол, кандакор, дурадгор ва бошқа усталарнинг ҳатти- ҳаракатларига жуда ўхшаб кетади. Айнан ўша бекаларимизнинг байрам дастурхонларни безашларидаги ижодий ёндошишлари, шунингдек, турли тантана, тадбир ва маросимларига мўлжалланиб турфа хил гуллардан тузилган букетларни ҳам композицияни содда кўринишлари деб тушуниш мумкин.

Демак, оддийроқ айтганимизда «композиция» керакли нарсаларни ўз ўрнига мантиқан жойлаштириш деб қараймиз. Композиция санъат нуқтаи назаридан қаралганда ҳам хилма-хил кўринишларга эга. Ёзувчи асаридаги турлича воқеа, ҳодисаларни мантиқий негизга сўзлар воситасида жамласа, режиссиёр фозовий кенгликдаги сахна кўринишларида актёрлар ижро этаётган хилма-хил образларнинг уйғунлигини, уларнинг (ҳаммаси ўз ўрнидалигини) таъминлаш билан спектакилни жонли ва таъсирли чиқишини амалга оширади. Шоирлар сўзлар жилосида шеъриятдаги композицияни яратадилар. Композитор ҳар бир мусиқа асбоблари оҳангларини ўз ўрнида фойдаланиб, гўзал мусиқавий композициянинг мазмун ва моҳиятини очиб беради. Шунингдек, тасвирий санъатнинг қуйидаги турлари ҳам ўзига хос композицион ечимларда бадиий ижоднинг ёрқин намунаси бўлмоқда. Мисол учун меъморий композиция, ландшафт композициялари, саноат графикаси ва техника

эстетикасидаги бадиий ечимлар, либослар дизайни, интерьер ва мебеллар дизайни, ҳайкалтарошлик ва рангтасвир композициялари, дастгоҳли, плакат ва китоб графикасидаги композиция, амалий декоратив санъатдаги барча турларининг композицияларини келтириш мумкин. Буларнинг барчаси - инсон бадиий тафаккурининг маҳсули бўлиб, ижодда ғоянинг туғилишидан бошлаб, то асарнинг мукамал якунигача бўлган жараёни ўз ичига олади.

**Композициянинг таъсир воситалари.** Тасвирланаётган буюмнинг эстетик сифатлари, ички моҳияти (мазмун), асосий (муҳим) қисмларини ритм, симметрия, асимметрия, мутаносиблик (мувозанат), контраст ва нюанс сингари таъсирчанлик воситалари орқали кўрсатилади.

**Ритм** жисмларнинг турлича шаклу шамоийллари ҳаётда ҳаракатларда намоён булади. Яъний жисмнинг фазодаги силжиши назарда тутилади. Ҳаракатдаги жисмни кузатаётган кўзларимиз ҳаракатнинг бир фазасини такрорлайди ва айни пайтда фазо масофасини идрок қилади. Шунинг учун ҳам ритм нафақат тасвирда, балки шеърият ва мусиқада ҳам мавжуд. Уларда ҳам асарнинг муайян тугаллиги, мусиқийлиги ва эстетик таъсирчанлиги ритм асосида ўз ифодасини топади. Худди шунингдек, тасвирда кўп ҳаётий кузатишлардан сўнг бизнинг тасаввуримизда масофа ва ҳаракат орасидаги маълум алоқа ташкил топади. Шаклнинг кетма-кет келиши ва такрорланиши ритм дейилади. Ритм элемент при - акцент ва интервал ўзаро таъсири натижа-сида ритм пайдо булади.

**Акцент** - бу такрорланаётган шакл, ранг доғлари ёки пластик ҳажмлар.

**Интервал** - бу ритм ва акцентларнинг ўзаро фазовий оралиғидир. Акцентнинг интервал билан кетма-кетлиги ритм қаторини ташкил қилади.

**Симметрия** - лотинча сўз бўлиб «гармония», «мутаносиблик» маъносини англатади. Табиатдаги шакл ва жонзотларнинг маълум қонуниятлари симметрия ҳақида тасаввур беради. Мисол учун, жонли табиатда мавжуд барча мавжудотлар, бутун борлиқ симметрик қонуниятлар асосида барқарордир.

Капалакнинг тузилиши симметрик кўринишнинг ёрқин намунасидир. Чап қисмидаги қанотларнинг ва ҳатто табиат инъом этган гулларнинг шакли ва ранглари ўнг қисмидагисининг айнан ўзи. Шакл ва (ёки бир нечта шакллар) қисмлари тенг ва бир хил жойлашса симметрия бўлади. Чап қисмдаги шаклни ўқ бўйича айлантриб ўнг томонга ўтказиш ёки кучириш йули билан симметрик тасвир ҳосил қилиш мумкин.

**Асимметрия** - симметрия элементлари бўлмаган жисм (шакл) асимметрик бўлади. Асимметрия пластик шаклга доимо динамик ҳолат беради ва ҳаракатга бўлган потенциал қобилиятларини юзага чиқаради. Шунинг учун ички ҳаётни кўрсатувчи ҳаракатдаги предметлар тасвири асосида асимметрия ётади.

**Мувозанат** (равновесие). Жисм (ёки жисмлар тудаси)ни яъни унинг массасини, фазовий ҳолатини ва бир нечта масалаларнинг ўзаро мунособатларини кўзларимиз яхлитлигича кўради. Очроқ рангли унча катта бўлмаган жисмлар вазнини кўзларимиз «енгил», тўқ рангли катта ҳажмдаги жисмларни эса «оғир» қилиб кўрсатади. Чизилган расмда ҳам бир қисми оч рангларда енгил бўлиб, бошқа қисми кўк рангларда бажарилиб оғир бўлса, ўша

қисми енгил тарафини тортиб кетади ва тасвирда турғунсизлик ҳолатига сабаб бўлади.

**Контраст.** Ҳар бир жисм ўзига хос хусусиятлари билан бошқасига ўхшамайди. Уларнинг фарқи ва қарама қарши томонлари - контраст дейилади. Контраст предметларнинг ўзаро фарқини, уларнинг қисмларини ёки хусусиятларини кучайтиради. Контраст - бутун борлиқдаги жамики шаклу шамойилларнинг ўзаро уйғунлиги, мутаносиблиги ва гўзаллиги шу шаклдаги жисмлар таркибидаги зиддиятларни намоён қилади.

Буюмлар дунёсининг мураккаблиги ва хилма-хиллиги контрастен бир неча турларини келтириб чиқаради: қажмли (катта-кичиклиги), ранглар, ёруғ-соя, конструктив (буюм ички тузилишини белгиловчи), фактура (буюмлар устки юзасининг силлиқлиги ёки ғадир-будирлиги), шакл, ҳаракат ва ҳоказолар.

Контрастлар оқибатида жисмларнинг ҳолат ва ҳажмлари иллюзия ҳодисаларини келтириб чиқариши ҳам мумкин. Масалан: қора ва оқ фонга икки доира бир хил ўлчамда тасвирланса, бири иккинчисидан каттароқ бўлиб туюлади.

**Декоратив** - амалий санъатиинг кўпгина турларида наққошлик турфа хил кўринишларда намоён бўлади. Ушбу соҳа кўрсатманинг мақсадини белгиламасада талабаларда композиция туғрисида кенгроқ тушунча бериш ниятида наққошлиқ композицияси ҳақида қисқача тўхталишни лозим топдик. Маълумки наққошликнинг бир неча хили кўпинча геометрик ва табиатдаги гуллар ҳамда дарахтларнинг барглари соддалаштирилган ҳолдаги элементларидан, шунингдек жониворлар тасвирида (қушлар, кийик, қулонлар ва ҳоказо) иборат бўлгани ўсимликсимон ва бошқа услублари мавжуд. Наққошлик композициясида ҳам композициянинг барча таъсир воситалари - ритм, симметрия, асимметрия, мувозанат ва контраст иштирок этади. Қаламтасвир композициясида тасвирланаётган жисмлар инсон қиёфаси ёки муҳим воқеа ва ҳодисалар (сюжет)ни ифодалашда табиат манзаралари одамларнинг қаламларидан композиция тузилса, нақш элементларини «жой-жойига» қўйиб йўл доира, квадрат, тўғри тўртбурчак, олти қирра ва бошқа мураккаб шаклларнинг маълум мазмун ва маъноли композициялари яратилади. Ўсимликсимон нақшнинг табиатнинг саҳовати бўлган ўсимлик ва дарахтларнинг гуллари, барглари ва бандларининг ҳажмли фазовий кўринишидан шартли схематик цивилизациялашган шаклга келтириб композиция тузишда лотос гули мисол бўла олади.

Композицияни - тасвир устида ижодий ишлаш усулидан алоқида бўлган муҳим жараён деб қараш керак деган фикр мавжуд. Бундай қараш санъатда академизм ривожланган даврда пайдо бўлган. Бу давр рассомлари фикрига кўра қаламтасвир композицион иш эмас деб баҳоланган. Улар қаламтасвирни кўриб турган жисмнинг (натура), тасвирий етказиб бериш воситаси деб билганлар. Композиция эса бу санъатнинг бир хусусияти ва унинг безовчи алоҳида хоссаси деб тушунган.

Шуни эсдан чиқармаслик керакки композиция фақат жанрли картина ёки меъморий кенглик муҳитида эмас, балки рассом ижодининг барча погоналарида: яъни у тасвирий санъат асосларини ўрганаётганда ҳам бирор

янгилик кашф этаётганда ҳам намоён бўлади. Композиция шунчалик ҳунар эмас, у фикрлаш, тушуниш, кенг ва сезиларли қарашга ва бадий ифоданинг яққоллигига ўргатади.

"Композиция" сўзининг таржимаси алоҳида-алоҳида қисмларнинг бутун бир биргаликда жамлангани демакдир. Унга кўра "Бадий яхлитлик" анча мураккаб тушунчадир. Бу бадий, образда ифодаланган бир неча ўзаро боғланган, социал йўналтирилган ягона эстетик критериялар тушунчасидир. Шу маънода композиция бадий маҳоратнинг энг юқори пағонаси саналади.

Тасвирий композиция ҳар хил бўлиб, бир-биридан аввало рассомнинг профили (тасвирий санъат, графика, ҳайкалтарошлик, наққошлик)га қараб ажралиб туради. Уларнинг ҳар бири композицион масалаларни ўзича ечади. Улар кенг дунё, одамларнинг жамиятда, меҳнатда, кундалик ҳаётдаги мураккаб алоқаларини тасвирловчи тасвирнинг композицион сюжети устида ишлайди. Монументалист ёки график рассомнинг мақсади иш натижасидан иборат бўлади. Шунинг учун тасвирий санъат турларининг ҳар бири услубий ечим талаб қилади. Қаламтасвир, рангтасвирга ва композицияни ўрганиш учун фақат санъатга мойиллик эмас, балки алоҳида иқтидор (фидоийлик, меҳнатсеварлик) зарур. Шундагина ихтиёр ва ҳоҳиш талабни таъминлайди.

Буни тасвирий санъатдаги ижоднинг ҳар қандай соҳасида ҳам кўриш мумкин. Шунинг учун кузатувчанликни мунтазам ривожлантириш, асосий нарсани иккинчи даражалардан ажратиб кўра олиш керак. Иккинчидан чизиш маҳорати услубларини тўла ўзлаштиришга эришиш зарур. Барча буюк меъморларнинг таъкидлашча касбни ўзлаштиришда энг муҳим машғулот қаламтасвир чизишдан иборат. Бадий билимга эга бўлмасдан туриб, яхши меъмор бўла олмайди. Яъни тасвир чизиш меъморда кенг мушоҳада қилиш юксак бадий дид, эстетик маданиятни ривожлантиришга ёрдам беради.

Композиция санъатини эгаллаш осон эмас. Меъморчиликда ижтимоий, инженерлик ва эстетик синтез қилишлик билан янада мураккаблашади. Буларни умумлашган ҳолда ўзлаштириш, ўз билим ва тажрибаларини мунтазам тўлдириб бориш учун кўп йиллик меҳнат орқали қўлга киритилади.

Тасвирий санъат характеридаги композицияни ижодий фаолиятнинг турли соҳалари (макетлардан, ранг - барангликдан, ҳайкалтарошлик машқларидан табиий шаклларнинг турли элементларидан, шу жумладан тирик табиатдан) ўрганиш мумкин.

## **ДИЗАЙН ТАЪЛИМИНИНГ РИВОЖИДА УСТОЗ-ШОГИРДЛИК АНЪАНАСИНING ЎРНИ ХУСУСИДА**

*Бекмуратова М-202-Д гуруҳи талабаси.,  
Илмий раҳбар катта ўқитувчи Тугизов Ш.Х.*

Таълим муассасаларида «Устоз-шогирд анъанаси» фаолиятининг йўлга қўйилганига ҳали унча кўп вақт бўлгани йўқ. Ушбу янгилик қисқа фурсат ичида ўзининг ижобий натижаларини кўрсата бошлади. Ушбу тизим таълим сифатини ошириш, ўқитувчилар ва талабалар ўртасида ўзаро муносабатларни яқинлаштириб, тажриба ва фикр алмашинув самарадорлигини таъминлаши

билан ҳам аҳамиятлидир. Устоз-шогирд тизимининг кўпчилик томонидан илик кутиб олиниши ва борган сари унинг афзалликлари бўй кўрсатиб бораётганлиги унинг халқимиз тарихий қадриятлари ва анъаналарига уйғун ва ҳамоҳанг эканлиги сабаб, десак хато бўлмаса керак. Устоз-шогирдлик анъаналари тарихига назар ташласак, илк уйғониш даврида Шарқда устоз-шогирд муносабатлари олижаноблик ва инсонийлик асосида қурилганлигига гувоҳ бўлиш мумкин. Ўтмишда улуғ алломаларимиз ҳам ўз устозларини улуғлаганлар, бошларига кўтариб эъзозлаганлар. Бунга мисоллар жуда кўп. Биргина улуғ шоир Алишер Навоийнинг ҳаётида унинг устозларига кўрсатган хурмат эҳтироми шу кунга қадар оламга дoston бўлиб келмоқда. Улуғ мутафаккир устози Абдурахмон Жомийга бағишлаб “Хамсат-ул мутахаййирин” (Беш ҳайрат) рисоласининг 228 мисрадан иборат марсиясини яратганлиги маълум.

Худди шундай устоз шогирдлик анъаналар рассомчилик, ҳайкалтарошлик, дизайнерлик ва шу каби бошқа санъат соҳаларида ҳам кенг йўлга қўйилган. Шу ерда бир ривоятни келтириб ўтиш ўринлидир. Қадим замонда бир йигит бухоролик кулол кўлида беш йил шогирд бўлгач, устозидан фотиҳа олиб, мустақил ишлаш учун дўкон очибди. Унинг дид билан ясаган нафис буюмларининг донғи тез орада бутун шаҳарга тарқабди. Лекин орадан кўп ўтмай унинг дўконидан ҳеч ким нарса харид қилмай қўйибди. Бунинг сабаби эса у ясаётган буюмлар бир икки ишлатилгандан сўнг сири кўчиб кетаётганида эди. Уста бу камчиликни бартараф этиш учун ҳар қанча изланмасин ўз хатосини англай олмабди. Шундан сўнг уста яна устозининг кўлига бориб беш йил таълим олгач, ўзининг хатосини тушунибди. У устозидан буюмларни сирлашдан олдин пуфлаб чангини тозалашни ўрганмаган экан. Шунинг учун у ясаган буюмларнинг сири кўчар экан.

Бу бир ривоят, албатта. Лекин ҳар қандай ривоят мағзида катта маъно бўлади. Ҳар бир шогирд таълим олиш жараёнида, ўз ижодий фаолиятида устоzi фикрларига амал қилиб ўз соҳасининг барча сир- асрорларини кунт ва қизиқиш билан ўрганиши лозим деб ўйлаймиз.

Ўзбекистон мустақилликка эришган дастлабки йиллардан бошлаб, мамлакатимизда барча соҳалар қатори қурилиш ва архитектура соҳасида ҳам эътиборга молик бўлган бунёдкорлик ишлари амалга оширилди. Хусусан шаҳримиздаги Мирзо Улуғбек, Амир Темур, Бўстонсарой, Буюк ипак йўли, Беруний кўчалари қайтадан қурилиб, уларда янгидан-янги жамоат бинолари, мактаблар, санъат саройлари, лицей ва коллежлар қад кўтарди. Ҳозирги вақтда ҳам бунёдкорлик ишлари жадал суръатлар билан давом эттирилмоқда. Ана шундай эзгу ишларни амалга оширишда вилоятимиз архитекторлари, дизайнерлари ҳамда қурувчиларининг самарали меҳнатларини ҳам алоҳида таъкидлаб ўтиш лозим.

Шаҳримизда амалга оширилаётган бундай улкан бунёдкорлик, ободонлаштириш, таъмирлаш ишларида бизнинг Самарқанд давлат архитектура-қурилиш институтининг кўп сонли ижодкор профессор-ўқитувчиларининг ҳам алоҳида ҳиссаси борлигини мамнуният билан таъкидлаш ўринлидир. Бу соҳада, айниқса институт Архитектура факультетининг ижодкор жамоаси, хусусан “Ландшафт дизайни ва интерьер”

кафедраси жамоаси ҳам шаҳарда олиб борилаётган бунёдкорлик ва бадиий безак ишларида фаол иштирок этмоқдалар. Институтнинг бу кафедрасида “Дизайн”, ҳамда “Касб таълими” (тасвирий санъат ва муҳандислик графикаси) таълим йўналишлари талабаларига “Лойиҳалаш”, “Композиция асослари”, “Рангшунослик”, “Бадиий конструкциялаш”, “Макетлаш”, “Муҳит дизайни” сингари ижодий фанлардан малакали профессор-ўқитувчилар таълим-тарбия беришмоқда.

Шуни алоҳида таъкидлаб ўтиш лозимки институтда «Лойиҳалаш» ва шу каби мутахассислик фанларини ўқитиш жараёнида профессор-ўқитувчилар талабанинг билим ва қобилиятларини инобатга олган ҳолда уларнинг ҳар бирига алоҳида индивидуал тарзда ёндошадилар. Нафақат дарс жараёнида балки дарсдан ташқари вақтларда ҳам тиришқоқ, қизиқувчан ёшларга ўз билим ва кўникмаларини етказиб бериш билан бир қаторда, малакали устозлар талабалар билан биргаликда илмий изланишлар олиб боришмоқда.

Шунингдек, талабалар олган назарий билимларини амалиётга тадбиқ этиш мақсадида ишлаб чиқариш корхоналарида амалиёт курсларини ҳам ўтайдилар. Бунинг учун шаҳардаги ишлаб чиқариш корхоналари, лойиҳалаш корхоналари, жумладан, “ARKDIZAYN” архитектуравий лойиҳалаш устахонаси, “Универсал проект плюс” МЧЖ, “Тасвирий ойина” вилоят ва шаҳар уюшмалари ва бошқа муассасалардан етакчи мутахассислар талабаларнинг амалий ишларига раҳбарлик қиладилар.

Шуниси эътиборлики, бу кафедра қошида Самарқанд шаҳар “ARK DIZAYN” хусусий корхонаси, Самарқанд шаҳар бадиий ишлаб чиқариш уюшмаси, Республика бадиий ишлаб чиқариш бирлашмасининг Самарқанд вилоят бўлими билан ҳамкорликда бир нечта инновацион корпоратив гуруҳлар тузилган. Бу гуруҳлар Самарқанд шаҳри ва вилоятнинг бир қанча ҳудудларида бадиий безак ишларини амалга оширмоқдалар. Бу гуруҳларга кафедранинг профессори Э.М.Мухаммадиев, катта ўқитувчилар А.Э.Жонузоқов, Ш.Х.Тугизов каби етакчи олимлари, А.А.Амонов, Ф.Н.Калонов сингари ишлаб чиқариш корхоналарининг етакчи мутахассислари, шунингдек «Дизайн» таълим йўналиши 2, 3, ва 4-босқичларининг иқтидорли талабалари жалб этилган. Ана шундай инновацион гуруҳларнинг асосий мақсади шаҳардаги ландшафт дизайни, ёруғлик дизайни, биноларнинг ташқи ва ички дизайни, ҳажмий-фазовий композициялар ва кичик архитектуравий формалар, бадиий монументал ишлар каби масалалардаги илмий-технологик муаммоларни ҳал этишда бевосита иштирок этадилар. Бундай характердаги илмий-технологик муаммолар кафедрада курс топшириқларига, курс ишлари ва лойиҳаларига ҳамда диплом лойиҳаларига мавзу сифатида берилмоқда.

Кафедранинг профессор-ўқитувчилари раҳбарлигида иқтидорли талабалар томонидан шаҳардаги ландшафт дизайни муаммоларини ҳал этиш бўйича бир қанча лойиҳа таклифлари, макет намуналари яратилган ҳамда уларнинг асосий қисми ишлаб чиқаришга бевосита жорий этилган. 2014-2015 ўқув йили давомида кафедрада иқтидорли талабалар ва профессор-ўқитувчилар ҳамкорлигида 13 та илмий-технологик муаммолар бўйича 11 та



курс ишлари лойиҳалари ҳамда 2 та диплом иши лойиҳалари устида самарали ишлар олиб борилмоқда.

Институтнинг иқтидорли талабалари Республика миқёсида ўтказилаётган нуфузли конкурслар ва танловларда яратаётган лойиҳалари, ижодий ишлари билан иштирок этиб, юксак натижаларга эришмоқдалар. Буларга мисол қилиб Баротов Икром (раҳбар катта ўқитувчи Н.Х.Урунова) томонидан «Самарқанд шаҳридаги ҳайвонот боғининг лойиҳаси», Тўхтаева Гулҳаё (раҳбар профессор Э.М.Мухаммадиев) томонидан «Самарқанд шаҳридаги ўрта қаватли турар жой бинолари ҳовлиларининг ландшафт ечими» мавзуларида бажарилган диплом лойиҳаларини кўрсатиб ўтишимиз мумкин.

Бундай ютуқларга албатта ўз-ўзидан эришиб бўлмайди. Тинимсиз меҳнат, изланишлар, профессор-ўқитувчилар билан бўлажак дизайнер талабалар ўртасидаги устоз-шогирдлик аъъанасининг тўғри йўналишда олиб борилаётганлиги муваффақиятларнинг асосий гарови деб ўйлаймиз.

## **ГУМБАЗЛАР ВА МИНОРАЛАР – ЎРТА ОСИЁ МЕЪМОРЧИЛИГИНИНГ КЎРКИ**

*О.Н Бобоқандов- “ЛД ва И” кафедраси к.ўқ (СамДАҚИ).*

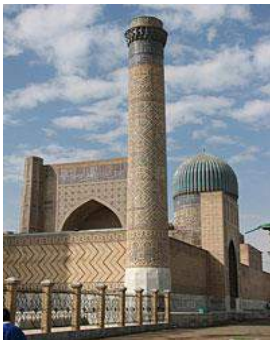

Ўрта Осиё меъморчилигининг ўзига хос белгиларидан бири гумбазлар ва миноралардир. Қадимий шаҳарларимизнинг қайси бирида бўлманг, нигоҳингиз беихтиёр меъморий обидалар, мовий гумбазлар, адлқомат минораларга тушади. Шаҳарларимизни кезиб юрган сайёҳларнинг ложувард гумбаз ва минораларга қараб ҳайратланиб турганини кўп маротаба кузатганмиз. Дарҳақиқат, меъморий обидаларнинг тузилиши ва қурилмалари ғоят мукамал бўлиб, унда гумбазлар ва миноралар алоҳида ўрин тутган.

Ўтмишда, Ўрта Осиё ҳудудида, ёғоч, темир ва шу каби қурилиш ашёларининг камчилиги бино томларини ёпишда кенг тарқалган деворбоп маҳаллий материаллардан – ғиштдан фойдаланишни тақозо этган. Ђиштдан том ёпиш эса меъморчиликда турли хил гумбаз шаклларининг тараққий этишига сабаб бўлган. Гумбаз томлар, ҳатто турар жой биноларида, уй қурилишида ҳам қўлланилиб, дастлабки бундай гумбазлар ҳажми жиҳатидан нисбатан кичик, баъзан хом ғиштдан ҳам ишланган.

Ўрта Осиё қадимий шаҳарларининг ўзига хос хусусиятларидан яна бири бу адлқомат, чиройли миноралардир. Турли мамлакатларда минораларнинг шакли, архитектураси, ранги турличадир. Масалан, Туркияда қобирғали минора қуриш одат бўлса, айрим араб мамлакатларида тўртбурчак минораларни учратишимиз мумкин. Моварауннаҳр ва қадимий Хуросонда эса, асосан сирти силлиқ, доира шаклли минора қуриш одат бўлган.

Шаклу-шамойилидан қатъий назар, миноралар ўз замонасида талайгина зарурий вазибаларни бажарган. Жумладан, ана шу баландликда туриб одамларни намозга, сайилга, турли тантаналарга чорлашган. Соқчилар

миноралар устидан туриб, карвон ёки душман келаётганлигидан аҳолини хабардор қилишган.

“Мен Самарқанддаги миноралар хусусида ҳаяжонсиз гапиролмайман, - дейди таъмирчи уста Зайниддин Шамсиев, - улар болалигимданок қалбимда яшайди. Айрим минора ва мадрасаларни таъмирлашда иштирок этганим билан фахрланаман. Самарқанд миноралари буюк аждодларимизнинг ҳайратомуз ақл идроки-ю, тафаккури билан бунёд этилган мўъжизавий ёдгорликлардир.” Самарқанд минораларининг Бухоро ва бошқа жойлардаги миноралардан фарқи шундаки, бу ёдгорликлар нозик кошин ишлари, маёликаси, бўёқларининг қуюқлиги, боқийлиги ва сержозибалиги билан фарқланади. Шаҳарнинг гўзал ва сермазмун минораларини асосан Регистон майдонида учратишингиз мумкин. Регистон майдонидаги мадраса ва унга туташ миноралар 1918 йилдан бўён бир неча бор таъмирланганлигини айтиб ўтиш керак. Масалан, инженер Мауэр 1918 йилда Улуғбек мадрасасининг шимолий-шарқий томонидаги минорани сақлаб қолиш ва тиклаш лойиҳасини ишлаб чиққан эди. Ўнлаб ўзбек ва тожик усталарининг ҳамкорлиги билан бу ердаги мадраса ва миноралар қайта тикланди ва таъмирланди.

Бугунги кунда миноралар ўтмишнинг муқаддас обидаси сифатида сақланаётганлиги ва таъмирланаётганлиги қувончли ҳол. Умуман олганда, аждодларимиздан мерос бу ноёб ёдгорликлар қадимий шаҳарларимиз кўркига оро берибгина қолмасдан, хорижий сайёҳларнинг ҳам доимий нигоҳида бўлиб келаётганлиги бежиз эмас.

## **ҚАДИМИЙ АРХИТЕКТУРА БИНОЛАР, ЁДГОРЛИК ИНШООТЛАР ДЕВОРЛАРИНИ ШЎРЛАНИБ КЕТИШДАН САҚЛАШНИНГ ЯНГИ ИННОВАЦИОН ЭЛЕКТРОСТАТИК ТОЗАЛАШ УСУЛИ**

*Ғ.И.Сулаймонов (ҚарМИИ.)*

Физика курсидан маълумки, айрим тузларни ва кислоталарни сувдаги эритмасида уларни молекуласи “қутб”ланади, диссоциацияланади ва ионларга парчаланаяди.

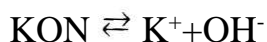
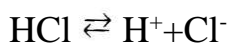

Агар “электролит” деб аталадиган бундай эритмаларга иккита электрод ўрнатиб кучланиш остида тажриба – синов ўтказсак электр майдон таъсирида мусбат ионлар-катионлар “катод” томонга ҳаракат қила бошлайди, манфий ионлар-анионлар “анод” томонга ҳаракат қила бошлайди. Электродларда емирилиш-тикланиш жараёни бошланиб: мусбат ионлар катоддан электронларни қабул қилиб (тикланиш) ва манфий ионлар электронларни анодга бериб (емирилиш) ҳолати кузатилади. Ана шу жараёндан фойдаланишни ўз олдимизга мақсад қилиб қўйдик ва янги электростатик тозалаш қурилмаси яратилди.

Қадимий архитектура биноларни, ёдгорлик иншоотларни сақлаш уларни авлоддан-авлодга мерос қилиб қолдириш, азалдан тарихий ўтиш жараёнидир. Бир неча асрдан бери, қоматини тик, салобатли сақлаган иншоотларнинг аксариятига эътибор берсак, уларни деворлари – ғиштлари тузлар таъсирида емирилиб қолган. Уларни девор-ғиштарини тузлардан тозалашнинг янги инновацион усули Фарадейнинг “электролиз” қонунидан фойдаланиб, электролитик ва электростатик майдон кучланганлик қурилмаси-схемасини қўллашдир. Маълумки, тузлар яхши электр ўтказгич ҳисобланади, шўрланиб қолган, қадимий архитектура иншоотлари деворлари сиртида электростатик майдон ҳосил қилсак, электродиссоциация жараёни бошланиб тузлар парчаланиб, бошқа моддага айланади ва электрод идишга тўпланади. Натижада девор сиртидаги тузлар йўқ бўлиб кетади. Агар электрод-идишга (электростатик майдонга) ғиштлар таркибини мустаҳкамлайдиган эритма (электролит) суюқлик солиб, кутбларини тескари томонга уласак, мустаҳкамлайдиган суюқлик диффузия қонунига асосан ғишт таркибига сингиб кетади ва ғиштарни механик мустаҳкамлиги сезиларли даражада ошади. Қадимий-навқирон архитектура иншоотлари умри узаяди яна бир неча аср сақланиб туриши тўлиқ таъминланади.

Яратилган электростатик тозалаш қурилмаси Фарадейнинг электролиз қонунига мувофиқ ишлайди, анча самара бериши мумкин

$$m = k \cdot Q; \quad Q = I \Delta t; \quad k = \frac{1}{F} \cdot \frac{A}{n}; \quad m = \frac{1}{F} \cdot \frac{A}{n} \cdot I \Delta t;$$

Бу ерда:  $m$ -ғишт таркибидagi тузлар миқдори (1 кг)

$F$ -Фарадей сони -96500

$I$ -Электролитдан оқиб ўтаётган ток кучи (1А)

$\Delta t$ -жараённи кечиш вақти (1с)

Электростатик тозалаш қурилмасининг

### СХЕМА СИ

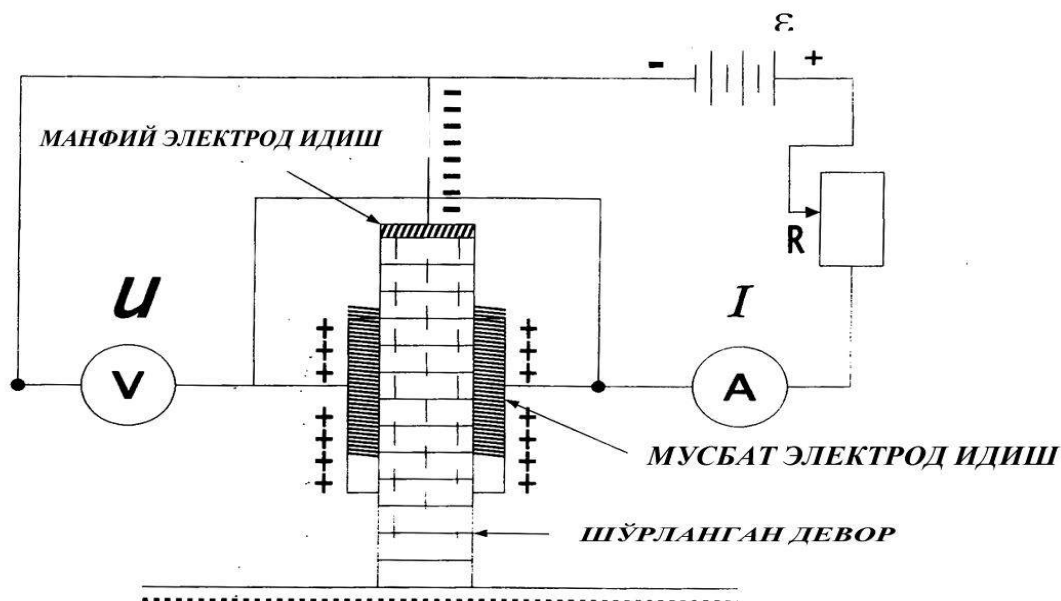

**Эслатма:** Бу қурилма занглаган яъни коррозияга учраган металлларнинг сиртини тозалаш ва бўяшга ҳам ишлатса бўлади.

## **ОПРЕДЕЛЕНИЕ ТЕОРЕТИЧЕСКИХ ОСНОВ РЕАБИЛИТАЦИИ ИСТОРИЧЕСКОЙ СРЕДЫ ДЛЯ НУЖД ТУРИСТИЧЕСКОЙ ИНФРАСТРУКТУРЫ НА ОСНОВЕ ТРАДИЦИЙ И НОВАТОРСТВА**

*Доцент М. М. Хидиров., Магистрант Ф. Бердиев (СамДАКИ).*

Проблема традиций и новаторства существует не только в прошлом и настоящем – это проблема будущего. Если бы не было традиций, то сегодня трудно было бы строить какие-нибудь планы на будущее, которые возможны лишь тогда, когда люди уверены в этом будущем хотя бы в известной степени. А такая уверенность может появиться только на почве устойчивых традиций, – писал В.М.Хвостов – представитель русской социологической школы.

Существуют различные типы традиций: касающиеся общечеловеческих сторон архитектуры, передающиеся из поколения в поколение, сохраняющие свое положительное значение, обогащаясь с развитием социальной практики; действующие в течение некоторого исторического отрезка времени, связанные с определенными социальными условиями. Последние могут быть для современности как относительно прогрессивными, так и относительно регрессивными.

Важнейшей задачей является выявление прогрессивных архитектурных традиций, соответствующих современным требованиям, прогрессивным тенденциям в развитии архитектуры, способствующих решению насущных задач, что дает возможность идейно-эстетической ориентации в вопросе взаимодействия традиций и новаторства.

Одна из основных традиций современной архитектуры заключается в том, что ее методом является реализм. Наша архитектура реалистически отвечает на социальные, экономические, идеологические, художественные запросы.

Бесспорно прогрессивными являются общие традиции архитектуры: гуманистическая направленность, органическое соответствие конкретным потребностям человека; приоритет объектов массового строительства; градостроительный подход к формированию жизненной среды; демократическая и гуманная функциональная программа; индустриальная технология; образная выразительность, отражающая устремления времени; богатый строительный опыт, эстетическое освоение конструктивной основы и т.д.

Развенчивая функционализм, необходимо развивать его прогрессивные традиции и прежде всего ориентацию на учет принципов всеобщего и потому легко типизируемого и индустриализируемого в производстве.

Важной составляющей критерия прогрессивности является в настоящее время и "конкретность пространственной прописки", т.е. отражение средствами архитектуры и монументально-декоративного искусства всего комплекса местных условий: социально-экономических, природно-климатических, региональных, национальных и локально-ансамблевых в рамках утилитарно-органической целостности [2].

#### Использованная литература:

1. Ахмедов М.К. Урта Осиё меъморчилиги тарихи. Укув кулланма.-Т., 1995
2. Гутнов А.Э. Эволюция градостроительства // М.: Стройиздат. - 1984.
3. Ким В. Жилище Узбекистана сегодня и завтра // Архитектура. - 1984. - № 2. - С. 30-33.
4. Убайдуллаев Х. М. и др. «Жамоат бинолари типологияси» Т., 2000 й
5. Сердюк И. И. Восприятие архитектурой среды. Львов, Высшая школа 2009 г

### **ЗАРУБЕЖНЫЙ ОПЫТ ПРОЕКТИРОВАНИЯ ОБЩЕСТВЕННЫХ ЖИЛЫХ КОМПЛЕКСОВ В ЦЕНТРЕ ГОРО**

*Заиров Рауф Заирович старший преподаватель.,  
Нажмиева Саида Рауфовна ассистент*

Реконструкция центральных и сложившихся районов городов на современном этапе представляет собой одну из важнейших задач. Особое место в общем процессе реконструкции занимает строительство нового жилища, возводимого на участках, освободившихся в результате сноса ветхих и малоценных строений. Неудовлетворительное состояние жилого фонда в центральных районах связано с закономерным физическим и моральным износом, а также существующая тенденция переоборудовать старые жилые дома в учреждения привели к тому, что жилая функция в центре постоянно убывает.

Это приводит к отрицательному явлению, связанному с появлением «мертвых зон» после закрытия учреждений в выходные дни. Такое явление можно наблюдать в центральных районах ряда исторически сложившихся городов нашей страны, где целые жилые улицы и даже кварталы заняты учреждениями. Примерами могут служить улицы старого города Самарканда. Необходимо поддерживать исторически сложившуюся многофункциональность центров городов, обеспечить разнообразие среды, не дать превратиться центру города в «парадную залу», удержать наряду с уникальным также и повседневные функции. Эти требования могут быть выполнены лишь при сохранении достаточно большого постоянного населения.

Роль жилища, как катализатора жизненной активности, на этом не ограничиваются. Удобства расположения жилища в центре, связанное с близостью мест приложения труда, повышенным уровнем обслуживания, большим выбором мест проведения досуга, во многих случаях перевешивает на чаше весов общественного мнения очевидные неудобства проживания, такие, как шум, затесненность, недостаток зеленых массивов и др. Это дает основание говорить о том, что центр является предпочтительным местом жительства для многих контингентов населения, в особенности для небольших семей, «мобильных» работающих пар (без детей) и одиночек. Участки под застройку, высвобождающиеся от сноса, как правило невелики. В большинстве случаев это один или несколько домов, реже квартал, улица. Близость ценных архитектурных памятников или их отсутствие, может определить роль нового здания в композиции как элемента фоновой застройки или как

самостоятельного архитектурного ансамбля. Этим определяется этажность, форма плана, замкнутое или открытое построение нового комплекса. Занятие нижних этажей жилых домов, расположенных в центре, общественными учреждениями вполне оправдано и исторически обусловлено. Прием использования одного сооружения для размещения в нем различных функций издавна применялся в застройке как европейских, так и городов Узбекистана.

Важнейшей задачей при проектировании общественно-жилого комплекса является обеспечение изолированности жилища и комфорта проживания в нем. Различными приемами пространственной взаимосвязи функциональных частей, входящих в состав комплекса, можно обеспечить защиту жилой части от шума, транспортных и людских потоков, места рекреаций. Это достигается определенными способами зонирования функциональных элементов. В практике строительства за рубежом получили распространение два основных типа зонирования – вертикальное и параллельное. Схема вертикального зонирования может быть представлена в виде «слоев»: подземный слой – гаражи, склады и технические службы; первый наземный слой – магазины, учреждения обслуживания, общественного питания, зрелищные и др.; второй слой – небольшие бюро, ателье и места приложения труда (различные виды конторской деятельности или обслуживания). Третий слой (если непосредственно над ним расположено жилище) составляют учреждения, обслуживающие жителей комплекса, а также детские учреждения с выходом на озелененную крышу нижних слоев. Четвертый слой – жилище.

Другим типом зонирования, встречающегося в практике строительства жилых зданий и комплексов в центральных и сложившихся районах, является параллельное зонирование жилых и общественных элементов. В этом случае общественная часть комплекса ориентируется на шумную сторону или проезжую часть, а жилище находится в ее шумовой тени. При такой схеме взаиморасположения общественной и жилой частей можно достичь большой ширины корпуса, что важно как с точки зрения повышения эффективности использования территории, так и для повышения теплотехнических показателей зданий. Недостатком данной схемы является односторонняя ориентация жилища. Однако комфорт жилища можно повысить путем террасирования жилых помещений вглубь застройки со смещением секций, благодаря чему возможно организовать угловое проветривание квартир.

Как показывает проектная практика, требования сомасштабности, связи с исторически сложившейся застройкой учитываются при проектировании новых жилых домов в центрах Самарканда и других городов. В современном строительстве уже имеется немало удачных примеров учета конкретных градостроительных ситуаций и своеобразия исторической застройки.

Зарубежный опыт строительства общественных жилых комплексов в центральных районах городов интересен для нашей практики. Совмещение общественных и жилых функций в едином объеме или комплексе, позволяющее интенсивно и экономично использовать участок застройки, обеспечить требуемый уровень обслуживания и комфорт проживания

благодаря рациональному сочетанию различных функциональных частей, является одним из путей решения жилища в центре города.

## **АНАЛИЗ ОТЕЧЕСТВЕННОГО ПРОЕКТИРОВАНИЯ ПРИ РАЦИОНАЛЬНОМ ИСПОЛЬЗОВАНИИ ПЕРВЫХ ЭТАЖЕЙ ЖИЛЫХ ДОМОВ НА ПРИМЕРЕ ГОРОДА САМАРКАНДА.**

*Заирова Феруза Рауфовна - магистр 2го курса.,  
Аджитарова Гулнара-старший преподаватель (СамГАСИ).*

Качество жилья все больше будет определяться не только качеством собственно квартиры, но и организации всей жилой среды. Стремление к размещению учреждений общественного обслуживания непосредственно в структуре жилища и удовлетворении потребностей населения в отдыхе и спорте на лоне природы предъявляет специфические требования к функциональной организации зон жилья, отдыха и обслуживания, и в частности, к их частичному слиянию. Это заставляет по новому подойти к вопросу использования первых этажей жилых домов. Преимущественно размещение квартир в первых этажах жилых домов на предшествующем этапе жилищного строительства было вызвано экономическими и техническими причинами, требовавшими простоты конструктивных и планировочных решений жилых зданий.

Практика показала что по мере устранения недостатков жилища городское население весьма неохотно заселяет квартиры, расположенные в первых этажах. Условия проживания в этих этажах хуже, чем в таких же квартирах на вышележащих этажах. Причин такого дискомфорта много. На транспортных магистралях и улицах с интенсивным движением в таких квартирах очень шумно. На жилых улицах и внутриквартальных территориях проезды и пешеходные дорожки часто пролегают непосредственно под окнами первых этажей. Близость детских игровых, спортивных и хозяйственных, площадок мест сбора и вывоза мусора, выгула собак- всё это также нарушает нормальные условия проживания в квартирах первых этажей.

В то же время использование первых этажей жилых домов под предприятия и учреждения общественного обслуживания целесообразно во многих отношениях. Встроенные в первые этажи предприятия и учреждения общественного обслуживания содействуют сокращению времени на ведение домашнего хозяйства и расширению сферы проведения досуга. Благодаря сокращению площади земельных участков для отдельно стоящих зданий общественного назначения, повышается плотность городской застройки. Разнообразные планировочные и объёмные решения встроенных предприятий обогащают палитру композиционных приёмов жилой застройки, улучшают и разнообразят архитектуру жилых зданий.

Таким образом проблема первых этажей как бы получает своё второе рождение, но в условиях гармоничного его решения в комплексе социальных, градостроительных, архитектурно- пространственных и функционально-технических аспектов,

Анализ отечественной и зарубежной практики проектирования и строительства жилых комплексов позволяет выделить наиболее характерные приёмы использования и конструктивные решения первых этажей жилых домов в различных градостроительных ситуациях. Наибольшее разнообразие в использовании первых этажей возможно путём применения в качестве несущей конструкции железобетонного каркаса- сборного или монолитного стола. Эта конструкция распространённая при застройке магистралей, позволяет сочетать крупные объёмы магазинов, предприятия общественного питания и бытового обслуживания с арками, открытыми галереями и проходами во внутрь квартала. Единство архитектуры жилых зданий, разнообразное планировочное и объёмное решение первых этажей, сливающиеся в единую ленту витрин магазинов и рекламы создают запоминающийся ансамбль крупной городской магистрали.

Современные кирпичные дома почти всегда вносят в жилую застройку элемент индивидуальности, не говоря уже о том, что планировочные решения их первых этажей могут быть чрезвычайно разнообразны. Например пятиэтажные жилые дома с различными планировочными решениями первых этажей, но с едиными по характеру фасадами, образуют целостный архитектурный ансамбль. Дома отличаются расширенными по составу помещениями общественного назначения, в том числе самообслуживания, наличием вертикальных и горизонтальных коммуникаций, осуществляющих непосредственную связь общественных помещений с жилыми квартирами. Дома с обслуживанием как для обычного, так и для специального контингента населения- молодёжи, малосемейных, пожилых и т. д. что существенным образом влияет на номенклатуру общественных помещений и выбор планировочных решений.

В зарубежной практике строительства жилых комплексов первые этажи жилых домов часто используется для размещения больших квартир с прилегающими к ним участками. Это как правило, многокомнатные двухэтажные квартиры для больших семей с детьми. Величина квартиры (5-6комнат) и наличие индивидуального участка с отдельным входом делают эти квартиры более комфортными и приспособленными для проживания многодетных семей, чем квартиры на других этажах многоэтажного дома. Индивидуальный приквартирный участок, необходим для имеющих в семье маленьких детей для спокойного отдыха и труда, на свежем воздухе взрослых членов семьи, и конечно, для инвалидов, которые больше других терпят неудобство в в отрыве от окружающей среды.

Таким образом, с повышением уровня жилищной обеспеченности и более органичным решением жилой среды проблема первых этажей становится одной из актуальных. При четкой градостроительной и социальной дифференциации требований к использованию первых этажей в жилой застройке эта задача будет приобретать разнообразные, более гибкие формы и приёмы, что , в свою очередь повысит комфорт проживания в жилых домах, а также художественно-композиционный уровень застройки.



## **REKLAMA DIZAYNI VA DIZAYNER.**

*Ibadullayeva Gulbonu 202-Dizayn talabasi SamDAQI*

Insoniyat sivilizatsiyasining boshlanishida kishi tafakkuri nihoyatda sodda bo'lganligi ko'pchilik olimlar tomonidan e'tirof etiladi. Odamlar hayoti davomida yaxshi, mazmunli hayot kechirishni o'z oldiga maqsad qilib qo'ygan va shu maqsadlari yo'lida kurashib kelgan.

Bu o'rinda O'zbekiston Respublikasi Prezidenti Islom Karimovning "Yuksak ma'naviyat – yengilmas kuch" asaridagi quyidagi satrlarga alohida e'tibor qaratish, mazmunini o'qish zarur: "Yer yuzida qancha inson yashaydigan bo'sa, barmog'ining izi ham, ichki dunyosi ham bir xil bo'lgan ikkita odamni topish, uchratish qiyin. Tabiiyki, bu insonlarning fikrlash va yashash tarzi ham bir-biridan farq qiladi. Ta'bir joiz bo'lsa, kimdir Rahmon izmida yursa, kimdir Shayton izmida yuradi.

Ya'ni, o'z peshona teri bilan halol turmush kechiradigan inson hayotidan mamnun va rozi bo'lib, qalbi va yuragi osoyishta, vijdoni pok, ruhiy olami barqaror bo'lib, elning hurmatini qozonib yashaydi. Ikkinchi tomondan, bu dunyoda yengil-yelpi, har xil nopok yo'llarga berilib, insoniy burchini unutib, mol-dunyoga intilib yashagan odam, eng achinarlisi shuki, hayotining so'nggida armon va nadomatlarga botib o'z umrini tugatadi"

Dizayn-narsalar muhitini estetik funksional sifatlarini shakllantirishga qaratilgan loyihalash faoliyati tarkibiga keng iste'mol buyumlari, mashina, dastgoh, kiyim, ishlab chiqarish, jamoat va turar joy binolarini jihozlash, mebel, shu jumladan reklama ham kiradi.

O'zbekistonda ham dizayn jadallik bilan rivojlanmoqda. Mamlakatimizning qator ta'lim muassasalarida interyerlar va sanoat grafikasi, libos dizayni va dizayn faoliyatining boshqa turlari bo'yicha mutaxassislar tayorlash yo'lga qo'yilgan.

Reklama dizayni jarayoni iste'molchining e'tiborini tortadigan va uni reklamaga qiziqitira oladigan yangi vositalarni muttasil izlashdan iborat. Dizayn-ijodiy jarayon, uning uslubi qarashlar yaxlitligi va ijodiy masalalar yechimiga erkin yondashuvni ifoda etadi. Dizayn uslubi haqida gapirilganda, u did, me'yor va yaxlitlik bilan ajralib turishini qayd etish lozim. Yaxshi uslub reklama qilinayotgan tovar va mijozning kimligidan qat'i nazar, bir xil kayfiyat va bir mavzuni saqlab turadi.

Reklamaning maqsadi-iste'molchini tovarni sotib olishga ishontirish. Reklama g'oyasini shakllantirishga buni doimo yodda tutish kerak. Shuning uchun dizayner ma'lum bir manfaatni ko'zlab emas, birinchi navbatda, o'z mijozining muammolarini hal qilish haqida o'ylashi lozim. Mijozning manfaatini unutish va sof tasviriy muammolarga mukkasidan berilish dizaynerni maqsaddan chetlashtiradi.

Dizayn – bu samarali fikrlash, g'oyaning amalga oshishi ifodasidir. Har qanday faoliyat sohasidagi dizayner, birinchi navbatta, rassom emas. U, avvalo, tasodifga ko'ra rassom ham bo'lgan ijodkor shaxsdir. Dizayner shunchaki biz har kuni qiladigan ishni qiziqarliroq va murakkabroq tarzda bajaradi. Biz nimanidir muayyan tartibda rejalashtirganimizda yoki dasturxon tuzaganimizda go'yoki dizayn bilan shug'ullanamiz. Dizaynerning ishi ancha murakkab, odatiy emas, uning izlanish yo'lida noma'lum so'qmoqlar ham mavjud.

Dizayner betartib rasmlar, matn parchalari, sarlavhalar va oq kenglikni shunday bir tartibga soladiki, iste'molchiga reklamani osongina o'qish va uni tushunishda yordamlashadi. Go'zallik esa iste'molchiga reklamani osongina o'qish va tushunishda yordamlashadi. Go'zallik esa iste'molchiga quvonch bag'ishlaydi. Reklamadagi tartib bevosita go'zallikka aloqadordir. Go'zallik soddalikka, lekin shu bilan birga xilma-xillikka ham ega.

Dizayner o'z g'oyalarini ifoda etish uchun hamma vaqt eng yaxshi vositalarni izlashi kerak. Ko'pchilik mutaxasislarning fikriga ko'ra, san'atda yangilik va betakrorlikni topish juda mushkul. Har bir rassom boshqalardan nimalarnidir o'zlashtiradi va bu jarayon zanjiri cheksiz davom etadi. Lekin har bir ijodkor o'z ishiga qandaydir yangilik kiritadi va bu ijod deb ataladi. Yangilik eski poydevor asosida yuzaga chiqadi. Boshqacha bo'lishi ham mumkin emas.

Adabiyotlar.

1. Karimov.I.A. Yuksak ma'naviyat yengilmas kuch. – T, “Ma'naviyat”, 2008
2. G.Karimova, X.Kamilova. Reklama va dizayn darslik. Toshkent “O'zbekiston” 2012-yil.

## **РАНГЛАР ОРТИГА ЯШИРИНГАН СИРЛАР**

*Ш.Х.Тугизов катта ўқитувчи “Ландшафт дизайни ва интерьер”  
кафедраси мудири, Ибадуллаева Г. 202-Дизайн (СамДАҚИ).*

Ҳаётдаги ранглар жозибаси инсонларни ўзига жалб қилиб, ранглар ортида яширинган сирларни намоён қилишга ундайди. Рангтасвир-тасвирий санъатнинг кенг тарқалган турларидан бири бўлиб, бирор бир қаттиқ юзага рангли ашёлар, мойбўёқлар ёрдамида яратиладиган бадиий асардир. Воқеликни бадиий тасвирлаш ва талқин қилиш томошабин фикри ва туйғуларига таъсир этишнинг асосий воситаси бўлиб, муҳим ижтимоий мазмун ва ранг-баранг ғоявий вазифаларга эга. Рассом асарининг ғоявий мазмуни, унинг мавзу ва сюжетида мужассамлашади.

Ранг орқали рассом борлиқ ёки хаёлий дунёни кўринарли шаклларда тасвирлайди, маконнинг чексизлигини, ундаги нарсаларнинг ранг-баранглигини, моддийлигини, ҳажм ва фактурасини, ҳаракат, инсон руҳиятидаги ўзгаришлар, мураккаб ҳиссий кечинмалар, ўй-хаёлларини акс эттириш мумкин. Шу ўринда бир нарсани таъкидлаш керакки, ранглар орасида инсон ўзини бекиёс кучга эга эганлигини тушунади. Бу сўзлар бежизга айтилмаган албатта, ранглар билан ишлаш инсонга хузур бағишлайди. Бизнинг юртимизда ҳам рангларга шайдо, таниқли, мўйқалам соҳиблари талайгина.

Булардан Ўзбекистон халқ рассомлари Ўрол Тансиқбоев, Малик Набиев, Жавлон Умарбеков, Баходир Жалолов, Акмал Нур, Ортикали Қозоқов, Маннон Саидовларни эътироф этишимиз мумкин.

Ўзбекистон халқ рассоми Ўрол Тансиқбоев манзара устаси сифатида дунёга танилган. Ў. Тансиқбоев асосан лиро-эпик рассом эди. Унинг ҳар бир асарида жонажон ўлкага нисбатан чексиз муҳаббат акс этган. Ана шу муҳаббат билан Ўзбекистонимиз бетакрор манзараларининг улуғвор тасвирини яратди. Машҳур асарлари “Менинг қишлоғим”, “Тоғда баҳор”, “Тоғда”, “Ангрен

водийси”, “Баланд тоғ яйлови” ва бошқалар. Рассомнинг “Тоғда куз” деб номланган асарида узун йўл, икки томонда куз манзарасига оид ранглар билан ишланган ўт-ўланлар, узоқдан хира-шира кўз илғамас тоғлар жуда маҳорат билан тасвирланганки, бу асар ҳеч кимни ўзига чорламасдан қўймайди албатта.

Устоз мусаввир Малик Набиевнинг ижод намуналарида санъат қиёмига етказилади, профессионал тугаллик ўз ўрнини топади. Мусаввирнинг асарларида тарихий шахслар қиёфаси тўлақонли композициялар қамровида гавдаланади. Бу ўринда айниқса Ал-Хоразмий, Абу Райҳон Беруний, Амир Темур каби тарихий шахслар образларининг тўлақонли гавдаланиши диққатга сазовордир.

О.Қозоқов ижодига тўхталиб ўтсак. Рассом бадий санъат ва маданиятни оммалаштиришга ўзининг муносиб ҳиссасини қўшиб келмоқда. Унинг шахсий кўрғазмалари нафақат юртимиз, балки дунёнинг кўпгина шаҳарлари, жумладан: Вашингтон (АҚШ1991), Москва (Россия1994), Измир (Туркия1995), Любек (Германия1997) каби қатор шаҳарларда намойиш қилинган.

Мусаввир О.Қозоқовнинг илк чизган сурати ўзи туғилиб ўсган ҳовлиси эканлигини чизган суратидан ҳам англаб олишимиз қийин эмас албатта. О.Қозоқовнинг пейзаж жанрида яратилган “Қамчиқ довонида ёз” номли асари ўзига хослиги билан диққатни тортади. Бу асарида кўпроқ пурвиқор тоғлар тасвирланган бўлиб, ўзининг жозибадор ранглари билан ажралиб туради.

Республикамизда хизмат кўрсатган санъат арбоби, профессор дастгоҳли рангтасвир санъатининг атоқли вакилларида бири бу Маннон Саидовдир. Маннон Саидов Ўзбекистон табиатини ранг-баранг кўринишда тасвирлаб муваффақият қозонди. Айниқса бу ўринда рассомнинг “Оила”, “Аския”, “Хумсон”, “Узум теришда”, “Каттақўрғонлик пахтакорлар”, “Тоғ манзараси”, “Ҳосил” каби ўнлаб асарларини мисол келтириш мумкин.

Атоқли рассомларимиз яратган асарларнинг йўналиши турлича бўлсада, бу асарлар кўпчиликни ўзига жалб қилиб, инсонлар руҳиятига ижобий таъсир кўрсатади. Бу асарларда Ўзбекистоннинг маънавияти ва маданияти акс этганлиги боис, ёшларимиз онгини, эътиқодини мустаҳкамлашга хизмат қилади. Бўлғуси архитектор, дизайн ва ёш рассомлар бундан таъсирланган ҳолда астойдил меҳнат қилишса, ўз соҳасида тинмай шуғулланишса, ўшандагина буюк асарларни ярата оладилар.

Адабиётлар:

1. Г.Каримова, Х.Камилова. Реклама ва дизайн дарслик. Тошкент “Ўзбекистон” 2012-йил.
2. Абдурахмонов Ғ.М. Ранг тасвир ва композиция. Тошкент 2005-йил

## **АРХИТЕКТУРА ТАЪЛИМИДА ПЕДАГОГИКА**

*Имомов.М.Р “Архитектура назаряси ва тарихи “ кафедраси ассистенти*

Мамлакатимизда кадрлар тайёрлаш миллий дастурининг ишлаб чиқиши ва унинг амалга оширилишини таълим тарбия жараёнида муҳим аҳамият касб этади. Чунки, миллий кадрлар тайёрлаш ва уларни ҳар томонлама ривожлантириш юқори малакали ўқитувчи-педагогларни тайёрлаш билан

бирга, ёш авлодга таълим-тарбия беришини ҳам юқори савияда олиб бориши учун асосий омил бўлиб хизмат қилади. Архитектура таълимидаги педагогика хусусида тўхталиб ўтамиз. Архитектуравий лойиҳалаш ва композиция асослари фани амалий фандир. Уни эгаллаш архитекторнинг касбий малакасини оширилишига ижодий услубини бадиий воситалар билан тўлдиришга, архитектуравий лойиҳалаш бўйича талабаларга бериладиган муайян ўқув топшириқларини бажаришга ёрдам беради. Архитектуравий лойиҳалаш ва композиция асослари фанидан талабалар оладиган ўқув топшириқларининг мавзулари ҳаётий бўлиши, долзарб меъморий масалаларни ечишга қаратилиши керак. Ўқув лойиҳалаш шароитлари ҳам ҳаётдаги амалий лойиҳалаш жараёнига мумкин қадар яқин булиши, лойиҳалашга бериладиган топшириқ объектларининг жойлашиш ўрни ҳам аниқланиши зарур. Бироқ ўқув меъморий лойиҳа чизмалари, одатда уни амалга оширадиган даражада тўлиқ ишланмайди. Ўқув меъморий лойиҳасининг асосий вазифаси ҳақиқий лойиҳалаш ҳужжатларининг шакллари ва техник усулларини эгаллаш эмас балки архитектуравий композицияни яратишнинг универсал ижодий тамойилларини амалий эгаллашдир. Таълим тизимидаги архитектуравий лойиҳалаш жараёни бир-биридан фарқ қилувчи ва бир-бирини тўлдириб боровчи тўрт асосий босқичдан иборат. Тайёрланиш босқичи, ижодий изланиш босқичи, ижодий ишлаш ва такомиллаштириш босқичи, якуний босқич. Талабалар дарс вақтида амалий ишни қизиқарли бажарилиши учун биз педагоглар замонавий янги педагогик усуллардан фойдаланиб дарс ўтишимиз керак. Масалан: кичик гуруҳларда ишлаш усули. Шу усулни кўсатиб ўтамиз. Бу усулда гуруҳни 3-5 кишидан иборат бўлган кичик гуруҳларга бўлиб оламиз. Ҳар бир гуруҳга архитектурага оид номлар қўйилади. Ўтилаётган ўқув лойиҳасини бажариш бўйича ҳар бир гуруҳга ҳар-хил топшириқлар берилади. Ўқитувчи томонидан назорат қилиб турилади. Уларга бажариш учун 40-50 дақиқа вақт берилади. Вақт тугагач талабалар гуруҳлараро бир-бирларининг хато-камчиликларини текшириб, баҳолайдилар. Улардан кейин ўқитувчи ўқув лойиҳаси ишларини баҳолаб, талабаларга эълон қилади ва ишдаги хато ва камчиликларни кўрсатиб беради. Бу педагогик усулни қўллашдан мақсад: талабаларни жамоа бўлиб ишлашга ўргатади, ижодий ва эркин фикрлашни ўргатади, ижодий изланишни, уларни илмий асосда идрок этишга ўргатади, талабаларни бадиий диди, эстетик тушунчаси, дунёқарашини, гўзалликни ҳис этиши, ижодий истедоди ва ижодкорлик қобилиятини тарбиялайди. Архитектура таълими йўналишидаги назарий фанларда қўлланиладиган педагогик усуллар: ақлий ҳужум, кластер усули, интерактив методлар. Биз буларда интерактив метод ҳақида тўхталиб ўтамиз. Бу жамоа бўлиб фикр юритишни, яъни педагогик таъсир этиш усуллари бўлиб таълим мазмунининг таркибий қисми ҳисобланади. Бу методларнинг ўзига хослиги шундаки, улар фақат педагог ва ўқувчи-талабаларнинг биргаликда фаолият кўрсатиши орқали амалга оширилади. Инновацион технология (ингилизча-иноватион)- янгилик киритиш, янгиликдир. Инновацион технология – педагогик жараёнда ўқитувчи ва талаба фаолиятига янгилик, ўзгаришлар киритиш бўлиб, уни амалга оширишда, асосан интерактив методларидан тўлиқ фойдаланилади. Бундай

хамкорлик жараёнинг ўзига хос хусусиятлари қуйдагилардир: талабанинг дарс давомида бефарқ бўлмасликка, мустақил фикрлаш, ижод қилиш ва изланишга мажбур этиш, талабанинг ўқув жараёнида билимга бўлган қизиқишларини доимий равишда бўлишини таъминлаш, талабанинг билимга бўлган қизиқишининг мустақил равишда ҳар бир масалага ижодий ёндашишнинг ривожлантирилиши, педагог ва ўқитувчи-талабанинг ҳамкорликдаги фаолиятини ташкиллаштириш. Архитектура таълими жараёнида мультимедия воситаларини қўллаш педагогик ва психологик нуқтаи назаридан жуда катта аҳамиятга эга. Бунда бериладиган материал чуқурроқ ўзлаштирилади, вақт тежалди. Талаба хотирасида узоқ сақланади. Маълумки, таълим олувчи биринчи марта эшитган мавзусининг фақат тўртдан бир қисмини кўрган материалнинг учдан бир қисмини эслаб қолади, ҳам кўриб ҳам эшитса ахборотнинг 50%ни ёдда сақлайди. Иннтерактив мультимедия технологияларидан фойдаланилганда эса бу кўрсаткич 75% ташкил этади. Архитектура таълим тизимида юқорида кўрсатилган педагогик усул ва методлардан фойдаланилганда кутилган натижаларга эришиш мумкин.

## **INTERYERNI BEZATISHDA O`SIMLIKLARNING O`RNI VA ROLI**

*(Mehmonxona interyeri misolida)*

*U.N.Karimov (SamDAQI)*

Interyerning arxitekturaviy va dizayn yechimi yetarli jozibani bermaydi. Mazkur to'laqonli jozibaga erishishning samarali usuli interyerni dekorativ o'simliklar bilan bezatishdir. Misol tariqasida mehmonxona interyerlarini bezatishda muhitni o'simliklar bilan ko'kalamzorlashtirish muhim funksiyalardan biri hisoblanadi. Interyer uchun o'simliklarning rangi, shakli, hajmi va xususiyatlari (biologik, ekologik) bo'yicha tanlab olmoq kerak. Asosan, vestibyullar, xollar va pastki qavatlarni ko'kalamzorlashtirish faol badiiy usul hisoblanadi. Ayrim o'simliklar - *uyquni yaxshilash, tinchlantirish, charchoq alomatlarini yo'qotish* xususiyatlariga ega.

*Bularga:* rozmarin, melissa, monstera, pelargoniya (barchaga ma'qul geran) va boshqa bir qancha manzarali o'simliklarni misol keltirish mumkin. Azaliya, rododendron alohida o'rin tutadi. Bu ko'p yillik o'simliklar chiroyli gullashi bilan e'tiborlidir. *"Yashil doktor"* nomi ila atash mumkin bo'lgan mazkur muhitlarda yarim soat bo'lishning o'zi kifoyadir.

Interyerni o'simliklar bilan bezashda quyidagi omillarni inobatga olish lozim:

Birinchidan - binoning maqsadi va yo'nalishi;

Ikkinchidan - tanlangan o'simliklarning mosligi, shifobaxsh xususiyalarga egaligi.

Kichik muhitlarni ko'kalamzorlashtirishda "vertikal ko'kalamzorlashtirish"- ning "yashil devor", "yashil deraza" va boshqa usullaridan foydalanish maqsadlidir. Devor va deraza atroflariga statsionar plastikdan yasalgan gul tuvaklarini joylashtirish mumkin. *Bunda quyidagi o'simlik turlarini tavsiya etish o'rinlidir:* aspidistra, zarg'aldoq kliviya, xlorafitum, yapon ofiopogoni, gibiskus, aukuba, oq

gulli trazeskaniya, oddiy plyush, xamedoriya, kurkuligo, qizaruvchi filadendron, rombli roisissus va boshqalari.

*Yoshi bir xil turdagi o'simlik kompozitsiyasi quruq va issiq binolar uchun mos tushadi. Tavsiya etiladigan o'simlik turlari:* agava, aloe, gasteriya, oq tusli gemantus va boshqa ko'plab turlardan foydalanish mumkin.

Mehmonxona dam olish xonalari interyeri uchun yana ko'plab o'simliklarni ta'kidlash mumkin bo'ladi.

*Tavsiya etiladigan o'simlik turlari:* yatfor, sikasrevolyuta, finik palmasi, fikus mikrogo ginseng, bokarneya (nolina) oddiy mitr, tekoma, gusmaniya (guzmaniya), ananas komozus, xrizantema tobago, fikus, gorodchatli ardiziya, antirium red bull, alokasia bambino;

*Ularni vazifasiga* - vaziyatni yumshatish, psixologik charchoqni oldini olish, og'ir va bir xildagi mehnatni yengillashtirish kabilar kiradi.

*Kichik hajmdagi interyer muhitlari uchun:* pileya, epipremnum; *ko'rkamli o'simliklarga:* kodiyeumlar, turli xildagi begoniyalar, impatiyens, akalifa yorqin soyalar hosil qilish uchun stefanotis, alohida ko'rkamli daleshampiya va radermaxeralarni tavsiya qilish mumkin.

*Katta hajmdagi interyer muhitlari uchun:* abeliya, dizigoteka, golden drasena, monstera, sello filodendronlar, palmalar; *to'ldirish maqsadida* bromeliyevlar, viner drimis, zontlik ra-fiolepis, limonli kallistemon, osmantus, gikoestes va boshqalari tavsiya etiladi.

*Ularni vazifasiga* - havodagi changlarni tozalash, kayfiyatni ko'tarish, charchoqni oldini olish hamda dekorativ chiroy kabilar kiradi.

#### ADABIYOTLAR:

1. О. В. Юрцева. “Уход за комнатными растениями”. М., “РОСМЕН” 2001.
2. Озерова Л.В., Веселова С.С. Зимние сады: прошлое, настоящее, будущее. М., 2007. «О полезных искусствах и художествах для садов».
3. Beckett Kenneth A. Growing under Glass. London. 1982.
4. Ojegov S.S. Uralov A.S., Raximov K.J. Landshaft arxitekturasi va dizayni. – Samarqand, 2003.

#### ФАВВОРАЛАР ТАРИХИ

*Кушманов Т.Ф. – СамДАҚИ, “Архитектура назарияси ва тарихи”  
кафедраси мудири, Абдусаматова Л.Х - СамДАҚИ “Архитектура”  
факультети талабаси*

Фаввора (Фонтан) – лотинча fons булоқ сўзидан келиб чиққан. Одамлар қадимда замонавий фаввораларни эслатиб юборадиган қайнар булоқларни кўриб, суний қайнар булоқлар бунёд қилишга ҳаракат қилишган. Дастлаб бундай булоқлар шундайлигича безатилган, асосига ҳар хил тошлар тўшалган.

Қадимги эҳромлар деворидаги тасвирларнинг гувоҳлик беришича, биринчи фавворалар қадимги Миср ва Месопотамияда пайдо бўлган. Дастлаб, улардан экинларни ва ўсимликларни суғориш мақсадида фойдаланилган. Мисрликлар фаввораларни уйларидаги олдидаги мевали боғларда қуришган. Ўзининг гўзал боғлари билан машҳур бўлган Месопотамия ва Эронда ҳам

шундай фавворалардан фойдаланишган. Марказий Осиёда улар янада оммавийлашди. Эски тасвирларда ва гиламлардаги расмларда кўриш мумкинки, шарқ боғлари маълум бир қоидаларга кўра тўртта унсурни – сув, гул, ўсимлик ва мусиқани ўзида акс эттириши керак бўлган. Шарқ боғлари ҳар хил рангдаги кошнлар билан безатилган деворлар билан ўраб олинганки, сув сачрашининг акс этишидан ҳосил бўлган тасвирларда ранг ва соянинг ажиб бир ўйинини кузатиш мумкин бўлган. Бундай боғларда сув, гуллар, дарахтлар, ёруғлик ва соянинг ўзаро уйғунлигига эришилган.

Бундай ландшафт архитектурасининг ёрқин мисоли сифатида Ҳиндистондаги Тож Маҳал ва Шалимар боғларини кўрсатиш мумкин. Бундай боғларда тоғлардаги тўлиқ булоқлардан сувларнинг оқиб келишига, йўл-йўлакай уларнинг ҳовузлар шаршаралар ҳосил қилишига асосий урғу берилган.

Хитой ва Японияда ҳам фаввораларга катта аҳамият берилган. Киото боғи энг машҳур япон боғидир. Ушбу боғдаги ҳар бир унсур ўзига хос аҳамиятга эга ва ташриф буюрувчиларга хуш кайфиятни ҳамда қалб ҳаловатини ато қилади.

Шарқ боғлари Европа ландшафт архитектурасига асос бўлиб хизмат қилган. Қадимги Грецияда фавворалар ҳар бир шаҳарнинг рамзига айланган. Фавворалар мрамрдан қурилган, мозаика қопланган бўлиб, гоҳида сув соатлари, гоҳида сув шодалари таъсирида ҳаракатланадиган қўғирчоқлар ўрнатилган. Тарихчиларнинг ёзишича ҳатто қувноқ овозда сайраб турадиган механик қушлар ўрнатилган.

Хронологик тартибда фавворалар қуриш Қадимги Грециядан сўнг Қадимги Римда ривожланди, чунки бу икки давлат жуда яқин маданий алоқаларга эга эди. Римликларнинг биринчи ютуғи шундан иборат эдики, одамлар сувни сопол ёки бетондан қилинган қувурларга яширишни ўрганишди. Қадимги Рим архитекторлари ўша давр учун ҳайратланарли бўлган усулни, яъни қувурларга босим бериб ундаги сувни сачратиш усулини яратишган. Эрамизнинг биринчи асрида Римда аҳолининг фаввораларга бўлган қизиқиши туфайли ҳар бир кишига бир кунда 1300 литр сув сарфланган. Кўпгина римликларнинг уйида унча катта бўлмаган ҳовли ва фаввора бўлган. Бу фаввора ичимлик суви манбаи ва иссиқ кунларда совитиш манбаи ролини ўйнаган.

Ўрта асрларда боғлар монастирларда пайдо бўлган ва шарқ боғлари сингари тўртта – гуллар, ўсимликлар, сабзавотлар ва мевали дарахтлар қисмларидан иборат бўлган. Боғнинг ўртасида ибодат қиладиган жой ва бу жойда қудуқ ёки фаввора жойлашган. Асосан, қадимги даврдагидек ўрта асрларда ҳам фавворалардан сув ичиш ва экинларни суғориш мақсадида фойдаланилган.

Фақат, уйғониш даврига келиб Европада фавворалар архитектуравий ансамблларнинг бир қисмига, асосий унсурига айланди. Рим услуби асосий бўлиб қолди. Ланте вилласи итальян уйғониш даври намунаси бўлиб хизмат қилади. Вақт ўтиб архитектурадаги янги унсурлар бутун Европага тарқалди.

XVII аср Францияда ландшафт архитектураси ўзининг юксак тараққиётига эришди, унинг чўққиси мунтазам парклар қироли, бутун дунёда боғ – парк ансамбларининг барпо қилинишига асос бўлган Версальдир.



XVII аср охирида “романтизм” келиши билан ландшафт архитектурасида ўзгаришлар юз берди, кўпроқ “ёввойи” табиатга яқин бўлган “Инглиз услуги” урфга айланди. Фавворалар архитектураси ҳам оддийлиги ва табиийлиги билан ажралиб турарди.

Замонавий фаввораларда янги ихтиролар, илғор технологиялар катта роль ўйнайди. Энди архитекторлар, рассомлар ва юқори технологиялар соҳасидаги мутахассисларнинг фикрларини тўплаган ҳолда ландшафт архитектурасидаги ғоялар амалга ошмоқда.

### **“АҚЛЛИ БОҒЛАР” КОНЦЕПЦИЯСИ**

*101- Ландшафт архитектураси магистанти Исакова Дилноза.,  
Илмий раҳбар: архитектура фанлари номзоди, техника фанлари доктори  
К.Д. Рахимов (СамДАҚИ).*

“Ақлли боғлар” – бу боғда қийин муҳандислик (электрон, техник) элементларидан ташкил топган ишларни осон бошқариш учун махсус ишлаб чиқилган тизимдир. Бу тизим боғларни парвариш қилиш жараёнларини автоматлаштириш, табиий ресурсларни, боғнинг ландшафт дизайни, ободонлаштириш ва кўкаламзорлаштиришда иқтисод қилиш имкониятини беради.

#### **“Ақлли боғлар” бошқариш тизимлари:**

- автосуғориш;
- боғни ёритиш;
- фонтан ва бошқа сув ресурслари бошқариш;
- боғдаги мусиқали курилмалар бошқариш.

Бу тизим нафақат боғни “ҳаётини” балки, тупроқнинг намлик даражасини (қишки боғлар, ёпиқ хоналарнинг ҳарорати ва намлигини) махсус ўрнатилган датчиклар ёрдамида ва суғориш ҳажми, вақтини ўзи кузатиб туришда тенги йўқ ёрдамчидир.

Энг асосийси “ақлли боғ” тизими жуда осон бошқарилади. Бу сизнинг боғингизнинг бош план чизмаси, белги ва элементларини бармоғингизнинг бир ҳаракати ёрдамида бошқариладиган сенсор экрани деб, фараз қилишингиз мумкин. Масалан, агар сиз лампочка белгисини боссангиз ёритиш ускуналари ишга тушади, фонтан белгисини боссангиз фонтан ишга тушади.

Шундай қилиб сиз боғ худудидаги сув ҳавзаларини кўл, анҳор, ёлғиз болалар кириб кетмаслиги, ҳар хил кўнгилсизликлар бўлмаслиги учун ҳимоя тизими ва эшикларни хохлаган пайт ёқиб ўчиришингиз мумкин.

Ҳозирги пайтда “ақлли боғлар” юқори технология ва қулайлиги учунгина эмас, балки, у боғ хўжайинининг ҳозирги замон талабига қараб одимлаётганини ҳам билдиради. Ландшафтларни кўкаламзорлаштириш санъати кириб келганига қарамай, ҳозирда боғлар шунчаки боғ эмас балки, ҳар томонлама “ақлли боғ”ларга айланишга ҳам улгурмоқда.

#### **“Ақлли боғлар”ни ёритиш тизимлари:**

“Ақлли боғ”ни ёритиш бу боғнинг асосий элементларидан биридир. Боғни ёритиш бу сизнинг маҳоратингиз, нозик дидингиз ва дунёқарашингизга боғлиқ.

Ўзини имиджи ва обрўсини ўйлаётган ёритиш ускуналарини ишлаб чиқараётган ҳар бир корхона ва компаниялар ҳозирда замонавий, олдига яқинлашишингиз билан ўз ўзидан ёнадиган, ўз ўзини бошқарадиган ёритиш ускуналарини иложи борича мукамал тарзда ишлаб чиқишмоқда.

Мисол тариқасида ҳозирда боғлар учун мўлжалланган (светодиод) билан жиҳозланган устунли ёритиш ускуналарининг чироқлари оч ҳаво рангдан пушти рангга узғариб боғ дизайнини янада чиройли қиладиган ускуналарни тақидлаб ўтиш лозим. Уларни иложи борича боғнинг йўлакларига, тратуар ва кичик худудларга ўрнатиш мақсадга мувофиқдир.

Навбатдаги ёритиш чироғи ўзига нам ўтказмайдиган”ақлли уй”дан туриб бошқариладиган прожекторларни мисол қилишим мумкин.

Бундан ташқари 200 донагача ёритиш чироқларини свето – динамик кўринишида синхрон ёритиш сахнасини намоёниш этадиган махсус дастурлар мавжуд. Бу дастурлар ёруғлик ранги ва кучини талаб этадиган даражада ўзгартиради ва гўзал манзарани пайдо қиладди.

Боғ учун мўлжалланган ёритиш ускуналари сифатида светодиодларни келтиришимиз мумкин. Унинг афзаллиги аввало кам ток кучи сарфлайди, терасса, зинапоялар, дарахтлар, дераза, йўлаклар атрофларига ўрнатилса жуда чиройли ва гўзал манзара кашф этади.

Хўш боғнинг ёритиш ускуналарини автоматик тарзда бошқариш унинг эгасига қандай тасурот қолдиради? Тасаввур қилинг кечқурун машинада ишдан қайтаётганингизда, уй ва уй олди боғида кетма – кет ёниб турган ёритиш ускуналарини кўрганингизда кун бўйи олган чарчоқларингизни унитасиз, янги куч ғайрат пайдо бўлади. Уйга киришни ёки ташқарида креслода ўтириб, ушбу гўзалликдан баҳра олишни билмай қоласан киши!

Боғнинг ландшафт ёритиш чироқларини нафақат ўша жойнинг ўзидан балки масофадан туриб интернет орқали, чўнтак телефони ёки компьютер планшетлари орқали бошқаришингиз мумкин. Ландшафт ёритиш тизими нафақат чироқларнинг дизайни балким, галоген, люминацент ёки ҳозирда ишлаб чиқарилаётган замонавий ёритиш чироқларини қўллаш ток кучини тежашга олиб келади.

Биз балки уйимизни ёки боғимизни тўлиқ компьютер бошқаришига ишончимиз йўқдир. Аммо, ҳозирда боғни бошқариш тизимини бошқарувчи контактсиз яъни, радиошина (симсиз) тизимларсиз бошқаришни тасаввур қила олмаймиз. Мавжуд боғларни “ақлли боғ”ларга айлантириш учун бу тизим жуда қулайдир, чунки, қўшимча симлар ва муҳандислик коммуникациялари ўтказиш шарт эмас, балким, ёритиш тизимларга, чироқларга радиосигнал қабул қиладиган диммерларни ўрнатиш кифоя қиладди.

Шундан сўнг радиопультлар ёрадамида боғнинг ёритиш ландшафт чироқлари бошқарилади. Радиопульт ёрадамида нафақат ёритиш чироқларини балким, бошқа электр билан ишлайдиган ускуналарни ҳам бошқариш мумкин.

### **“Электронлашган боғ”**

Автоматик бошқарув тизимига ёритиш тизимлари, чироқларидан ташқари хоҳлаган нарсани, электр билан боғлиқ бўлган тизимларни бошқариш мумкин. Масалан: сауна сувини ҳароратини бошқариш, бассейн сувини

тўлдириш, ариқлар сувини очиш ва ёпиш, декоратив шаршарани ишга туширишимиз ёки суғориш тизимини ўз белгиланган вақтга созлашимиз мумкин.

Яқин вақтгача уйни ташлаб узоқ муддатга, яқинларимиз ёки кўшниларимизга уйдан хабар олиб туришларини илтимос қилишимизга тўғри келарди. Хозирда сизда “ақлли уй” бўлса, бемалол уни маълум муддатга ташлаб, кўнглингиз тўқ бўли кетишингиз мумкин.

Чунки, дастурланган тизимни масофадан туриб бошқаришингиз ёки видеомонитор ёрдамида кўриб туришингиз мумкин.

### **“Қурғокчилик профилактикаси”**

“Ақлли боғ”нинг қурилишида асосий эътиборни ҳудудни автоматик суғорилишига қаратиш лозим. Ҳақиқатдан ҳам, программалашган автоматик суғориш анчайин функционал нарсадир, ҳозирги кунда бу функция қай даражада ривожланаётгани ҳайратга солади.

Автоматик суғориш – боғни парваришлаш муаммоларини ечишда қулай, (престижний) ва замонавий усулдир. Сунъий ёмғир эса энг керак вақтда ва ҳаттоки, боғнинг кўринмайдиган. Чекка жойларига ҳам бирдай тушади, ўсимликлар эса ўзларига керак бўлган намликни олиш имконини беради. Автоматик тизим суғориш цикллари кезатиб туриш имконини беради.

Суғориш учун монтаж қурилмалари, боғнинг ободонлаштириш ишлари тугамасдан олдин амалга оширилиши лозим, бўлмаса, қувурларнинг ўрнатилиши ландшафтнинг бузилишига олиб келиши мумкин. Биринчи бажариладиган иш, ҳудуднинг режасида бўлиши лозим қуриб битказилган қурилмалар, йўлаклар (настилы) ва дарахтлар, кустарниклар, гулзорлар ҳудудлари; бундан ташқари, чуқурчалар(кўлмақлар) чегараларини белгилаб олиш лозим тайёр бўлган режа суғориш тизими чизикларини чизишда керак бўладиган сабабдир.

Суғориш ёмғирли ва томчили кўринишда бўлиши мумкин. Намланишдан ҳам билишимиз мумкинки, биз сунъий ёмғирга эга бўлишимиз мумкин; томчилаб суғориш эса ўсимликларнинг томирларигача сувни етказиб беради. Бундай йўл билан ерни нам ҳолатда бўлиб туришини таъминлайди. Томчилаб суғоришни асосий элементини атмосферанинг (0,1 – 0,2 бар) унча кўп бўлмаган босимни ошириш ёрдамида етарли бўладиган томчини олишимиз мумкин. Ҳар бир томчилагич соатига 2 ёки 4 литргача етказишни кезатиб туради.

Кўринишидан содда, ҳажми тугманикидек келадиган бу, қурилма қийин ички таркибдан ташкил топган, томчилагичга сув бўлиб кириб, босимни пасайтирилиши натижасида томчи кўринишида ташқарига чиқади.

Боғларда томчиланиб суғориш системаси афзаллигига қарамасдан, ёмғир усули ҳам кенг қўлланилмоқда. Ёмғир усулида суғоришда, ер ости ёки ер усти муҳандислик суғориш коммуникацияларидан фойдаланилади. Ер ости қувурлари орқали суғориш ландшафтими кўринишини бузмайди. Суғориш қувурлари ер остига яширинган бўлади ва улар керак вақтда ишлатилади. Улар ўтларни ўриш вақтида халақит бермайди. Қувурлар 30 – 40 см чуқурликда ернинг остига ўрнатилади. Шунинг учун ҳам бундай автоматик тарзда суғориш ландшафтни бузмайди.

Ёмғир усулида суғориш тизими 90°-180°-360° айланадиган қилиб ўрнатилади, сув миқдори ва таъсир радиуси дастурланади. Кейинчалик компьютер ёки таймер ёрдамида ишлатилади.

Албатта автоматик суғориш ўрнига биз қулимизга лейка ёки шлангни олиб суғоришимиз мумкин, аммо замонавий боғнинг майдонини катталигини ҳисобга олсак намланиш даражаси етарли бўлмайди. Бизнинг мамлакатимизда ёмғир ёғишини ҳисобга олиб айтадиган бўлсак, ёмғир ёққан тақдирда ҳам тупроқнинг устки қатлами намланади, бу эса етарли эмас, тўғри суғоришда эса, тупроқ 25 – 30см намланиши талаб этилади. Бу талабни фақатгина уй автоматик контролери амалга ошириши мумкин. Контролёр суғориш вақтини, намликни ва ҳароратини ўлчаб турувчи датчик маълумотига кўра қайси вақтда суғоришни бошқариб туради.

Суғориш, боғни кўриқлаш, ҳудудни ёритиш – албатта бу қулай аммо, “ақлли боғ” сезувчан (эмоционал), шунинг учун, автоматик тизимда суғориш мақсадга мувофиқдир. Ким билади, ҳозирги вақтда техника ва электроникани жадал ривожланиши натижасида, бундан ҳам мукамал мўжизалар яратиш имконини берар балки.

## **ЛАНДШАФТ АРХИТЕКТУРАСИНИНГ ШАКЛЛАНИШ ТАРИХИ** *магистранти Максимов.Ф.С., Илмий раҳбар т.ф.д проф. Рахимов К.Д., (СамДАҚИ).*

Ўзбекистон Республикаси мустақиллик йилларида ижодга ва маданиятга, ўзига хос миллий қадриятларимизга ва у қандай вужудга келганлигига, тарихий обидаларимизга, қурилиш ва бунёдкорлик ишларига, айниқса ландшафт архитекторларининг ижодига ва анъанавий маҳоратига, тарихий меросимизга ва урф-одатларимизга қизиқиш тубдан ўсди.

Ўзбекистон Республикаси Президенти И.А.Каримов Архитекторлар ижодига ва изланувчанлигига муваффақият тилаган ҳолда шундай дейди: “Отабоболаримиздан қолган урф-одат ва анъаналарни давомчиси бўлиш ва уларни босқичма-босқич тиклаш ниҳоятда мураккаб ва масулиятли вазифа эканлигини яхши биласиз, умид қиламизки сизлар қадимги маданиятимиз ва миллий анъаналаримизни ўзингизга таянч қилган ҳолда келажакда ўзбек халқи учун ўтмиш билан уйғунлашган замонавий чиройли бинолар, дам олиш масканлари, хиёбонлар, боғ ва парклар яратасиз. Бу эса халқ ва давр талабидир”.

Дарҳақиқат шундай экан ўз ўрнида савол туғилади: Атроф мухитни кўкаламзорлаштириш, боғлар бунёд этиш ва анъанавий миллий боғлар тўғрисида қаердан ва қандай қилиб маълумот олишимиз мумкин? Албатта бунёд этилган миллий боғлар афсуски бизгача сақланиб қолмаган. Шу тартибдаги боғларни биз ёзма манбалар, тарихий адабиётлардан, ҳар-хил деворий расмлардан, ҳайвон териларига, гиламларга туширилган расмлардан ва миниатюралардан излаб топамиз ва илмий янгиликлар қилишга ҳаракат қиламиз.

Атроф мухитни кўкаламзорлаштириш, боғлар бунёд этиш ва дам олиш масканлари, хиёбонлар, сквер ва булварлар яратиш қадимдан ривожланиб

келмоқда. Кўкаламзорлаштиришнинг ривожланиши, шу ўринда Ўрта Осиёда ландшафт қурилиши олти босқични ўз ичига олади:

-биринчи босқич эраиздан олдинги 4-6 асрларни ўз ичига олади ва ислом давригача давом этади;

-иккинчи босқич 7-8 асрлар ислом даври;

-учинчи босқич 9-12 асрлар мўғуллар даври;

-тўртинчи босқич 14-15 асрлар Темурийлар даври;

-бешинчи босқич 19-20 асрлар Чор Россияси даври;

-олтинчи босқич 20-аср охири ва 21-аср бошларида Ўзбекистон Мустақиллиги даври.

Биринчи босқич ландшафт меъморчилигида эстетика ва экология муҳим аҳамият касб этган. Иккинчи босқич ландшафт меъморчилигида тарғибот ғояси муҳим аҳамият касб этган. Учинчи босқичда ривожланиш сусайган. Тўртинчи босқичда ландшафт ижодиётида кескин янги тусдаги ижобий ўзгариш рўй берган. Ўз ичига юқорида аниқланган эстетика ва экология, тарғибот ғояси ва ундан ташқари юқорида аниқланмаган утилитар-декоратив ва инженер-конструкторлиги атроф муҳитни кўкаламзорлаштиришда муҳим аҳамият касб этган.

Дарҳақиқат, мустақиллигимиз бизлар учун жуда катта имкониятлар яратди. Биз ландшафт архитектураси соҳасида уз миллий боғ ва хиёбонларимизни тиклашга муяссар бўлдик. Қадимда яратилган боғ ва хиёбонларимизни замонавий тартибда лойиҳалашга имкон топилди.

## **ҚИШЛОҚ АҲОЛИ ХУДУДЛАРИНИ АРХИТЕКТУРАВИЙ РЕЖАЛАШТИРИШ ЛОЙИҲАСИ ВА УШБУ СОҲАДА ХУДУДАН САМАРАЛИ ФОЙДАЛАНИШ МАСАЛАЛАРИ**

*Маматқулов Ў.Ў., Усмонқулов Ф.А., Худойбердиев К., Ўсаров Ф.Ў., 401-  
ҚҲАЛТЭ гуруҳ талабаси (СамДАҚИ).*

Мустақиллик туфайли давлатимиз томонидан қишлоқ аҳолисининг муносиб ва сифатли турмуш кечирishi ҳамда мамлакатимиз қиёфасини ҳар томонлама обод қилишнинг устувор вазифаларидан бири сифатида замонавий муҳандислик ва коммуникация, транспорт ва ижтимоий инфратузилмага эга бўлган янги ҳамда кўркам уй-жой массивларини барпо этиш масаласи доимий диққат-эътиборда бўляпти. Қишлоқ аҳли ҳаётини замонавий мезонларга жавоб берадиган даражага олиб чиқиш, унинг ривожини юқори поғонага кўтариш, шу асосда аҳоли турмуш сифатини янада ошириш йўлида қилинаётган улкан бунёдкорлик ишлари муҳим аҳамият касб этапти.

Хозирги кунда қишлоқдаги шароитларни яхшилаш ва замонавий турар жойларни лойиҳалаш ва қуришга талаб ошмоқда. Қурилиш сифатлари ривожланмоқда, қуриш техникалари ҳам такомиллашиб боряпти. Шунинг учун қишлоқларни лойиҳалаш жараёнига катта эътибор берилляпти.

Президентимизнинг 2009 йил 3 августдаги “Қишлоқ жойларда уй-жой қурилиши кўламини кенгайтиришга оид кўшимча чора-тадбирлар тўғрисида”ги Қарорининг қабул қилиниши бу йўлдаги муҳим қадам бўлди. Қарорда нафақат

шинам ва обод уйлар қуриш, айна пайтда болалар боғчалари, умумтаълим ва мусиқа мактаблари, спорт иншоотлари, тиббиёт муассасалари, маиший хизмат, ижтимоий-маданий ва санитария объектлари, газ, сув, электр энергияси тармоқлари, равон йўллар, қишлоқ аҳлининг ҳар томонлама муносиб ва қулай ҳаёт кечирishi учун зарур барча шароитларни ўз ичига оладиган замонавий тураржой мавзеларини комплекс барпо этиш вазифаси аниқ белгилаб берилди.

Қишлоқ аҳоли ҳудудларини архитектуравий режалаштириш лойиҳаси - ҳар бир аҳоли пунктини ривожланиш истиқболининг ҳал қилинишини асоси ҳисобланган комплекс шаҳарсозлик ҳужжатидир. Бу лойиҳа қишлоқ фуқаролари йиғини ёки қишлоқ хўжалик корхонасининг бутун ҳудуди, шу жумладан қишлоқ аҳоли пунктлари, ишлаб чиқариш майдонлари, муҳандислик иншоотлари, экинзорлар ва бошқалар учун ишлаб чиқилади. Бу каби ҳужжат тасодифий, ижтимоий-иқтисодий зарурати тасдиқланмаган объектларнинг қурилишига йўл қўймайди.

Қишлоқ аҳоли ҳудудларини архитектуравий режалаштириш лойиҳасининг вазифаси қишлоқ фуқаролари йиғини ҳудудининг комплекс ривожланишини, функционал зоналашнинг мақсадга мувофиқ бўлишини белгилаш ва шунингдек, жойлаштириш тизимини шакллантирувчи барча аҳоли пунктларининг ўзаро боғлиқ, равишда ривожланишини рағбатлантириш, фермер хўжалиklarини тўлақонли фаолият кўрсатишини ва фермерлар ҳамда уларнинг оила аъзоларини қулай шароитлар билан, фермер хўжалиklarини муҳандислик, ижтимоий ва маданий хизмат курсатиш инфратузилмалари билан таъминлашдан иборат.

Қишлоқ аҳоли ҳудудларини архитектуравий режалаштириш лойиҳасида турар жой, ишлаб чиқариш ва маданий-маиший объектларни қуриш учун зарур бўлган территорияларнинг ҳисоб-китоби аҳолининг замонавий демографик тузилмаси ва ҳисобланган давр учун аҳоли сони ўсиши суръатларини ўрганиш асосида амалга оширилади.

Қишлоқ аҳоли ҳудудлари 3 та асосий қисмга бўлиниб лойиҳаланади.

1. Аҳоли яшаш ҳудуди;
2. Ишлаб чиқариш ҳудуди;
3. Қишлоқ хўжалик экин майдонлари;

Аҳоли яшаш ҳудудига:

- турар жой бинолари;
- жамоат бинолари;

- кўчалар, майдонлар, автостоянкалар ва кўкаламзорлаштирилган ҳудудлар.

Ишлаб чиқариш ҳудудига қуйидагилар киради:

- ҚФЙга қарашли бўлмаган ишлаб чиқариш майдонлари, ҚФЙга

тегишли бўлган ишлаб чиқариш бинолари, омборлар, қишлоқ хўжалик техникаси гаражлари, устахоналар, чорвачилик ва паррандачилик фермалари, қишлоқ хўжалик маҳсулотларини қайта ишлаш цехлари ва хўжалик эҳтиёж моллари ишлаб чиқариш.

Қишлоқ хўжалик экин майдонларига қуйидагилар киради:

- Экин майдонлари, боғлар, узумзорлар, тутзорлар, ўрмонлар, яйловлар ва пичанзорлар.

Қишлоқ аҳоли ҳудудларини архитектуравий режалаштиришда қўйдагилар назарда тутилади:

1. Иқтисодий таҳлил ва ҳар бир аҳоли пункти, қишлоқ фуқаролари йиғини ҳудудининг яқин 5-7 йил давомида умумий ва кейинги 10-15 йиллар давомида истиқболи ривожланиши бўйича таклифларни ишлаб чиқиш;

2. Аҳоли сонининг яқин 5-7 йил давомида умумий ўсиш ва кейинги 10-15 йиллар учун истиқболли ўсиш суратларини лойиҳавий ҳисоб-китобини бажариш;

3. Қишлоқ аҳолисини иш билан таъминлаш, қўшимча иш жойларини ташкил этиш бўйича таклифлар;

4. Қишлоқ фуқаролари йиғини ҳудудининг муҳандислик инфратузилмасининг такомиллаштириши, сув таъминоти ва канализация, газ ва иссиқлик таъминоти, электр энергия ва тизимларини амалга ошириш бўйича бажариладиган ишлар ҳажмини аниқлаш;

5. Уй жой объектлари қурилишини ривожлантириш;

6. Ижтимоий инфратузилма, мактаб ва мактабгача таълим муассасаларининг тармоқларини ташкил этиш;

7. Маданий –ижтимоий хизмат кўрсатиш тизимини шакллантириш;

8. Тиббий хизмат кўрсатишини ташкил этиш;

9. Рекреацион муассасалари тармоқларини ташкил этиш ва территориянинг эстетик сифатини ошириш бўйича таклифларини ишлаб чиқиш;

10. Транспорт – йўловчи коммуникацияларини такомиллаштириш;

11. Экологик вазиятни яхшилаш, тарихий ва маданий обидалар, қийматига эга ландшафтлар ва сув ресурсларининг муҳофазаси ердан оқилна фойдаланиш бўйича таклифларни ишлаб чиқиш.

Хулоса қилиб айтганда қишлоқ аҳоли ҳудудларини архитектуравий режалаштириш қишлоқ фуқаролари йиғини территориясининг комплекс ривожланиши, функционал зоналашнинг мақсадга мувофиқ бўлишини белгилаш, жойлаштириш тизимини шакинллантрукчи барча аҳоли пунктларининг ўзаро боғлиқ равишда ривожлантиришни ташкиллаштириш, фермер хўжаликларини тўлақонли фаолият кўрсатишининг ва фермерлар ҳамда уларнинг оила аъзоларини қулай шароитлар билан фермер хўжаликларини муҳандислик, ижтимоий ва маданий хизмат кўрсатиш инфратузилмалари билан таъминлашдан, уй – жой бинолари ва ижтимоий – маданий, санитария-маиший объектлари қишлоқ аҳоли пунктларида жамлашдан, қишлоқ аҳоли пунктлари ҳудудларининг чегаралари, уларнинг келажакда кенгайишини ҳисобга олган ҳолда, қишлоқ фуқаролари йиғинлари ҳудудларининг архитектура-режавий ташкиллаштириш лойиҳасида белгилашдан иборат.

Фойдаланилган адабиётлар:

1. Каримов И.А. Биз келажакимизни ўз қўлимиз билан қурамиз. 7-жилд. –Т.: “Ўзбекистон”, 1999.
2. Кончуров Н. Планировка сельских населенных мест. М. Высшая школа. 1992, стр.266



3. ШНК 2.07.01-03 «Планирование развития и застройки территории городских и сельских населенных пунктов».
4. ШНК 2.07.01-03\* Шахарсозлик. Шахар ва кишлок аҳоли пунктлари худудларини ривожлантириш ва қурилишни режалаштириш. Т. Ўзбекистон Республикаси Давлат архитектура ва қурилиш қўмитаси. 2009
5. Исамухаммедова Д.У., Адилова Л.А., Шахарсозлик асослари ва ландшафт архитектураси. Т. Фан ва технология 2010 I-II қисм

## **АРХИТЕКТУРАВИЙ ГРАФИКАНИНГ ҚИРРАЛАРИ**

*Ассистент Исламова Д.Г., 204-Арх. Махамова М. Б.*

Архитектура инсонни моддий ва маънавий эҳтиёжларини қондиради, инсонларнинг яшаши, ишлаши ва дам олишига мўлжалланиб ташкиллаштирилган макони ёки мухитни шакллантириш архитекторларнинг бош вазифасидир. Архитекторларнинг ҳар қандай лойиҳаси инсон рухиятига таъсир этмай қўймайди. Ҳар қандай мухит ҳам одамлар рухиятига, онгининг шаклланишига таъсир кўрсатади, чунки архитектурада қўлланиладиган бирор бир моддий мухит жозибали кўринишга эга бўлади ва улар инсонларга ижобий ва салбий таъсир этиши мумкин. Архитектура анашу инсонлар эҳтиёжига мос қулайлик, шинамликдан ташқари эстетик гўзаллик талабларига ҳам жавоб бера олиши керак .

Архитектуранинг жамиятнинг ижтимоий, ишлаб чиқариш ва мафкуравий эҳтиёжларидан вужудга келувчи моддиятдир. Шунинг учун ҳам ўтмишдаги тарихий архитектуравий ёдгорликларимизнинг бадиий кўриниши, услубий жиҳати, ишлатилган қурилиш материаллари билан ўша жамият тузими, маълум бир даврнинг моддий ва маънавий маданиятини белгилайди, ўзида акс эттиради. Шундай экан 14 аср 15 асрларда Темурийлар давридаги қурилган тарихий ёдгорликларимизнинг маҳобатини, бадиий кўринишини Амур Темур ўз сўзида “ Қудратимизга шубханг бўлса, биз қурдирган иморатларга боқ” деб ифода этганлигини ҳаммамиз яхши биламиз. Жамиятнинг иқтисодини, сиёсатини, маданиятини, халқнинг қудратини ўша даврлардаги қурилган моддий ёдгорликлар сифатида кўришимиз мумкин.

Давр ўтиши билан бир маданият ўрнига бошқаси эгаллайди, инсоният цивилизацияларидан эса фақатгина моддий ёдгорликлар-тасвирий санъат асарлари, китоблар, ишлаб чиқариш ва маиший рўзғор асбоб ускуналар сақланиб қолади. Лекин моддий ёдгорликлар ичида энг каттаси ва ёққол кўзга ташланадиган нарса албатта архитектуравий иншоотлардир.

Шундай экан архитектуравий лойиҳалаш фанининг асосий босқичларидан бири ҳам архитектуравий графикадир. Меъмор тасаввуридаги ғояларини ижодий фаолиятида ифодалашда албатта биринчи бўлиб ўз ғоясини графикада қоғозга туширади ва архитектуравий графика фанидан фойдаланади. Архитектуравий графика ижодий ишларни аниқ ёрқин ифодаловчи турларидан бири хисобланади. Кўпгина мутахасислар таъкидлашича, архитектуравий лойиҳалашда архитектуравий графика элементларининг роли катта.

Маълумки ҳар қандай бино ва иншоот геометрик шакллардан ҳажмлардан тузилади. Уларнинг ўзаро муносиб бирикмаларини кўришимиз мумкин. Ана шундай геометрик шаклларни қўллаб, муносиб тамоилларини ишлатиб меъморий такомиллашган бино ва иншоотлар лойихалашнинг сир ва асрорларини графикадан тўғри фойдаланиш орқали ўрганади.

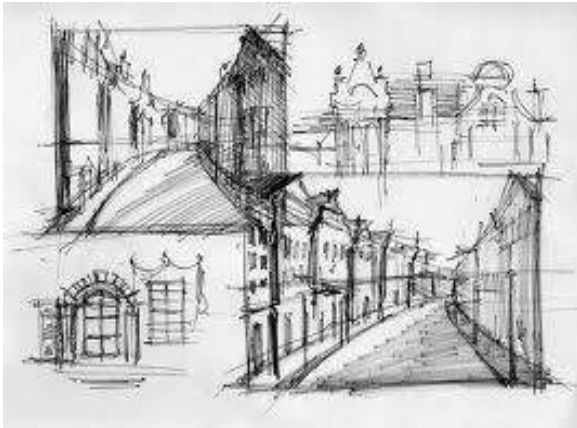

*1-расм. Архитектуравий графикада тасавурдаги шаклни ифода этишда ва унга эрк беришда қулайдир.*

Бино ва иншоотлардаги меъморий бадиий яхлитликни таъминловчи, услуб ва қоидаларни меъморий лойихалаш жараёнига самарали қўллаш архитектуравий графиканинг ўрни каттадир. Албатта биринчи ўринда архитектуравий лойихалаш фанини назарда тутамиз ва ҳар қандай лойихаланган архитектуравий лойихалаш фанининг ўрнини сезамиз, лекин шуни айтиш керакки, лойихалаш билан архитектуравий графика чамбарчас боғлиқдир ва айнан лойиха ишини бажаришдан олдин, биринчи навбатда эскиз ғоя кўринишини графикада компоновка (жойлаштириш) қилиш билан бошланади. Шундай экан архитектуравий графика фанининг архитекторлар, дизайнерлар, рассомлар, курувчилар ва чизма билан боғлиқ барча соҳа ходимлари ва мутахассислар учун айнан керакли фан сифатида қаралади. Хозирги кун технологияни шиддат билан кириб келиши, таълимда, ишлаб чиқаришда купгина ютуғларга эришган булсакда, архитектуравий лойиха ишларини компьютер графикасида бажарилаётганини курамиз. Қўлда бажарилган ишнинг кетма кетлик жараёнида талаба ҳар бир чизиқнинг ўрни соя чиқариш, биринчи, иккинчи режада кўринишидаги тушган ва ўз сояларини хис қилишни ўрганади. Архитектура кундан кун ривожланиб бораётган бир пайтда, ҳар бир ижодкор бу соҳада айнан графика йўналишида қоғозга ўз ғоясини туширади, чунки графика тасавурдаги шаклни ифода этишда ва унга эрк беришда қулайдир. Графикада талаба ўз ғоясини ифода этиш имконияти катта деб биламан.

Архитектуравий графика ижодий ишларни аниқ ёрқин ифодаловчи турлардан бири ҳисобланади. Архитектуравий графика фанини чуқур ўзлаштириш мутахассис, атроф муҳитни, табиатни тушиниш соҳасида юқори савияли ва ўзининг ижодий изланиш сифатини оширади.

## АДАБИЁТЛАР РЎЙХАТИ:

1. Кудряшев К.В. «Архитектурная графика». У.к. Россия ОТВ 1990 й
2. Убайдуллаев Х.М. ва бошқалар. «Меъморий графика» У.к. ОУМТВ – 2000
4. Уралов А.С. ва бошқалар. «Архитектурарий графика» ОУМТВ – 2005 й

### “СУЛТОН ОХУН” МАҚБАРАСИ ЗИЁРАТГОҲИ

*Ойбек Машарипов-мустақил тадқиқодчи (ТАҚИ)*

“Султонохун” мақбараси Қорақалпоғистон Республикаси Хўжайли туманининг “Саманкул” ОФЙ худудида 14,0 га ер майдонда жойлашган қабиристон “Султонохун бобо” номи билан аталади (1). Айтишларича Сексен эшон ўғли Султон охун табин тойифаси жалпактил бесарик уруғидан бўлиб у 1867 йили Ақтубенинг эски “Табин” тумани деб номланган “Донғизтау” номи билан аталувчи худудида таваллуд топган ва “Колдентау” “Ариқ” номли жойида ўсиб улғайган. Султон охун ўз билимини ошириш мақсадида Хива диний мадрасаларидан бирига ўқишга келади. Ўқиш давомида диний ва дунёвий илимларни чуқур ўзлаштиради, ўз юртига қайтгач яқинлари уламога масжид, мадраса қуриб шароит яратиб беришган, инсонпарварлик йулида болаларни ўқитиш, руҳий таълим-тарбия бериш каби ҳолис меҳнатлари туфайли охунлик, ҳалол уламо инсон даражасига эришган (2). “Султонохун” қабрининг аввалги кўриниши 1,5 м х 6 м бўйига 1,5 метрли ташкил қилган (3) Кичик ҳажмдаги кубба бўлган бу қабр устига уламо бобонинг яқинлари Нағмет, Раҳат Бекбағамбетовлар томонидан 20 асда ёдгорлик ўрнатилган. Мустақиллигимиз шарофати бу табаррук инсон хурматига мажмуа қайтадан тикланди. Унинг қабр устига ўзига хос архитектура ёдгорлиги-мақбара бунёд қилинди, “Султон охун бобо” ёрдамчи мажмуалари ва қабиристонидан катта оёқдонлаштириш ишлари олиб борилди, натижада мажмур худуд зиёратчилар билан қадамжойга айланди. Мажмуа лойиҳаси Қорақалпоғистон Республикасида хизмат кўрсатган архитектор Абдурахим Машарипов томонидан 2008 йили ишлаб чиқилди, Мақбаратомонлари 13,3 х 8,75 метрли ташкил қилади. Пишиқ ғиштдан бунёд қилинган мақбаранинг тўрт томонидан ёруғлик тушувчи вертикал узун ойналар, шарқ томонидан пештоқлиёғоч ўймакорлигида ишланган кириш эшиклари ўрнатилган. Натижада, иккита мовий рангли гумбаз ва тўртта баландлиги 16,30 метрли минораларга эга ўзига хос композицион ечимдаги мақбара юзага келди.

Гумбазлардан бири зиёратчилар, учун, иккинчиси “Султон охун бобо” қабрлари устига қурилган. Қўли гул устала мақбаранинг пештоқ ва равоқларидаги миллий ананаларимизнинг ислимий нақшлари муқаддас қуръон оятлари туширилган мовий ранг ёзувлар, керамик нақшинкор ислимий мозаикалар билан безатишда хоразимлик қўли гул уста Алланазар Садуллаевнинг меҳнатлари алоҳида ўрин тутди. Мақбаранинг ички қисми деворларида хоразимлик усталар томонидан миллий ганч ўймакорлик саънати услубида безатилган, юқори қисми сариқ рангли буёқ билан, пасти-очик яшил рангларда контраст бўёқлар ишлатилганлиги билан рангли гул нақшлари ва ганчкор қилинган юзалари билан ўзаро уйғунлашиб кетган. Мақбара миноралари ҳам мақбара композициясига тананворлик ато этади.





Мақбара архитектурасининг умумий кўриниш



Ён томони ва фасад қисмидан кўриниши

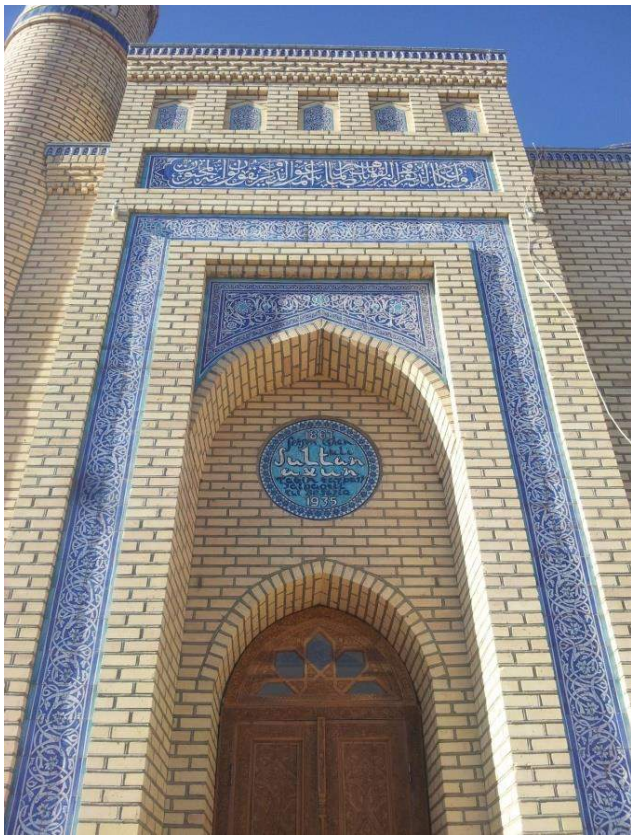

Мақбара пештоқи

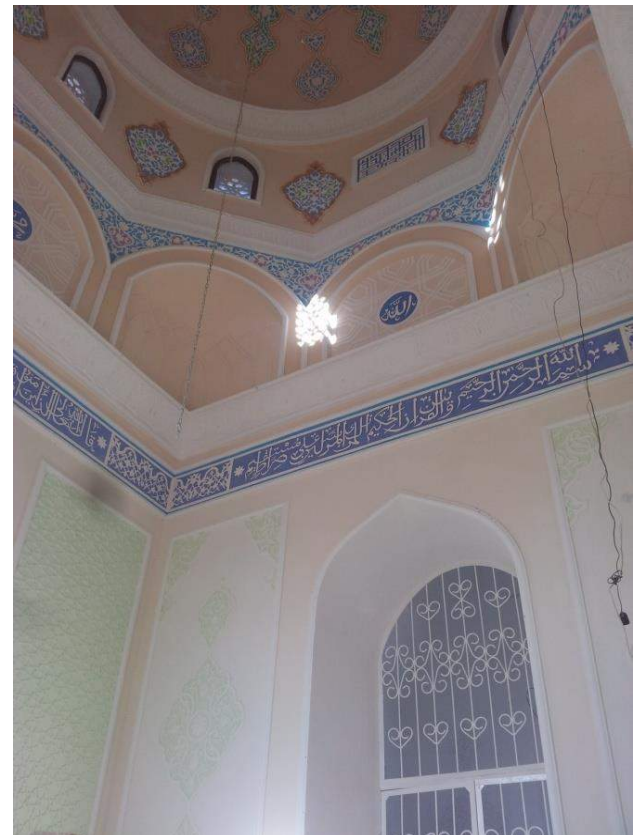

Мақбара интерери

Янги мақбара Бухородаги XIX асрда бунёд қилинган Халифа Ниёзқул қурдирган “Чор минор” мадрасасига ҳам ўхшаб кетади, Айтишларига қараганда Халифа Ниёзқул Хиндистонда бўлганида Хайдаробод шаҳридаги бир масжидга кўзи тушади ва шумасжидга ўхшаш иморатни Бухорода бунёд этишни кўнглига тугиб қўйди. Амударё бўйидаги мазкур янги мақбарани замонавий тадбиркор аёл Жума опа Сейдуллаева ўз ёнидан қурдирди. Жумаопанинг бу хайирли иши Президентимизнинг “савоб ишни ҳар ким ва ҳар куни қилиши керак” деган доно даъватлари, халқимизнинг қалбидан жой олганлигидан далолат беради.



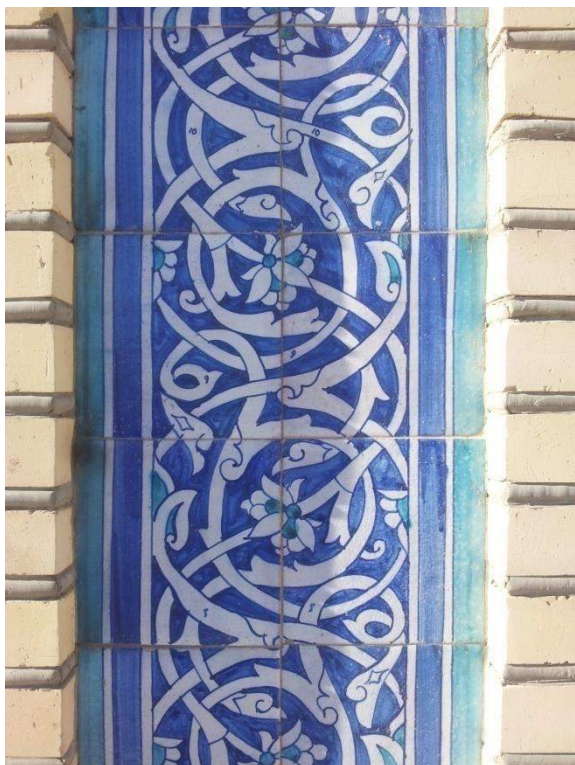

Мақбаранинг ислимий нақшлари



“Султанохун” мақбарасининг ички кўриниши

## ЭКОШАҲАРЛАРНИ ЛОЙИҲАЛАШТИРИШНИНГ АЙРИМ МУАММОЛАРИ

*магистрант Рашидов И., арх. номзоди, доцент Камалова Д. З., (СамДАҚИ)*

Қатор муаллифлар томонидан шаҳар ва яшаш жойларини экологиялаштиришнинг концепциялар тамоиллари баён этилган[1]. Устувор экошаҳарлар яратиш бўйича европаликлар тажрибасини умумлаштириш асосида тадқиқот иши доирасида биз экологик лойиҳалаштириш ва қурилишнинг қуйидаги критерийлари ишлаб чиқдик:

- муҳитнинг ҳар бир унсури ўзининг маносига эга ва унга бўлган эҳтиёж ва ҳаёт сифатининг ўсиши нуктаи назаридан жиддий баҳоланиши керак. Бу ҳайвонот олами намояндалари ўсимликлар, одамлар, инсон яратган суний ва табиий муҳит унсурларига таалуклидир. Уларни бирон-бир норматив ёки концепцияга жавоб бера олиши нуктаи назардан эмас, ҳар қандай бўлса шундай қабул қилиб, умумий экологик ҳолатни яхшилаш бўйича улар билан ишлаш керак.

- атроф-муҳитнинг ҳар бир муаммосини ўзининг ечимига ега. Агарда уларнинг қандайдир камчилиги бўлса, эҳтимол афзаллиги ҳам мавжуд. Муаммолар қанчалик кўп бўлса ситуацияни ўзгартиришнинг шунчалик кўп қулай имкониятлари ҳам мавжуд. Масалан Хитой иероглифи «кризис»ни икки хил тушуниш мумкин: хатарли ва қулай имконият[2]. Шунинг учун архитекторлар ва шаҳарсозлар муаммони катта баланс, уйғунлик (гармония) ва устуворликга айлантиришга ҳаракат қилишлари керак;

- «устуворлик» - экошаҳарларни режалаштириш ва қурилишнинг калитидир. Устувор архитектура ва аҳоли жойлашувининг модели ер билан ундаги мавжудотларнинг истеъмол қилиш ва ҳосил қилиш баланси асосида ишлаб чиқилади. Бунинг учун атроф-муҳитнинг барча таркибий элементларининг умрбоқийлигини ошириш талаб этилади.

- устувор тизимда ҳар бир элемент кўплаб турли функцияларни бажаради ва ҳар бир функция кўплаб элементлар билан таъминланади. Бу йўл орқали турғунлик ва эгилучанликнинг юксак даражасига етишиш мумкин. Агар тизимда бирор-бир элемент мавжуд бўлмай қолса, бошқаси учун функцияни бажаришни ўз бўйнига олади.

- устувор тизим қуйидаги фундаментал инсоний еҳтиёжларга эътиборлидир: тоза ҳаво, соғлиқ ва етарли озиқ-овқат, сокинлик, ўсимликлар ҳайвонот ва бошқа мавжудот билан алоқада бўлмоқ (контакт) ҳимояланганлик, иштирок этмоқ, ижод, шахсият, эркинлик, муҳаббат гўзаллик;

- устувор тизим очиқ ва эгилувчан бўлади. Унда шахсий ва коллектив тафовутлар таъминланади.

Унда муаммо ва конфликтга барча ўсувчи жараённинг таркибий ва соғлом қисми сифатида қаралади. Бу тизимда инсон ўзини қисқа вақлик хўжайин ёки ер эксплуататори эмас, балки ундан олдин бўлган ва ундан кейин ҳам давом этувчи тизимнинг бошқарувчиси ва асровчисидан ҳис этади.

Шу тамоиллардан келиб чиқиб масалан қишлоқ ишларининг(озиқ-овқат ишлаб чиқариш)баъзи элементларини шаҳарга қайтариб қишлоқ жойларини сиёсий иқтисодий ва маданий муносабатларга автоматиялаштириш керак. Бу нарса аҳолининг икки хил турдаги жойлашувини анча устувор ва уйғун ҳолатга келтириши мумкин.

Турли кўриниш ва ўлчамли экожойлашувларни яратишдаги замонавий ёндашувларни умумлаштириш асосида уларни яратишнинг асосий тамоиллари шаклланади.

Экожойлашув қуйидагича бўлиши керак:

1. энергия, моддалар ва тирик мавжудот оқими учун «шаффоф»;

- вертикал бўйича: ёғингарлик сувларининг ерга сингиб кетиши инсоляция;

- горизонтал бўйича; флора ва фауна намояндалари миграция учун яшаш жойлари ва унинг атрофидан аҳолининг кўчиши, шамоллатиш;

2. табиий экоциклларнинг уйғун (гармоник) кўйилиши.

Бу қуйидаги йуллар билан амалга оширилади:

- шаҳар территорияси ва унинг атрофидаги бузилган флора ва фаунани қайта тиклаш;

- шаҳар муҳитида биологик жараёнлар тезлигини ошириш;

- шаҳар территориясига био хилма-хилликни кўпайтириш;

- турар-жой уйлари олдидаги зич боғдорчилик жойларга ер ҳосилдорлигини ошириш;

- қурилиш материалларини қолдиқсиз ишлатиш; уларни қўлга киритиш, ишлаб чиқиш ва қурилишда қўллашдан то иккиламчи қайта ишлаб табиатга мақбул шаклда уни утилизациялаш.

3.экожойлашув территорияларига инсонга жуда яқин масофаларга биопозитив жойлар - ўсимликлар ва ҳайвонларнинг ўсиши учун мослашган ва диққатга сазовор территорияларни яратиш;

4. инсоннинг шаҳарда яшашининг уч таркибий қисми орасидаги маҳсулдор ўзаро тасирга эришиш. Бу уч таркибий қисм қуйидагилардан иборат:

-яшаш жойининг «табиий каркаси» - парклар, хиёбон, бульвар, ўрмонлар, дарё бўйи ва бошқа ландшафт элементлари.

-яшаш жойининг «техноген каркаси» -унинг транспорт муҳандислик инфроструктуралари.

-«шаҳар матоҳи» шаҳар қурилишлари эгаллаган территория.

Табиий ва техноген каркас шаҳар муҳитига кетма-кетлик хусусиятига бир хил даражада кесишмаслиги учун, эга бўлиши керак[3].

5. фойдаланувчанлик:

-ер юзаси- тирик табиат билан алоқада бўлиши керак бўлган шаҳар муҳити элементларини жойлаштириш учун (турар-жой, иш жойи, дам олиш);

-ер ости кенглиги - тирик табиат билан алоқада бўлиши талаб қилинмайдиган элементлар учун (инсонлар ҳаёт фаолиятига хизмат кўрсатувчи тизимлар; муҳандислик ва транспорт инфроструктуралари, ташқи транспорт зонаси, комунал-хўжалик зонаси, саноат корхоналари в.б.)

б. марказлашмаган, ҳаёт таъминотининг автоном тизимлари;

-тикланувчан энержия манбаларидан фойдаланувчи маҳаллий иссиқлик таминоти;

-кичик электростанциялар альтернатив энержия манбаларидан фойдаланувчи маҳаллий электр таъминоти;

-маҳаллий озиқ-овқат маҳсулотларини ишлаб чиқарувчи (иссиқхона уйлар олди участкаларида);

-техник эҳтиёжлар учун ёғингарчилик сувларини йиғиш фойдаланиш ва рециллаш тизимлари;

-чиқиндиларни қайта ишлаш, маҳаллий оқова сувларни тозалаш.

7.шаҳар аҳолиси ҳаёт тарзининг хилма-хиллиги мўлжалланганлик. Одамлар шаҳар ичида турли турар-жой уйларини танлаш имкониятига эга бўлишлари лозим. Қуйидагилар ичига ега бўлишлари керак:

-ободонлаштирилган квартиралар урбанизацияланган маҳалла туманларда;

-боғчага эга бўлган квартиралар-участкали блокировкали уйларда

-интенсив полизчилик ва боғдорчиликга мўлжалланган квартира ёки коттеджлар.

8.маҳаллий қурилиш материаллари; ёғоч, тош, сопол ва бошқаларни қўллашга мўлжалланган қурилиш. Бу материаллар экологик тоза материаллар ҳисобланади. Улар нисбатан арзон, қулай ва инсон учун зарарсиз; иккиламчи қайта ишлаш осон.

9.архитектурадаги маҳаллий, регионал эстетик анъаналарни ишлатиб қуриш. Бу аҳоли жойлашувининг барча таркибий қисмлари: шаҳарнинг фазовий режасида, яшаш муҳитни ташкил этишда бинолар архитектурасида, уларнинг безакларида, предметли ва маиший дизайнида ўз аксини топиши керак[4].



Экожойлашувни яратишда ечиш керак бўлган асосий масалалардан бири уни берилган территориянинг табиий жараёнларига таркибан қўшишдан иборат. Бу ерда оилада, коллективда, жамоатда социал функцияларни мўтадил амалга ошириш учун шароитлар яратиши керак. Ва ниҳоят экожойлашув шаҳар ҳамжами ва шу тизимга ёндашувчи барча аҳолининг маданий жараёнларининг генератори бўлиб хизмат қилиши керак.

Адабиётлар:

1. 1. Kennedy M. The architect's ecological responseability // Report of EcoLogical Architecture Congress, 1992. – Stockholm: SAR and SAFA, 1992. – P. 35.

2. 2. Тетиор А. Н. Экоквартилы в городе // Пром. и гражд. стр-во. – 1996. – № 9. – С. 23.

3. 3. Огородников И. А., Макарова О. Н., Дубынина Е. С. Экодом. – Новосибирск: ИСАР-Сибирь, 2001. – 86 с.

4. Григорьев В. А. Базовые принципы создания экопоселений // Современные проблемы гуманитарных и социально-экономических наук: Тез. докл. Новосиб. межвуз. науч.-студенч. конф. “Интеллектуальный потенциал Сибири”. – Новосибирск, 2000. – С. 35.

## **ЭКОШАҲАР ЛОЙИҲАЛАШТИРИШНИНГ ҲОЗИРГИ ЗАМОН МУАММОЛАРИ**

*Рашидов И- магистрант., «Архитектура назарияси ва тарихи» кафедраси  
арх. фанлари номзоди доц. Камалова Д. З*

Атроф муҳитга салбий муносабатга бўлиш оқитбатларига инсон бефарқ қарай олмайди. Табиатни ифлосланиши архитектор ва лойиҳачиларни инсонларни ушбу муҳитга яшаши учун янги экологик лойиҳаларни ишлаб чиқишга ундаяпти. Бу йуналишни қўрилишда экологшиқ, шаҳар ва кварталлар экошаҳар ва экоквартилар деб аталади.

«Экосити» тушунчаси 1987 йил америкалик эколог ва архитектор Ричард Реджистер томонидан киритилган. А. Н. Тетиор тушунчасига кўра: «Экосити - бу шаҳар (ёки шаҳарнинг бир қисми) бўлиб, экологик тамойилларга асосланиб қурилган ва табиат билан экологик мувозанатда бўлиб, атроф муҳитни ифлосланмайдиган, ёввойи ҳайвонлар учун ажратилган жойлар, экологик бинолар ва инсонларнинг барча амалиётини экологиялаштириш йули билан ҳаёт сифатини юқори даражага етказиш, экологик таълим тизимини жорий этиш ва барча шаҳар аҳолисини экологик жараёнга жалб этишдан иборатдир» [1].

Бундай лойиҳалаштириш хужжатлари инсонларнинг манфаатларини ва имкониятларини ҳисобга олганлиги асосида ишлаб чибилади. Шу билан бир қаторда ресурсларни муҳофаза қилиш технологиялари ёрдамида инсонлар яшайдиган муҳитга ножўя таъсирини камайтиришга қаратилган.

Экошаҳарлар умумий хусусияти қуйидагилардан иборат:

Инсонларни шинам яшаш шароити ва тоза ресурслар билан таъминланлиги.

«Кўк қурилиш тамойили - бу ушбу регион қурилиш материаллари ва қайта ишланган материаллардан қуллашдан». Чиқиндиларни қайта ишлаш ва энергияни оқилона ишлатиш йулларини ишлаб чиқишдир. Келажак шаҳар транспорт воситалари кўчаларни ҳаддан ташқари банд қилмасдан тез ва қулай ҳаракат қилади.

Барча аҳоли қатламларини экологик саводхонлигини ошириш – муҳим факторларнинг қаторига киради [2].

Ёпиқ биосистема шаклидаги экошаҳар лойиҳалари ҳам борким, улар ташқи муҳитдан ажратилган ҳолда яшашни таъминлайди ва шу билан бирга шаҳар, аҳолиси қулай шароитини бузмайди. Ушбу объектга АҚШ-даги Аризон чўл зонасидаги биосфера – 2 эко - қурилма мисол бўла олади.

Бундай ёпиқ системада инсонларни яшаши бўйича экспериментлар ўтказиш шунини кўрсатдиким бу система унчалик мукамал эмас – шишали томда сув томчилари конденсатлари кун бўйи йиғилиб сунъий ёмғирдай тушади.

Ўрмон боғлар лойиҳалаштирилганда шамол йўқлиги туфайли дарахтлар нозик ва мўрт бўлиб қолиши ҳисобга олинмаган эди. Бундан ташқари ички атмосфера микроорганизмлар ва ҳашаротлар кўпайишига қулай шароит яратади [3].

Лойиҳа бошланмасдан олдин келажак лойиҳалаштириш асосий концепциясини вазифа тузилади. Ишлаб чиқилган сўровнома лойиҳалаш масаласини осонлаштиради ва бунда мустақил талаблар ишлаб чиқмасдан фақат баъзи бир тамонларини эътиборга олиш қифоядир.

Бу эса лойиҳа иш режаси, техник-иқтисодий ишларни асослаш тадбирларга муҳандислик-текширишлар киради. Бунинг натижаси лойиҳа ечимларига етарлича таъсир этиб, қурилиш қийматига, унинг мустаҳкамлигига ва узок вақт хизмат этишга ҳам аҳамияти каттадир.

Қурилиш режалаштириладиган жойнинг ер ости сувлари, тупроғи ва физико- геологик жараёнларни кўзга тутилган муҳандислик-геологик текширишлар ёрдамида бино асоси ва конструкцияларни лойиҳалари шароитини ўрганишга ёрдам беради.

Муҳандислик –геодезик текширишлар ьурилиш ҳудудининг табиий ва техноген шароитларни комплекс баҳолаш учун ўтказилади. Бу текширишлар ҳудудда жойлашган бино ва қурилмалар рельефи, ер ва ер ости коммуникациялари ва бошқа лойиҳалаш элементлари тўғрисида тушунча беради. Ушбу маълумотлар ҳозирги замон информацион технологияларни қуллаш туфайли график, фотографик, рақамли ва бошқа формаларда ифодалаш имкониятини беради, бу эса маълумотларни таҳлил қилишни осонлаштиради.

Муҳандислик-экологик текширишлар ҳам ўз навбатида катта аҳамиятга эгадир. Бу текширишлар натижасида санитар-эпидемиологик, биологик ва радиологик хавфсизлик ҳолати баҳоланади. Шунини таъкидлаш лозим, баъзи аҳоли яшайдиган ҳудудларга экологик ифлосланган манбалар жойлашганлиги аҳоли саломатлигига таҳдид солади. Шунинг учун ўз вақтида уларни аниқлаб

олдини олиш аҳолини ушбу худудларга ҳавфсиз яшаш ва ишлаш имкониятни беради.

Муҳандислик-қурилиш лойиҳалари ишланмалари муҳандислик-текширишлар асосида олиб борилган ишлар натмижалари асосида олиб борилади.

Муҳандислик-қурилиш лойиҳаси таркибига кирувчи бош режа муҳандислик-геодезик изланишлар натижасини акт эттиради.

Бу лойиҳалаштираётган бинони кенг кўламда акс эттириб, у билан туташган йуллар, ландшафт элементлари, кўкаламзорлаштириш, транспорт йуллари в амуҳандислик тармоқларини акс эттиради [4].

Сифатли бажарилган лойиҳа- бу қурилиш ишларини олиб бориш учун энг самарали восита ҳисобланади.

Лойиҳаларни оқилона ечими қурилиш жараёнида вақт ва пулни тежашга олиб келади, бино қурилиши битказилиб, эксплуатацияга топширилгандан кейин эса даромад келтиришни тезлаштиради. Лойиҳалаш муассасалари ҳодимларининг керакли қоида ва меёрларини билишлари ва унга амал қилишлари лойиҳалаштираётган объектлар мустаҳкамлиги, қулай ва ҳавфсизлигини таъминлаш имкониятини яратади.

Адабиётлар:

1. Тетиор А. Н. Архитектурно-строительная экология. – М., РЭФИА, 2000.
2. Колясников В. А. На пути к экологической гармонизации городов // Изв. Вузов. Стр-во.- 1997.- № 10. – С.97.
3. Рагон Мишель. Город будущего. М.: Мир, 1999. – 295 с.
4. Лицкевич В. И. Несколько слов о жилище недалекого будущего// Жил. Стр-во. – 2000.- № 8. – С. 56.

## **ҚАДИМГИ СУВ ИНШООТИ –САРДОБАЛАР**

*Ассистент Исламова Д.Г., 204-КХАЛТЕ талабаси Савранов З.Р*

Хозирги давр экологик муаммоларидан бири истемол ва оқава сувларидан унумли фойдаланишдир. Тарихий манбаларга назар ташласак, шаҳар ҳаётининг ривожини ҳаммом ва сув сингдирувчи қудуқлар типигаги йирик ҳовузлар, водопроводлар ва санитар - маиший иншоотлар қурилиши билан боғлиқ бўлган. Иқлимнинг иссиқлиги, сувнинг танқислиги муаммосини ечиш, совуқ сувли хона ёки муз хона махсус қурилган гумбазли ҳовуз сардобалар қурилган. Сардобаларни оқар сувлардан мутлақо маҳрум бўлган чўл ва дашт мухитларида қурилганини биламиз.

Ўрта Осиё катта қисмининг табиий - иқлимий шароитлари қадим замонлардан сув хўжалигининг ривожланишига катта таъсир кўрсатган. Бу ердаги, чамаси, фақат сунъий суғоришдаги қишлоқ хўжалиги, сувни тутиб қолувчи тоғ сув ҳавзалари қуришни талаб этган, йўлларда сардоба, қудуқ ва кўприклар билан жиҳозланган.

Қадимги сув иншоотлари ота-боболаримиздан қолган архитектура ёдгорликлари қаторида муҳим ўрин тутди ва уларнинг типологик асосларидан бирини ташкил этади. Махсус ҳовузлар, сардобалар, сув омборлари, кўприклар

каби гидротехник иншоотлар мураккаб муҳандислик маданиятининг намунаси сифатида, аввалдан тайёрланган лойиҳалар асосида бунёд этилганлигини исботлайди.

Тарихий маълумотларга қараганда Моварауннаҳрда 44 та сардоба бўлган. Улардан 29 таси Қарши чўлида, 3 таси Мирзачўлда, 3 таси Тошкент билан Фарғона ўртасидаги қадимги савдо йўлида, 1 таси Кармана яқинида-Чўли Малик (Работи Малик)да бўлган. Сардобалардан Марказий Осиё нинг баъзи дашт-чўлларида ҳозир ҳам қисман фойдаланилади.

Сардобалар анчагина мураккаб қурилган. Улар турли хил ҳажмда бўлади. Цилиндр шаклида ерга ўйиб ишланган сардоба ҳовузнинг чуқурлиги 10-15 м, диаметри 12-16 м ва деворининг қалинлиги 1-1,5 метрни ташкил қилади, ҳовуз юзаси сатҳи билан бир текис бўлган. Сардоба гумбази сифатли пишиқ ғишт ва ганчдан ишланган, тепаси туйнукли, атрофларига ҳовузга сув тушадиган тешиклар қилинган. Кириш учун сардобага эшик ҳам ўрнатилган, унинг олди сувни тоза сақлаш мақсадида девор билан ўралган. Сардоба ёнига молларни суғорадиган охур қилиниб, унга сувдондан махсус тарнов орқали сув оқизилган. Баъзи сардобаларда уларни назорат ва тозалаб турувчилар учун хоналар ҳам бўлган.

Сардобалар географик жойлашуви, жойнинг табиати, рельефига кўра бир неча хил: қор-ёмғир сувларидан, анҳор-ариқ сувларидан, ер ости сувларидан (коризлар ёрдамида) тўлдириладиган сардобалар бўлган. Қор-ёмғир сувларидан тўлдириладиган сардобаларни қуришда жойни тўғри танлаш катта аҳамиятга эга бўлган. Чунки бундай сардобалар баҳорда атрофдаги нишабликлардан оқиб тушадиган қор ва ёмғир сувлари ҳисобига тўлдирилган. Масалан, Жиззах шаҳридан 35 км шимолий-шарқда жойлашган «Ёғочли» деган сардобанинг катталиги  $25 \times 25 = 26 \times 26$  ва  $27 \times 27$  см ва 5-5,5 см бўлган тўртбурчакли пишиқ ғишдан қурилган, унинг диаметри 15,2 м ва деворининг қалинлиги 1,4 метрга тенг. «Ёғочли» сардоба гумбазининг уч томонидан учта шамоллатувчи туйнукчалар бўлиб, уларнинг ташқарисида мўри бўлган.



1.расм. Сардоба

Қашқадарё вилоятида 1892 йили сув сақланадиган ҳовуз Қамаш сардобаси бунёд этилган. Унинг бош тарзи пештоқли, гумбази ясси поғонали.

Гумбаздаги туйнуклар орқали ичига ёруғлик тушади. Ҳовузга пештоқдаги айланма зина орқали тушилади. 1913 йилда таъмирланган.

Мустақиллик йилларида тарихий ёдгорликларни муҳофаза қилиш ва таъмирлаш ишлари алоҳида аҳамият касб этади. Ёдгорликларни янги вазифа учун қайта қуришда асосан, унинг дастлабки қиёфасини сақлаб қолишга аҳамият қаратилади. Асрлар давомида ёдгорликлар эскиради ва вайрон бўлади, шунинг учун улар таъмирланади. Ҳар қандай таъмирлашнинг асосий мақсади, меъморчилик асарларини маданий -тарихий ўрни ва аҳамиятини очиб бериш, тасдиқлаш, шунингдек, уларнинг бадиий қийматларини кўрсатиб беришдан иборатдир.

Адабиётлар:

1. Маньковская Л.Ю. Типологические основы зодчества Средней Азии (IX
2. Уралов А., Саидов И.М. Марказий Осиё меъморий ёдгорликлари - ватанмиз тарихини ўрганишнинг моддий манбалари. - Самарканд, 2009.
3. Уролов А., Юсупов Р. Ўзбекистонда жамоат биноларининг шаклланиши ва ривожланиш тарихи. - Самарканд, 2006.

## **ОСОБЕННОСТИ РАЗВИТИЯ УЗБЕКСКОГО ТРАДИЦИОННОГО ЖИЛИЩА В РАБОВЛАДЕЛЬЧЕСКОМ ОБЩЕСТВЕ**

*Магистр 201- группы Самаров Ш., кандидат архитектуры  
«Архитектурного проектирования» Салохиддинова Д.З*

Орошаемое земледелие и животноводство послужили теми производственными рычагами, которые разрушили родоплеменные отношения в сфере производства жизненных средств, что в итоге привело к социальному неравенству. Обширный комплекс памятников бронзового века на территории Средней Азии свидетельствует о развитой экономике и культуре оазисов и о раннем зарождении здесь классового рабовладельческого общества, в котором уже можно говорить о городах.

Именно на стадии перехода от родового строя к рабовладельческому происходит разделение труда между ремесленным и земледелием – в городах появляются дома ремесленников, а в их деятельности все возрастает часть продукции труда, производимой непосредственно для обмена. Можно предполагать, что поселение, возникшие на этой стадии и представляют собой поселения городского типа. Таким образом, все что строилось до того, следует отнести к сельскому укрупненному поселению - земледельцев или родовому поселению. Примером города, сформировавшегося к тому времени, можно считать Саппалли-тепа, раскопанный и изученный археологами под руководством А. Аскаорова (1). Установлено последовательность освоения территории города. Первоначально сооружались обводные стены, затем осваивались под жилой массив часть территории. Появлялись сооружения хозяйственно-производственного назначения на центральном участке. После возведения обводных стен вокруг укрепленной части поселения площадь крепости продолжало интенсивно застраиваться, формировались целые кварталы, разделенные коридорообразными улицами и переулками. Таких

небольших кварталов (родовых домов) в раскопанной части поселения выявлено три. Стремление сгруппировать в одном месте хозяйственно-производственные помещения указывает на отделение ремесла от земледелия скотоводства. Архитектура Саппалли-тепа подтверждает, что на территории Средней Азии шло интенсивное формирование классового общества. Из плана поселения видно, что оно принадлежало оседло-земледельческой общине с обособленными домами ремесленников, где основную массу производителей прибавочного продукта составляли земледельцы. Наряду с общинниками в ранний период рабовладения на их землях создавались латифундии рабовладельцев-аристократов. Дальнейшее развитие орошаемого земледелия и освоение новых земель требовало много рабочей силы для сооружения и поддержания в порядке больших ирригационных систем, наряду с рабством широко применялся труд бедных и рядовых сородичей (2). Система орошения, основанная на использовании вод Аму-Дарьи и Зеравшана, определяла в Средней Азии не только характер и размеры земледелия, но и своеобразие развившихся здесь древних культур. То, что в основе всей экономики лежало искусственное орошение, определило развитие архитектуры региона, ее социальные отношения. Способы создания каналов и методы орошения менялись очень медленно, о консерватизме техники орошения говорит следующий пример: водоподъемник. Водяное колесо (чигир) не изменялся в течении 1500-2000 лет, а керязное орошение существовало в Ахеменидский период. Таким образом, можно предположить, что замедленное изменение форм конструкций, определенный консерватизм в архитектуре вызваны тем, что установившаяся система хозяйствования (ирригационное земледелие) в своей сущности не менялось в течении столетий. Основные изменения шли по пути отношения к орошаемой земле: земля-собственность племени рода, затем она собственность слугителей культа; далее собственность родовой аристократии и в конечном счете, при феодализме она принадлежало феодалам, духовенству.

В рабовладельческий период. Основной экономики которого является орошаемое земледелие и использования рабского труда возникают крупные, средние, малые города, идея которых была направлена на утверждение незыблемости сложившихся антагонистических отношений и оборону как от внешних врагов, так и от собственного эксплуатируемого народа. Жилища

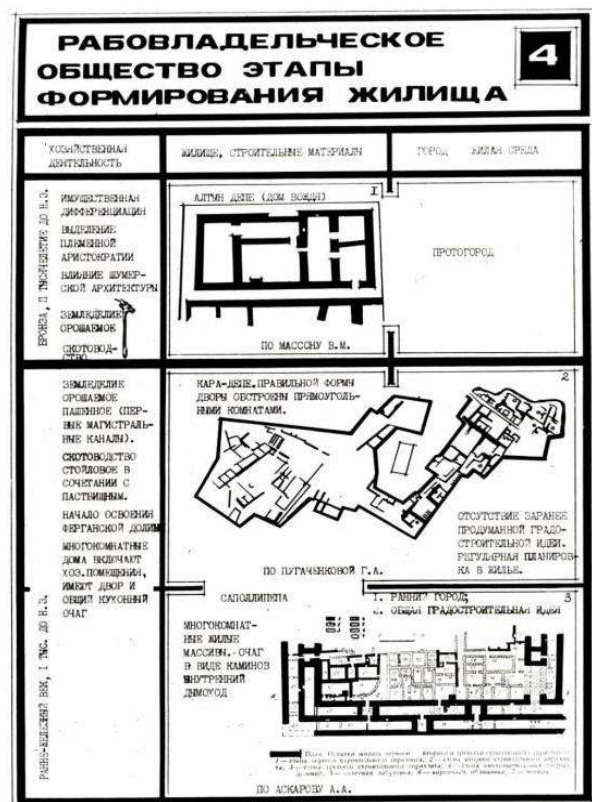



имущего класса приобретают дворцово-крепостной характер, а у беднейших слоев населения остаются на уровне достижений первобытнообщинного строя примитивные сырцовые мазанки, соединенные в дома массивы.

Обобщая сказанное, можно констатировать, что в доклассовый период при ранних формах производящей экономики были заложены специфические особенности региональной архитектуры, которые выразились в следующем: появились капитальные жилища с организованным внутренним пространством, определился основной традиционный круг строительных материалов и стабильная территория освоения, сформировавшаяся нерегулярные поселения без заранее задуманной организации.

#### Список литературы:

1. Абдурасулев Р.Р. Архитектура народного жилища Узбекистана. Ташкент, АН Уз, 1960 г.
2. Ачилов Ш.Ж., Каюмов Х.И. Особенности формирования планировочно-пространственной структуры жилой зоны агроиндустриальных посёлков Средней Азии. М., ЦНТИ, 1981 г.
3. Андрианов Б.В. Древние оросительные системы Приаралья. М.. 1969, с.112-137.
4. Анкундович В.К. Особенности использования населением жилой застройки территории микрорайонов в условиях Узбекистана. В кн.: архитектура и градостроительства. Сб. научные труды ТбилЗНИИЭП, вып.1. Тбилиси, 1972, с.36-48.
5. Ализаде Г.М. Народное зодчество Азербайджана и его прогрессивные традиции. Баку, 1973 г., 228 с.
6. Арандаренко Г.А. Досуги в Туркестане 1874-1889. С.-Петербург. 1889 г., 666с.
7. Армхейм Р. Искусство и визуальное восприятие. М., 1974.
8. Арефьев А.Н. Старый жилой дом в Самарканде.- Архитектура, 1940 г. №12, с.68-69.
9. Архитектурно-планировочная организация жилища в условиях Узбекистана. Под общ. ред. Мерпорта И.А. Ташкент, ФАН, 1976, 88 с.
10. Археологические и этнографические работы Хорезмской экспедиции 1945-1948 гг. под руководством Толстова С.П. и Жданко Т.Л., АН, 1952, с.13, 283-285.
11. Архитектурная композиция садов и парков. Центр. н.и. и проектный инт по градостроительству . под общ. ред. А.П. Вергунова М., Стройиздат, 1980, 254 с.
12. Аскарлов А.А. Сапаллитепа Ташкент ФАН, 1973, 172 с.
13. Бабуров В.В., Микулина Е.М. Природная среда в пространственной структуре города. М., 1975, с.9-12.
14. Багиров М.Н. Кружилин И.П. Прогрессивная технология орошения сельскохозяйственных культур. М., Колос, 1980, 208 с.

## ЎРТА АСРЛАР МЕЪМОРЛАРИНИНГ БИНОЛАРНИ ЛОЙИҲАЛАШ УСУЛАРИ

*Каримова Нурхон—СамДАҚИ 101—АНТАЁТ гуруҳи магистранти;  
Калкуразов А.А.—ҚДУ ўқитувчиси, Хайитова Лайло— СамДАҚИ 3- босқич  
талабаси Илмий маслаҳатчи проф. А.С. Уралов*

Менинг магистрлик диссертациям мазкур мавзуни илмий ёритиб бериш муаммосига йўналтирилган. Гап шундаки, Ўзбекистонда бугунги кунда уч мингга яқин ўрта асрлар меъморлари бунёд этган ёдгорликлар мавжуд бўлиб, уларнинг аксарихалқаро туризм маршрутларига киритилган. Уларни вақти-вақти билан таъмирлаб туриш, улар жойлаш-ган жойларни обод ва кўркем



зиёратгоҳларга айлантириш, бузилган-ларини таъмирлаш ва қайта тиклаш масалалари кун тартибига қўйилмоқда. Ана шу мақсадларда мен танлаган илмий тадқиқот ишимнинг мавзуси, яъни ўрта аср меъморларининг биноларни лойиҳалаш усулларини ўрганиш долзарб деб ҳисоблайман.

Диссертациянинг мақсади тарихий ёзма манбалар ва илмий адабиётлар, ўтмиш меъморларидан бизгача сақланган чизмалар ва лойиҳаларни таҳлил қилиш ва ўрганиш асосида уларнинг биноларни лойиҳалашда қўллаган усулларини ўрганиш ва улардан Республикадаги мавжуд меъморий ёдгорликларни таъмирлаш ишларида фойдаланиш асосларини ишлаб чиқишдир.

Вазифалари:

1. Ўрта Осиё олимлари томонидан ёзиб қолдирилган меъморчи-ликка доир асарларни ўрганиш;
2. Ўрта Осиё меъморий обидаларини лойиҳалашда қўлланилган Ҳандасавий ва математик усулларни ўрганиш;
3. Ўрта Осиё меъморларининг модул ва модул тизимини, биноларни лойиҳалашда қўллаган модул (микёсий тўр) усулини ўрганиш;
4. Ўрта аср меъморларининг равоқ, тоқ ва гумбазларни чизиш, меъморий лойиҳалаш усулларини илмий умумлаштириш ва оммалаш-тириш.

Маълумки, Ўрта Осиёда ўрта асрлар, айниқса IX–XII ва XIV–XV асрлар маданият ва санъат, архитектура ва шаҳарсозлик, табиий ва илоҳий фанларнинг ривожланиши учун ўта сермахсул давр ҳисобланган. Бу даврнинг Ўрта Осиё тарихида Уйғониш даври деб аталиши ҳам бежиздан эмас. Марв, Бухоро, Самарқанд, Ургенч каби шаҳарлар ўша даврнинг энг йирик маданий марказлари ҳисобланган. IX–XI асрларда ўз асарларини араб тилида ёзган олимларнинг энг машҳурлари Ўрта Осиёлик эдилар. Улар орасида Муҳаммад ибн Мусо Хоразмий (IX аср), Абу Али ибн Сино (980–1037), Абу Наср Форобий (873–950), Абу Райҳон Беруний (973–1048), Абдул-Вафо Бузжоний (940–998) ва бошқалар бор эди. Кейинроқ улар сафига Мирзо Улуғбек (1394–1449) ва Ғиёсиддин Жамшид Коший (XIV–XV асрлар) қўшилди.

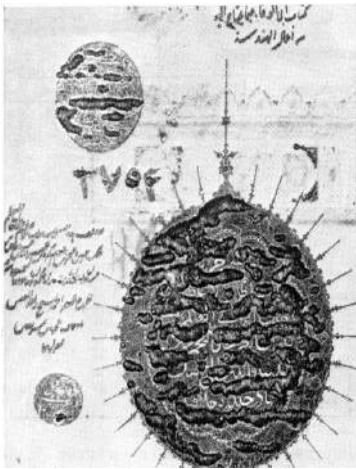

Абул-Вафо Бузжонийнинг “Ҳунармандларга Ҳандасавий ясалмалардан нималар зарурлиги ҳақидаги китоб”нинг сарлавҳаси

Маълумки, ўрта аср Шарқ олимлари антик давр Юнон муаллифларининг фалсафа ва математикага доир асарларини кунт билан ўрганганлар. Уларни бутун ислом дунёсига оммалаштириб янада ривожланишига катта ҳисса қўшганлар. Ўрта Осиёлик олимлар ҳам дунёвий фанларнинг барча соҳалари бўйича, жум-ладан математика, Ҳандаса, астронимия, фалсафа, медицина ва мусиқа бўйича улкан асарлар яратдилар. Бундан ташқари ўрта асрларда яратилган Шарқ ва Ўрта Осиёлик олимларининг асарларида меъморлар ва ҳунармандларга зарур бўлган геометрик ясалмалар ҳамда мутаносиблик билан боғлиқ бўлган қатор масалалар ҳам ёритиб

берилди. Масалан, **Абу Наср Форобий**нинг

фикрича, арифметика ва геометрия барча фанлар ва санъатлар таркибига кириб боради. Унинг X асрда ёзган "Геометрик шаклларнинг нафислиги ҳақидаги маънавий гўзал усуллар ва табиий сирлар китоби" меъморлар учун катта қизиқиш уйғотди. Унда Форобий энг яхши мутаносибликлар ҳақидаги ижодий изланишларни, гўзал нисбатларни қараб чиққан ва санъат асарларининг ҳандасавий уйғунлиги билан боғлиқ бўлган гўзаллик сирларини очиб берган. Форобийнинг ушбу асарини рус тилига таржима қилган олимлар Абул-Вафо Бузжонийнинг Форобийдан кейин ёзилган "Ҳунармандларга ҳандасавий ясалмалар-дан нималар зарурлиги ҳақидаги китоб"ига деярли тўлиқ мос келишини айтиб ўтган. Ушбу китоб муқаддима ва ўн бобдан иборат бўлиб, уларда геометрик шакллар ва уларнинг ясаиш услублари ҳақидаги маълумотлар, шунингдек етти бурчакликларни тақрибий қуриш, кўпбурчакликларни шаклнинг берилган томони ва бошқа параметрлари бўйича ясаш; айлана ичига тенг томонли учбурчак, квадрат, беш-, олти-, етти-, тўққиз-ва ўн икки бурчакликларни чизишга асосланган ясаишлар ҳамда ҳандасавий қуриш бўйича бошқа зарур маълумотлар келтирилган. Форобий ўзининг "**Фозил шаҳар аҳолисининг қарашлари ҳақида**"гирисоласида "шаҳарни ҳам, уйни ҳам инсон қоматига таққослаш зарур" деб ёзади. Бу билан олим фозил шаҳарнинг соф инсон қоматига ҳамоҳанг ва мос тарзда қурилишини орзу қилади. Унинг фикрича, "гўзаллик ва фойдалиликни бир-биридан ажратиб бўлмайди, уларнинг қўшилиши эса уйғунликка олиб келади".

Ўрта Осиё уйғониш даврида "**Соф биродарлар**" номли жамоа яширин фаолият олиб борганлиги тарихдан маълум. Унинг аъзолари жамиятга фалсафий ва илмий билимларни тарқатиш билан шуғулланган ва бу билан ўзлари яшаган жамият иллатларига қарши курашганлар. Жамоанинг "**Мактублар**" номли асари бизгача етиб келган. Унда ҳар томонлама камол

топган, ҳамма муносабатларда гўзал бўлган киши комил инсон деб тасаввур қилинган. "Гўзаллик манбаи табиатдир. Шу боисдан табиат бадиий ижоднинг мўраббийси ва тугалмас манбаидир. Табиат гўзаллиги эса уни ташкил этувчи қисмларнинг ҳамоҳанлиги, ўхшашлиги ва монандлигига боғлиқдир", - дейилади мазкур рисолада.

**Абу Али Ибн Сино** (980–1037) нинг икки асари "Донишнома" ва "Аш-Шифо"да ҳандаса ва риёзиётга тегишли боблар бўлиб, улар ўз даврида меъморлар учун катта аҳамият касб этган. Жумладан "**Аш-Шифо**" тўрт қисмдан тузилиб, уларнинг учинчиси "Риёзиёт"да "**Усул илм ал-ҳандаса**" (**Геометрия илми усуллари**) баён этилган. Унда Ибн Сино чизиқни ўрта ва чекка, яъни "олтин кесма" бўлақларига бўлишни кўрсатган.



Ибн Сино "Тиб қонунлари" асарида тураржой бинолари хоналарига қуёш нўрининг тушиши ва шамоллатилиши-нинг зарурлиги, дераза ва эшикларнинг шарқ ва шимолга қаратилиши ҳамда шарқдан эсувчи шамолларнинг бинога кириши ва қуёшнинг хоналарда ҳамма жойга етиб бориши зарурлиги ҳақида ёзади.

**Муҳаммад Хоразмийнинг** (783–850) "Алгебра ва муқобала ҳисоблари ҳақида қисқача китоб" деб номланган асари бир қарашда меъморчиликка алоқаси йўқдай бўлиб кўринсада, аслда унда берилган тўғри бурчакли учбурчаклар ва иррационал катталиқлар бўйича қатор ҳисоблашлар, куб, параллелепед, конус, пирамидаларнинг ҳажмини аниқлаш ҳақидаги маълумотлар меъморларда катта қизиқиш уйғотган.

**Бағдодий** (X–XI асрлар) бизга "Ўлчаниши мумкин ва мумкин бўлмаган катталиқлар ҳақида китоб"нинг муаллифи сифатида танишдир. Бизга Витрувий ва Палладиоларнинг асарларидан маълумки, архитекторлар қурилиш амалиётида иррационал ва бутун миқдорлар орасида фарқ қилмаганлар. Бу ҳолат Бағдодийнинг "Илдиз бу берилган сон ва бирлик орасидаги ёки бирлик миқдор ва иррационал орасидаги ўрталиқдир" номли асарида ўзининг назарий асосини топган.

**Ғиёсиддин Жамшид Коший** (XIV–XV асрлар) таниқли математик ва астроном, Самарқанддаги Улуғбек расадхонаси ва академиясининг етук илмий ходими ва муҳандиси, астрономия ва математика бўйича қатор асарлар муаллифи. У ўзининг "Арифметика қалити" номли ишида алоҳида бир бобни меъморчиликка бағишлаб, унда равоқлар қуришнинг беш усулини кўрсатиб берган.

Коший гумбазлар ичини безашда кенг қўлланиладиган юлдузсимон меъморий безак–муқарнасининг тўрт тўрини ва муқарнас косачасининг такрорланувчи қисми—"тақсим"ни яшаш тартибини ҳам кўрсатиб ўтган. "Билгинки,–дейди Коший,–бинокор усталар тўғри тўрт бурчакнинг асосини муқарнас миқёсига (модулига) тенг олиб, баландлигини ундан икки ҳисса узун белгилашади".

Ўрта Шарқ ва Ўрта Осиё олимларининг ушбу ишлари Марказий Осиё меъморлари ижодий ишларининг тараққий топишида катта роль ўйнаган ва шак–шубҳа йўқки меъморчилик санъатининг ўрта асрлардаги назарий асослари бўлиб хизмат қилган.

## **СУРХОНДАРЁ ВИЛОЯТИДАГИ СОПОЛЛИТЕПА ШАҲАРЧАСИНИ ГРАФИК ТИҚЛАШ МАҚСАДИДА ИЛМИЙ ЎРГАНИШ**

*Бобоқулова Муаззам–СамДАҚИ 101–АНТАЁТ гуруҳи магистранти.  
Илмий раҳбари проф. Д.А. Нозилов*

“Сополлитепа шаҳарчаси архитектуравий ёдгорлигини илмий ўрганиш ва график таъмирлаш” мавзуси менинг магистрлик диссертациям мавзусидир. Мазкур мавзудаги тадқиқотим мақсади ва вазифалари қуйидагилардан иборат:

Ишнинг мақсади: Сополли тепа шаҳарчаси меъморий ёдгорлиги ҳақидаги мавжуд илмий адабиётлар ва ёдгорликнинг бизгача сақланган харобалари, жамоат ва диний иморатлари, турар жойлар ва мудофаа деворларини график ва натурал ўрганиш асосида мажмуани илмий меъморий таҳлил қилиш ва график таъмирлашдан иборат.

Вазифалари:

1. Сополли тепа меъморий мажмуасини ўрганишга доир адабиёт-ларни таҳлил қилиш;
2. Мажмуанинг қуриши даври, ўша давр шаҳарсозлигига хос хусусиятлари, Бактрия давлатида тўтган ижтимоий ўрнини аниқлаш;
3. Сополли тепа шаҳарчаси архитектуравий ёдгорлигининг меъморий–режавий тузилишини илмий таҳлил қилиш;
4. Сополли тепа мажмуасидаги турар жойларнинг жойлашиши ва таркиби, жамоат ва диний иморатлари, кварталларнинг ташқи мудофаа деворлари билан боғланишини ўрганиш;
5. Сополли тепа мажмуаси мудофаа деворларини илмий таҳлил қилиш;
6. Мажмуага илмий баҳо бериш, уни график таъмирлаш ва оммалаштириш.

Сополлитепа–Сурхондарё вилоятининг (Музрабод тумани) Шеро-бод чўлини кесиб ўтган Ўланбулоқсой ёқасида жойлашган жез даврига оид археологик ёдгорликдир. У 1968 й. археолог Л. Альбаум томонидан топилган. 1969–74 йларда А. Аскарлов томонидан ўрганилган Сополли-тепанинг майдони тахминан 3 гектар. Унинг 1 гектарга яқин марказий қисми мудофаа деворлари биланн ўраб олинган, Қалъа атрофидаги майдоннинг катта қисми бузилиб, пахта далаларига айлантирилган. Тепанинг устки қисмида сопол синиқлари қалашиб ётганлигидан у маҳаллий аҳоли орасида “Сополлитепа” деб аталган. Сополлитепада ўтказилган археологик қазишмалар натижасига кўра, унинг марказий қисми мўрабба (82x82 м) шаклида қурилган қалъадан иборат. Қалъа мудофаа деворлари билан ўраб олинган. Деворлар тизими ички ва ташқи йўлаксимон қопқонлардан ташкил топган бўлиб, қалъа ташқи мудофаа чизиғида томонларга параллел қилиб 8 та йўлаксимон қопқонлар жойлаштирилган. Йўлаксимон қопқон тизимининг жойлашиш режасига кўра, қалъага кириш дарвозаси ҳамгўё 8 та. Аслида эса ҳақиқий дарвоза қалъа жанубий томонининг марказига жойлашган, қолган “дарвозалар” ҳарбий хавф туғилганда қопқон вазифасини бажарган. Қалъанинг ички мудофаа тизимида, йўлаксимон қопқонлар оралиғида, ҳар томонда иккитадан мурабба шаклида қурилган хоналар бўлиб, уларга қалъа ички томонидан эшик очилган. Айнан ана шу хоналар томон қалъа ичига жойлашган турар жой мажмуалари оралаб тор кўчалар ўтган. Қалъа ичидаги турар жой мажмуалари унинг ички деворлари бўйлаб жойлашган. Улар ана шу кўчалар орқали 8 та маҳаллага бўлинган. Қалъа марказида эса очик майдон бор. Қалъа дарвозасидан бошланган кенг йўл ва тор кўчалар ана шу майдон билан боғланган. Буларнинг барчаси Сополлитепа жамоаларининг мудофаа тизимини ташкил этган. Бундай мураккаб меъморий иншоот олдиндан ўйланган аниқ режа ва ғоя асосида қурилган. Сополлитепа кўрғонининг меъморий тарҳи протошаҳар таркибини

эслатади, уни махсус ўйлаб топилган мудофаа режаси эса амалий тажрибадан келиб чиқиб, қалъа бош режаси ғоясига қатъий бўйсундирилган. Айнан, мана шундай мудофаа тизими Сополлитепа хавфсизлигини юқори даражада таъминлай олган. Сополлитепа мудофаа тизимини ташкил этган узун йўлақлар дастлаб мудофаа иншооти вазифасини бажарган. Уларга мудофаа иншооти сифатида талаб сўнгач, секин–аста бошқа мақсадларда фойдаланилган. Масалан, шимолий ва шарқий ички йўлақлар хилхона сифатида фойдаланилса, ғарбий ва жанубий йўлақлар кулолчилик устахоналари сифатида фойдаланилган. Ҳар бир маҳаллада уруғжамоаларининг хилхоналари бўлиб, марҳумлар мудофаа деворлари остига, уйларнинг поли остига кўмилган. Уруғ бошлиқларининг қабрлари эса, одатда, оила ўчоғирўпарасида учратилади.

Сополлитепада ўтказилган қазилар жараёнида 150 дан ортиқ турар жой мажмуалари очилган. Уларни маҳалла бўйича тақсимлаганда ҳар бир маҳалла майдонига 15–20 тагача оилавий турар жой мажмуалари тўғри келади. Лекин, улар бир вақтда бунёд этилмаган. Сополлитепада одамлар қанча вақт яшаганлигини ўрганиш мақсадида унинг ҳар хил жойларига шурфлар солинган. Шурф кесмаларига кўра, мудофаа иншоотлари ва уй–жой мажмуалари пойдеворсиз қурилган. Оилавий уй–жой мажмуалари кўп хонали бўлиб, ҳар бир оилага қарашли кўп хонали уйнинг бири деворининг остида мўрилли ўчоқ, иккинчисида сандал ўрни ёки тоза кулли қурбонгоҳ чуқурчаси, учинчисидан эса омборхона сифатида фойдаланилган. Булар оила бирлигини англатувчи муҳим белги ҳисобланган. Бир неча шундай оила бирликлари катта патриархал уруғ жамоасини ташкил этган. Сополлитепа ана шундай катта патриархал уруғ жамоаларидан 8 тасини бирлаштирган қишлоқ жамоасидир. Сополлитепа уйлари ва мудофаа иншоотлари сомон қўшилган хом ғиштлардан қурилган. Уй деворлари андавалар ёрдамида силлиқ қилиб сувалган (топилмалар орасида сопол андава ҳам бор), сувоқ устидан ҳаворанг оҳак билан оқланган.

Ҳар бир патриархал жамоа маҳалласи қошида уларнинг кундалик эҳтиёжидан келиб чиққан ҳолда кулолчилик цехи ва металл эритиш устахоналари мавжуд. Хоналарнинг баъзи бирлари тўқимачилик мақсадларига мослаб қурилган. Улар кенг ва узун бўлиб, тўқув дастгоҳини ўрнатишга мўлжаллаб қурилган. Ана шундай хоналарда урчуқ тошлар, суяк тароқлар, тош ва сопол қадоктошлар кўпроқ топилган. Сополлитепада тўқимачилик ипак, пахта ва ҳайвон юнги хом ашёсиасосида қурилганлиги ҳақида далолат берувчи топилмалар бор.

Сополлитепада 158 та қабр очилган. Уларнинг деярли барча ашёвий далиллари бутунлигича бизгача етиб келган. Қабрлар ҳозирги замон қабрларидан фарқ қилмайди: айвонча, айвончаларнинг ғарбий четида, ундан пастроқда лаҳад–жасадхона, унинг оғзи ярим энгаштирилиб терилган ғиштлар билан беркитилган. Айвонча лаҳаддан чиққан тоза тупроқ билан тўлғизирилиб усти суваб қўйилган. Биргина фарқи Сополлитепа лаҳадлари кенгроқ, қабр оғзига яқин бўш майдонга турли идиш товоқлар, меҳнат ва бошқа ғарбий қуроқлар, тақинчоқ, безак буюмлари қўйилган. Лаҳадда эркақлар ғужанак ҳолда ўнг томони билан, аёллар эса чап томони билан ётибди. Ҳар икки жинс ҳам кафанда эмас, балки ҳаётлик вақтидаги байрамона кийимда кўмилган.

Эркаклар қабрида меҳнат ва ҳарбийқуроллар, аёллар қабрида турли хил тақинчоқ ва безаклар учрайди. Қабрлардан топилган ашёлар таркибига қараб, мархумларнинг касбини аниқ айтиш мумкин. Демак, сополлитепаликлар эътиқодига кўра, улар нариги дунёда ҳам яшашда давом этишларини тасаввур қилганлар. Мозордаги ашёларнинг “бой ва камбағаллиги” уларнинг ёши ва жамоада тутган мавқеи билан боғлиқ бўлган. Қабрларда биттадан, баъзан эса иккитадан скелетлар учрайди. Баъзида аёлни эмизикли боласи билан кўмиш ҳоллари ҳам учрайди. Узоч ўтмишдаги ажлодларимиз удумига кўра, она ўлса унинг эмизикли боласи билан кўмиш табиий ҳол ҳисобланган бўлса керак. Сополлитепада ўрганилган жуфт қабрларда эркак ва аёл бирга кўмилган бўлиб, уларнинг биронтасининг суягида мажбурий ўлим излари учрамайди. Демак, улар ўз ажали ила ҳаёт билан видолашганлар.

Кейинроқ, кўчманчи мулкдор чорвадорлар орасида кўп хотинлик табиий ҳолга айланган ҳарбий демократия даврида “нариги дунёда ҳаётнинг давом этиши” ҳақидаги ибтидоий ақидага кўра, скиф подшолари ва қабила сардорлари билан уларнинг хотин ва чўриларидан бир қисмини мажбурий ўлдириб бирга кўмиш одат тусини олган. Ана шу одатнинг дастлабки илдизлари Сополлитепада кўзга ташланади, қабрларда одам жасади ўрнида майда ҳайвон скелетлари учратилган, бунлай қабрлар *кенотаф* номи билан аталади. Уларга бедарак йўқолган мархум ўрнига жамоа дафн анъанасига кўра, унинг тирик жон мулкидан бир кўйни ўлдириб кўмиш лозим топилган. Сополлитепа кенотаф қабрларининг деярли барчаси эркакларга тегишли эди.

Сополлитепа аҳолиси эътиқодига қуёшга, оловга сиғиниш ўз аксини топган. Унинг излари айрим хоналар майдонида учратилган сандал ўтхонаси сифатида қабул қилинган тоза кулли чуқурчалар эди. Буларнинг барчаси оташпарастлар эътиқодига алоқадор белгилар эди.

Сополлитепа жамоаси мазкур масканда 150–200 йиллар чамаси яшаб, сув танқислигидан, сувга қулай янги унумдор ерларниқидириб, Шеробод дарёсининг қадимги ўзани Бўстонсой соҳилларига кўчиб кетадилар. Бу воқеалар мил. ав. 2–мингйилликнинг биринчи ярмида содир бўлади. Сополлитепа деҳқонлари янги жойни ўзлаштириб, Ўзбекистон жанубида энг қадимий илк шаҳарни барпо этадилар. Ушаҳар Ўзбекистон тарихида Жарқўтон номи билан аталиб, унинг протошаҳри Сополлитепа ҳисобланади.

Юқорида келтирилган маълумотлардан кўриб турибмизки, Сополлитепа бугунги кунда Ўзбекистоннинг энг машҳур археологик ёдгорликларидан бири ҳисобланиб, уни тадқиқ қилиш ва илмий ўрганиш асосида ёдгорликларниграфик тиклаш нафақат археология фани ва тарихи учун, балки Ўрта Осиё халқларининг қадимий қадриятлари ва моддий маданиятини дунё ҳамжамиятига таништириш, оммалаштириш учун ва шу йўл билан Ўзбекистонда халқаро туризмни ривожлантиришнинг янги бир қиррасини яратиш имконияти яратилади.

Адабиётлар:

1. Аскарлов А. Сапаллитепа, Т., 1973.
2. Аскарлов А. Древнеземледельческая культура эпохи бронзы юга Узбекистана. Т., 1977.

## **МЕЪМОРЧИЛИКДА НАҚҚОШЛИК САНЪАТИ ТАЖРИБАЛАРИНИ ИЛМИЙ ЎРГАНИШ**

*Носирова Сабо–СамДАҚИ 101–АНТАЁТ гуруҳи магистранти.*

*Илмий раҳбари проф., Д.А. Нозилов*

Ўзбек халқининг кўп асрлик тарихида халқ амалий безак санъати турлари бой ва ранг–баранг бўлиб, у маданий меросимизнинг энг ажойиб ва оммавий қисмини ташкил этади. Ўзбекистон, умуман Ўрта Осиё халқларининг бизгача етиб келган безак санъати асарлари орасида наққошлик алоҳида аҳамиятга эгадир. Наққошлик санъатининг бошқача амалий безак санъат турларига нисбатан кўп тарқалганлиги ва тараққий этиб такомил лашганлигининг ўзига хос сабаблари бор.

Мустақиллик йилларида амалга оширилаётган анъанавий меъморчилигимиз тараққиёти кўпжihatдан наққошлик санъатининг келажакдаги такомил билан муштаракдир. Наққошлик санъатининг Мустақиллик даврида Ўзбекистон архитектурасидаги муҳим ўрнини Президентимиз Ислам Абдуғаниевич Каримов Тошкентдаги Темурийлар даври тарихи ва санъати музейининг очилишида сўзлаган нутқида алоҳида таъкидлаб ўтган эдилар: "Музей архитектураси ва унинг ички деворий нақшлари мустақил Ўзбекистонимиз замонавий меъморчилигининг каттаютуғидир. Уни ишлаган меъморлар, рассомлар, қурувчи ва наққош усталар юртимизнинг фахри десам хато килмайман".

Дарҳақиқат, наққошликнинг архитектурадаги, айниқса миллий меъморчиликдаги роли беқиёс. Шундай экан наққошлик санъатини Республикамизда янада ривожлантириш, уни чуқурроқ ўрганиш ва такомиллаштириш давримизнинг долзарб масалаларидан биридир. Наққошликни замонавий қурилиш технологияси, қурилиш материаллари ва ашёлари билан муштарак тарзда тараққий этириш, миллий наққошлик композицияларини замонавий компьютерларда ишлаш усулларини яратиш ва уларни ҳаётга тезроқ тадбиққилиш ҳам ана шундай долзарб вазифалардан биридир.

Бугунги кунда юқоридаги масалаларни тадқиққилиш, ўрганиш ва уларнинг энг самарали ечимларини топишга йўналтирилган илмий изланишлар ва адабиётлар сони камчиликни ташкил қилади. Улар ичида П.Ш. Зоҳидовнинг "Ферганская роспись" (Тошкент, 1960), Л.И. Ремпел-нинг "Архитектурный орнамент Ўзбекистона" (Тошкент., 1961), К.Косимовнинг "Наққошлик" (Тошкент, 1982) ва яна ушбу муаллифнинг "Наққошлик. Халқнаққошлиги тўғараги" (Тошкент, 1990), М.А. Мирзаахмедовнинг "Бошланғич бадиий нақш ишлаш методикаси" (Тошкент, 1976), А.С. Ураловнинг "Мўъжиза яратиш санъати" (Тошкент, 1994), "Меъморий шаклларни уйғунлаштириш ва безаш" (Самарканд, 2003) каби асарлари мавжуд. С.Булатов эса 1991 йилда "Ўзбек халқ амалий безак санъати" китобини чоп этиб, унда ўзбек безакшунослик санъатининг турлари орасида наққошликка ҳам алоҳида ўрин берган. Юқорида номлари тилга олинган китоб ва асарларда ўзбекхалқи амалий безак санъатининг энг кўп тарқалган турлари, улар ҳақидаги илмий ва тарихий

маълумотлар, амалий иш усуллари баён этилган ва бу санъат турларини, шу жумладан, наққошликни ўрганиш ва ўргатишга доир назарий услубий йўл-йўриқлар берилган. 2004 йилда архитектор Д.Н. Султонова "Ўзбекистон меъморчилигида деворий ранг тасвири уйғунлаштириш таъминоти (шаклланиш ва тараққиёт йўллари)" мавзусидаги номзодлик диссертациясини ёқлади ва ушбу мавзуга оид қатор илмий мақолаларини чоп этди. Муаллиф ўзининг ушбу ишларида Ўзбекистон меъморчилигида деворий сураткашликнинг келиб чиқиши, ривожланиши ва истиқболдаги масалаларини тадқиқ этиб, деворий ранг тасвири меъморчилик билан уйғунлаштириш таъминотларини ишлаб чиққан.

Бирок, бу китоблар ва илмий ишларнинг кўпчилигида наққошликни алоҳида илмий мавзу тарзида олиб қаралмаган. Наққошликнинг шаклланиши, тараққиёт йўллари, наққошлик мактаблари ва уларга хос хусусиятлар тўлиқ ўрганилмаган. Наққошлик санъатининг турар жойлар ва жамоат биноларида қўлланилиши ва уларда шаклланган илғор бадиий йўналишлар хусусида тадқиқот қилинмаган.

Бунинг устига бугунги кунда Республикада замонавий меъморчиликда янги биноларнинг интерьерларини бадиий лойиҳалаш (дизайн) ишлари шаклланимоқдаки, бу ҳолат ҳам интерьерларни ишлашда наққошлик композицияларини замонавий компьютерларда лойиҳалаш-нинг истиқболли йўналишларини ишлаб чиқишни талаб қилмоқда. Ана шу долзарб, давримиз учун муҳим бўлган ҳолатлардан келиб чиқиб менинг мазкур магистрлик диссертациям мавзуси аниқланди ва унинг ғояси диссертациянинг куйидаги мақсад ва вазифаларида ўз аксини топди.

Тадқиқот мақсади: Наққошлик санъати ва Самарқанд наққошлик мактаби меросига доир адабиётлар ва амалий ишларни ўрганиш ва илмий таҳлил қилиш асосида ушбу мактаб тажрибаларини меъморчилик амалиётида қўллашнинг илғор йўналишларини тадқиқ қилиш ва аниқлаш.

Вазифалари:

1. Наққошлик санъати ҳақидаги умумий маълумотларни ўрганиш;
2. Самарқанд наққошлик мактабининг шаклланиш ва ривожланиш босқичларини таҳлил қилиш;
3. Самарқанд наққошлик мактабининг турар жойларда қўлланган услубларини таҳлил қилиш;
4. Самарқанд наққошлик мактабининг жамоат биноларига хос усуллари ўрганиш;
5. Мустақиллик йилларида қурилган Самарқанд жамоат биноларининг нақшларини ўрганиш;
6. Самарқанд наққошлик мактаби меросини замонавий меъморчилик амалиётида қўллашнинг илғор йўналишларини аниқлаш ва уларни амалиётда қўллаш бўйича таклифлар ишлаб чиқиш.

Илмий тадқиқотни бажариш услуби. Мавзуга доир илмий ва махсус адабиётларни, тарихий, моддий, маданий ва меъморий манбаларни, наққошлик ишлари ва тажрибаларини ўрганиш графоаналитик тадқиқ қилиш ва



умумлаштириш, натурада кузатиш ва фиксация қилиш асосида комплекс тадқиқот ўтказиш ва диссертацияда қўйилган вазифаларни ечиш.

Тадқиқот объектига Ўзбекистон ва Самарқанд наққошлик мактаби намоёндаларининг анъанавий ва замонавий меъморчиликда қўллаган наққошлик ишлари, асарлари, бадиий композициялари киради. Тадқиқот предметиға Самарқанд наққошлик мактаби устоларининг меъморчиликда қўллаган наққошлик композицияларининг ўзига хос хусусиятлари ва илғор анъаналарини аниқлаш киради.

Тадқиқотнинг янгилigi. Диссертацияда Самарқанд меъморчилигида наққошликнинг қўлланилиши ва фойдаланишнинг илғор анъаналари илк бор тадқиқ этилади. Шунингдек, унда наққошлик композицияларини замонавий компьютерларда ишлашнинг истиқболли йўналишлари асослаб берилади ва таклифлар киритилади.

Тадқиқотнинг назарий ва амалий аҳамияти. Унинг назарий аҳамияти шундаки, мазкур диссертация материаллари Ўзбекистон наққошлик санъати тарихи ва бу санъатнинг тараққиёт йўллариини ўрганишга доир асарлар, ўқув қўлланмалари ва дарсликларни тайёрлашда муҳим илмий–услубий материал бўлиб хизмат қилиши мумкин. Унинг амалий аҳамиятини Самарқанд вилояти меъморчилигида наққошлик санъатини қўллашнинг замонавий илғор анъаналарини ишлаб чиқиш ва улардан меъморчиликда самарали фойдаланиш асосларининг ярати-лишида кўришимиз мумкин.

## **ҚАДИМИЙ “ОСМА БОҒЛАРИ”НИ ТАДҚИҚ ҚИЛИШ, ТИКЛАШ ВА УЛАРНИ САМАРҚАНД ШАҲРИ УЧУН МОСЛАШТИРИШ**

*Расулов Сухроб–СамДАҚИ 201 ЛАМ гуруҳи магистранти.*

*Илмий раҳбари проф. А.С. Уралов*

Дунёда мўъжизалар кўп. Улар ичида шундай мўъжизалар борки, уларнинг машҳурлиги вақт ва даврлар ўтсада ҳеч вақт сўнмаган ва сўнмайди. Ана шундай мўъжизалардан бири Қадимги дунёнинг етти мўъжизаларидан бири ҳисобланмиш кўҳна Бобил мамлакатада (ҳозирги Ироқ давлати ҳудудида) қурилган “Семирамида” осма боғларидир.

Қадимги Бобил шаҳридан оқиб ўтган Тигр дарёси ёнида пирами-дасимон кўринишда кўп қаватли қилиб қурилган афсонавий бу боғнинг меъморий–ландшафт ва қурилиш сир–асрорларини ўрганиш ҳанузгача давом этмоқда. У кўпроқ Европа олимлари томонидан ўрганилган. Олимлардан бир гуруҳи боғнинг қурилиш тарихини ўрганса, бошқа бирлари меъморий–ландшафт ечимларига қизиққан. Яна бирлари боғнинг муҳандислик ва сув таъминоти ва конструкцияларини ўрганган. Баъзи олимлар ҳатто бу мўъжизакор боғнинг архитектуравий кўринишини график қайта тиклашга ҳам муваффақ бўлганлар. Уларнинг бирида боғ тўрт қаватлик, юқорига борган сари кичрайиб борувчи кўринишда бўлса бошқасида боғ етти қаватли қилиб ишланган. “Семирамида” боғлари ҳақидаги фикрлар ҳар хил бўлса–да, уларнинг ҳар бири диққатга сазовордир.

Бироқ, бу боғлар Ўзбекистон олимлари томонидан ҳанузгача ўрганилмаган. Хўш, бу боғларни ўрганиш бизга нима беради? Агар бизда ҳанузга қадар ўзбек халқи миллий боғининг меъморий концепцияси ва дастури ишлаб чиқилмаганлигини эътиборга олсак, Қадимги дунёнинг ушбу мўъжизавий боғларини ўрганиш фойдадан ҳоли эмасдир. Бунинг устига мазкур боғ жойлашган Қадимги Бобил шаҳрининг минтақавий географик иқлими Ўзбекистоннинг табиий иқлим шароитига мос келади.

Ўзбекистон боғларида сув ва соя омили ҳал қилувчи аҳамиятга эга эканлигини ҳам назарга олсак Бобилнинг қадимги осма боғлари қаватидаги устунлар орасига ўрнатилган тўқ сояли айвонлар Ўзбекистонда янги боғларни яратишда жуда асқотиши мумкин. Будан ташқари ҳозирда ва келажакда яратилаётган ҳар қандай сиғимли замонавий иншоот ёки бино албатта экотизимли, энерготежамли, энергосамарадор муҳандисона ечимда яратилмоғи зарурки, бунда уларнинг фасади ва ташқи кўринишларини Бобил осма боғлари ғоясидан фойдаланиб ечиш катта самара бериши муқаррардир.

Юқорида айтилганлардан кўриниб турибдики, Қадимги Бобилнинг мўъжизавий боғларини ўрганиш ва унинг асосида бундай боғни Самарқанд шаҳри ёки Бобил учун график қайта тиклаш лойиҳасини яратиш имкониятидан воз кечмаслик зарур.

Тадқиқотимиз асосида олинган илмий натижаларимиз қуйидагилар-дан иборат:

- Қадимги Бобил шаҳрида қурилган “Семирамида” осма боғлари ҳақидаги илмий ва илмий оммабоп маълумотлар қиёсий ўрганилди;

- Ушбу маълумотларда берилган материаллар илмий умумлаш-тирилди ва тегишли хулосалар чиқарилди;

- Хулосаларда мазкур боғларнинг яратилиш тарихи, режавий–ҳажмий параметрлари, архитектураси, ландшафти, конструктив ечимлари, қурилиш материаллари ҳамда бадиий ғоявий концепцияси ҳақидаги маълумотлар баён қилинди;

- Олинган маълумотлар ва хулосалар асосида Қадимги Бобил боғларининг Самарқанд шаҳрига мўлжалланган замонавий график лойиҳаси яратилди ва уни Самарқанд боғ–парк амалиётида қўллаш учун таклиф қилинди.

Ўрта Осиё халқларининг анъанавий боғ–парк санъатини қайта тиклаш мақсадида Бобилнинг Қадимги осма боғларида акс эттирилган меъморий–ғоявий ва ландшафт ечимларидан самарали фойдаланиш мақсадга мувофиқдир.

Бобил осма боғининг яратилиши ғоясини Самарқанд шаҳри учун мослаштиришнинг аҳамияти шундаки, ундан олинган илмий натижалар Ўрта Осиё халқларининг ўтмишидаги боғ–парк санъатига хос баъзи жиҳатларни чуқурроқ ўрганиш ва аниқлаш имкониятини беради ва бу жиҳатларни замонавий боғ–парк қурилишида қўллаш имкониятини яратади.

тадқиқотимизнинг амалий аҳамияти эса агар бордию келажакда биз ишлаб чиққан лойиҳавий таклифлар амалга оширилса, улар Ўзбекистон Мустақиллик йиллари боғ–парклари сифатини Бобил Қадимги осма боғлари ғояси остида янги поғоналарга кўтаради деган умиддамиз.

Мазкур тадқиқот ишимизда Бобилнинг осма боғлари ғояси Ўзбекистон илму-фани ва ландшафтлар архитектурасида илк бор магистрлик диссертацияси ҳажми ва мазмунида кўриб чиқилган бўлиб, унинг натижалари асосида Самарқанд шаҳри табиий-иқлим шароитига мўлжалланиб, илмий асосланган осма боғлар меъморий лойиҳаси яратилди ва у амалиётга тадбиқ этиш учун таклиф қилинди.

## **“ТОПИАР” САНЪАТИНИ ЎРГАНИШ ВА УНИ АМАЛИЁТГА ҚўЛЛАШ БЎЙИЧА ЛОЙИҲАВИЙ ТАКЛИФЛАР ИШЛАБ ЧИҚИШ**

*Қурбонова Мақсуда–СамДАҚИ 201–ЛАМ магистранти;*

*Собиров Мехрож–303 Арх. гуруҳи талабаси.*

*Илмий раҳбари проф. А.С. Уралов*

Самарқандда меъморий боғлар бунёд этиш санъати жуда қадимдан мавжуд бўлган. X асрнинг охирларида эса шаҳар майдонларида сарв дарахлари кузалиб, улардан “яшил сунъий ҳайвонот боғи” яратилган, яъни дарахларга кузаш йўли билан сунъий манзаравий шакллар бериш санъати ўша даврларда Самарқанд шаҳри учун анъанавий ўзига хос бўлган услубларда амалга оширилган.

Амир Темур ва темурийлар даврида ҳам Самарқандда боғ-парк санъати гуллаб яшнаган, шаҳар атрофларида ўнлаб боғ саройлар қурилган. Бироқ, уларда Самарқанднинг X–XIII асрлар шаҳар ичи боғларидаги каби ўсимликларга кузаш йўли билан сунъий шакллар берилганми-йўқми, бу ҳақда афсуски, бирон бир тарихий маълумотларга эга эмасмиз. Шундай бўлсада, Темур ва темурийлар қурдирган боғ-саройларда ҳам олдинги тарихий анъаналар давом эттирилган деган фикрдамиз.

Ўсимликларни кузаб уларга сунъий шакллар бериш санъати ўрта асрларда нафақат Осиёда, хусусан Мовароуннаҳрда, балки Европа мамлакатлари (Франция ва Англия)да ҳам ривож топган. Бу санъат Европада “топиар санъати” деб ном олган. Қадимги Римда бундан 2000 йил муқаддам ҳам шамшод ва сарв ўсимликларига турли геометрик сунъий шакллар берилиб, ҳатто улардан яшил ҳайкаллар ва бошқа мураккаб манзарали шакллар ясашган.

XX аср охирларида бу санъатга Германия ва Европанинг бошқа давлатларида ҳам катта эътибор берилди бошланган. Айниқса хусусий ҳовли боғлари ва парк-саройларда топиар санъати қайтадан жонлантирилган ва ҳозирда ҳам қўлланилмоқда.

Ўсимликларни кузаб уларга сунъий шакллар бериш санъати умумжаҳон боғ-паркчилик амалиёти даражасигача кўтарилиб “топиар санъати” деб ном олган экан, бу санъат нафақат ўтмишда, балки ҳозирда ҳам бутун дунё бўйича ўз мавқеи ва ўрнига эга. У нафақат Шарқда, балки Ғарбда ҳам қўлланилиб келинган ва ҳозирда ҳам қўлланилмоқда. Фақат уни қаерда ва қандай қўллаш услубларини билиш керак. Ҳамма гап мана шунда. Менинг диссертациям ҳам айнан ана шу долзарб масалаларни ўрганиш, тадқиқ қилиш ва уларга жавоб беришга бағишланган.

Айнан шунинг учун ҳам мазкур диссертацияда ўсимликларни кузаб уларга сунъий шакллар бериш санъатининг жаҳон ландшафт архитектурасига хос ўнлаб услублари аниқланган, умумлаштирилган, тизимланган ва улар амалиётда фойдаланишга қулай ҳолга келтирилиб, махсус кўргазмали жадвал кўринишида шакллантирилган. Бу услубларни уч йирик гуруҳга бўлиш мумкин:

- биринчиси, узоқ ўтмишдан бизгача боғ–паркчилик меросининг топиар санъати тарзида етиб келган тарихий услублар ва шакллар;
- иккинчиси, ўша тарихий анъаналар ва боғ-парк стиллари асосида шакллантирилган ва ривожлантирилган янги услуб ва шакллар;
- учинчиси, буткул янги замон тафаккури ва дизайн элементларига, замонавий меъморий ландшафт муҳити ва бадиий–эстетик талабларига мос тарзда шакллантирилган илғор услуб ва шакллардир.

Диссертацияда ўсимликларни кузаб уларга сунъий шакллар бериш санъатида қўлланиладиган замонавий ўсимликлар (пастқам дарахт ва буталар) таркиби тавсия қилинган ва уларга хос хусусиятлар очиб берилган. Буларга дарахтлардан сарв, туя, можевельник, лавр, падуб, буталардан эса шамшод, тис, брющина, плюшларни қўллаш тавсия қилинган.

Ишда ўсимликларни кузаб уларга сунъий шакллар бериш санъатида қўлланиладиган ёрдамчи восита ва асбоб–ускуналар гуруҳи ҳам кўрсатиб берилган. Ёрдамчи воситаларга кўчма ва доимий стационар шаблонлар, саватлар, тик таёқчалар, тасмалар, сим сеткалар кирса, асбоб–ускуналарга гул қайчи (секатор), ток қайчи, новдаларни кесувчи қайчи, шакл берувчи қайчи, электр қайчилари киритилган.

Дарахтларни кузаб ишланган сунъий яшил манзарали шаклларни тарихий, миллий паркларда, замонавий истироҳат боғлари, хусусий боғлар ва ҳовли боғларида, декоратив паркларда, жамоат биноларининг олд худудлари ва скверларни безашда қўллаш тавсия этилади.

Бутун жаҳон ландшафт архитектураси ва боғ–парк қурилиши топиар санъатига кенг қулоч очган бир пайтда биз бунга томошабин бўлиб қараб турмаслигимиз керак. Ваҳоланки, ота–боболаримиз бу санъатга бефарқ бўлмаган экан, биз ҳам топиар санъатини замонавий ландшафт архитектурасида қўллашимиз ва унинг ўзимизга хос миллий шаклларини излаб топишимиз зарур.

Мазкур диссертациянинг илмий амалий натижалари асосан қуйидагилардан иборат:

- Самарқанд боғ–парк санъати тарихи ва бугунги кун ландшафт амалиёти ўрганилди;
- Дарахт ва буталарни кузаб уларга турли хил сунъий манзарали яшил шакллар бериш санъати таҳлил қилинди;
- Ушбу санъатга хос тарихий ва замонавий услублар аниқланди, улар илмий тизимга солинди ва уларнинг қўлланиш соҳалари белгиланди;
- Шаклли кузашга чидамли бўлган маҳаллий дарахт ва буталар турлари аниқланди ва таклиф қилинди;

- Ўсимликларни шаклли кузаш санъатини замонавий ландшафт архитектураси ва боғ–паркчилик амалиётига қўллаш бўйича илмий асосланган амалий лойиҳавий, манзаравий таклифлар ва тавсиялар ишлаб чиқилди.

Таклифлар ва тавсиялар: Ўзбекистон халқи болажон халқдир. Биз болаларимизнинг кўп бўлишини, уларнинг комил инсон бўлиб тарбияланишини, орзу–истакларини рўёбга чиқариш иштиёқида яшаймиз. Шундай экан замонавий Ўзбекистон учун нисбатан янги ҳисобланган, айниқса, болаларга қизиқ бўлган топиар санъатини биринчи навбатда болалар паркларида, болалар боғчалари, болалар сайргоҳлари ва оромгоҳларида, маданият ва истироҳат ҳамда ёшлар боғларида қўллаш ва амалга ошириш мақсадга мувофиқдир. Шу мақсадда кўпроқ ҳайвонлар ва қушлар шаклидаги яшил топиар композицияларини яратишни таклиф қиламиз, чунки болалар, одатда, ҳайвонлар ва қушларни ёқтиришади.

Дарахт ва буталардан шакллантирилган топиар яшил “ҳайвонот боғи”ни яратиш ҳам Самарқанд шаҳрига хос қадимий меъросни қайта тиклаш имконини беради. Бундай боғда нафақат турли хил хонаки, балки ёввойи ҳайвонлар шакллари акс эттириш ҳам мақсадга мувофиқдир. Булардан ташқари “геометрик топиар боғ”, “фантастик шакллардаги топиар боғ” каби боғлардан шаклланишни ҳам таклиф этамиз.

Шу мақсадда биз топиар санъатига хос яшил композицияларнинг умумий классификациясини ишлаб чиқдик. Шунингдек, топиар санъатида қўлланиладиган дарахтсимонлар (дарахт ва буталар)нинг турлари ва хиллари ҳам ишлаб чиқилди.

Биз мазкур диссертацияда ўтказилган тадқиқотларимиз натижаларига асосланиб топиар санъатини Ўрта Осиё халқларининг миллий боғ–паркчилик санъатига хос “Чорбоғ” услубига уйғунлаштириб, Самарқанд шаҳрида қадимдан мавжуд бўлган яшил “ҳайвонот боғини” қайта тиклашга муваффақ бўлдик.

Ҳозирги пайтда дунё тарихий боғ–паркларидаги мумтоз жонли геометрик шакллар ва яшил ҳайкаллар билан бирга Япония боғ–паркларида “бансай” услубида яратилган турли сунъий яшил шакллар ҳам катта роль ўйнамоқда. Ҳозирда яратилаётган замонавий боғ–паркларда, Япония боғини яратиш одат тусига кирган. Бу ҳодиса бутун дунёда Япон боғларининг катта мавқега эга эканлигидан далолатдир. Бироқ, ҳар бир мамлакат, ҳар бир халқ ўзининг миллий боғларини яратиш ва уларни Япон боғлари каби умуминсоний, умужаҳон санъати даражасига етказишга ҳаракат қилмоғи зарур. Бу йўлда биз самарқандликларга тарихан миллий, маҳаллий ҳисобланган топиар санъатини янгитдан жонлаштириш муҳим аҳамиятга эгадир.

Замонавий ҳисобланган, ҳудуди унча катта бўлмаган хусусий боғларда, айнан, гўзал шакллар бериб кузалган дарахт ва буталар, табиий ўсувчи дарахт ва буталарга нисбатан қизиқарли ва эътиборлидир. Бироқ, кузаб сунъий шакл бериладиган ўсимликлар доимий эътибор ва ишлов беришга муҳтождирлар.

Шаклли кузаш учун таклиф қилинаётган ўсимликларнинг русча ва ўзбекча номлари, қандай яшил шаклларга мўлжалланганлиги ва уларга хос бўлган хусусиятларни қуйидаги жадвалда келтирдик:

Русча номи	Ўзбекча номи	Асосий вазифаси	Эслатмалар
Самшит	Шамшод	Яшил деворлар кичик ва ўрта ўлчамли манзаравий шакллар, ясси яшил тўсиқлар, манзаравий кичик шарлар	Кузашга чидамли, ўта йиғноқ, тиғис, кўкимтир, яшил баргли, доим яшил
Граб обыкновенный	Граб	Яшил деворлар, катта манзаравий шакллар	Барглари ташлайди
Бук лесной	Ўрмон қорақайини	Яшил деворлар, йирик манзаравий шакллар	Барглари ташлайди
Плющ	Плюш	Қолипларга асосланган шакллар	Қолипни ўраб олади, доим яшил
Падуб остролистный японский	Япон аччиқ баргли падуби	Бонсай стилидаги ўрта ва йирик манзаравий шакллар	Барглари шамшодни эслатади, тез ўсиши билан фарқланади, доим яшил
Бирючина	Лигуструм	Манзаравий ҳайкаллар	Қирқишга ўта чидамли, тез ўсади, бироқ совукни ёқтирмайди, қишда ҳимояга муҳтож, доим яшил
Лавровишня	Тафлон	Яшил тўсиқлар, йирик ўлчамдаги манзаравий шакллар	Қишда ҳам яшиллигича қолади
Липа	Липа, жўка	Йирик ўлчамдаги манзаравий шакллар, яшил тўсиқлар	Навларининг турига қараб совукни ёқтирмайди, доим яшил
Кипарис различные сорта	Сарвингту рли навлари	Яшил панжаралар, манзаравий геометрик шакллар, помпон	Тез ўсувчи, совуққа нисбатан чидамсиз, доим яшил
Можжевельник, различные сорта	Арчанингту рли навлари	Манзарали шарлар, спираллар	Тезкор ўсиши ва қирқишга чидамлилиги билан ажралиб туради
Тис	Зарнаб	Ўрта ва катта ўлчамли манзаравий шакллар	Пинус навлари доим яшил, қирқишга яхши чидамли
Тис японский	Япон зарнаби	Бансай стилидаги манзарали шакл	Совуқ ва шудрингга жуда чидамли, доим яшил

Туя	Туйя	Яшил деворлар, спираллар	Совуққа чидамли, доим яшил
Биота восточная	Саври, биота	Яшил деворлар, ўрта ўлчамли манзарали шакллар	Доим яшил, барг ва бутуқлари тифис
Бересклет японский	Япон бересклет(майда ва йирик баргли)	Яшил деворлар, ўрта ўлчамли манзарали шакллар	Доим яшил, барг ва бутуқлари тифис, совуққа (-10 дан паст) чидамсиз, ҳимояга муҳтож

Дарахтларни кузаб ишланган сунъий яшил манзарали шаклларни тарихий, миллий паркларда, замонавий истироҳат боғлари, хусусий боғлар ва ҳовли боғларида, декоратив паркларда, жамоат бинолари олд ҳудудлари ва скверларни безашда қўллашни тавсия этамиз.

Топиар санъатини амалиётга самарали тадбиқ қилиш мақсадида вилоят ва туман марказларидаги мавжуд қишлоқ хўжалик, боғдорчилик ва ўрмончилик касб-хунар коллежларига юқоридаги мақсадда махсус гуруҳлар қабул қилишни, республика маркази Тошкентда эса махсус ландшафт архитектураси коллежи ва топиар санъати бўлишини ташкил қилишни ва ушбу йўл билан бу соҳани ривожлантириш учун малакали кадрлар тайёрлашни таклиф қиламиз.

Бажарилган мазкур диссертация натижаларидан қуйидаги ташкилотлар фойдаланиши мумкин: боғ-истироҳатчилик санъатимиз асосларини ўрганишга ва қайта тиклашга даҳлдор бўлган муассасалар, республика вилоятлари, шаҳарлари ва туманлар ҳокимликлари, Ўзбекистон Респуб-ликаси “Ўздавархитектқурилиш” кўмитаси, Ўзбекистон фанлар академия-сининг Боғдорчилик ва табиатшунослик институтлари, “Ўзбектуризм” миллий компанияси, шунингдек санъатшунослар, лойиҳачи архитекторлар, тарихчилар, ландшафт архитектураси ва дизайни соҳасида таълим олаётган бакавлар ва магистрлар, олий уқув юртларининг ўқитувчилари фойда-ланиши мумкин.

## **ЎРТА ОСИЁ МЕЪМОРЧИЛИГИДА САРОЙЛАР АРХИТЕКТУРАСИНИ ЎРГАНИШ**

*Умарова Манзура–СамДАҚИ 201–АНТАЁТ магистранти.*

*Илмий раҳбари проф. А.С. Уралов*

Менинг магистрлик диссертациям Ўрта Осиё меъморчилигида саройлар архитектурасини ўрганишга бағишланган. Диссертацияни бажариш давомида мен илмий раҳбариш профессор А.С. Уралов билан биргаликда қуйидаги якуний илмий хулосаларни оширишга, қуйидаги илмий натижаларга эришишга ва таклифларни ишлаб чиқишга мувоффиқ бўлдик:

Диссертацияда Ўзбекистон тарихий шаҳарларидаги саройларнинг хронологик шаклланишини ўрганиш натижасида улар архитектурасининг қадимги даврлар (мил. авв. IV асрлар)дан бошлаб илк ўрта (Ислом даври), ўрта асрлар (Қорахонийлар, Темурийлар) ва хонликлар даври узра ўтиб, собиқ

Иттифоқ давригача шаклланиб тараккий этганлиги аниқланди, тизимга солинди ва асослаб берилди. Ҳар бир даврнинг сарой бинолари ва мажмуаларига хос ҳажм–фазовий ва меъморий–режавий хусусиятлари аниқланди.

Диссертацияда **сарой** атамасининг архетипик аҳамияти илк бор очиб берилган бўлиб, унга кўра “сарой” сўзи аслда иккита иборадан: форсча “сар”–бош, яъни катта, “ой”–бу туркча уй сўзининг “сар”га қўшиб ўзгартириб айтилишидир. Демак, сарой деганда биз ҳар қандай уйни эмас, балки бош ёки катта уйни тушунишимиз тўғридир. Сарой сўзининг этимологиясида симбиоз мавжуд бўлиб, унинг таркибида турар–жой (хусусийлик) ва бошқарув жамоавийлик функциялари ётади. Шунинг учун ҳам сарой бинолари кўп асрлик шаклланиш ва ривожланиш давомида ўзининг типологик архитектуравий анъаналарини асрлар оша йўқотмаган, балки такомиллаштирган. Сарой ўзининг этимологик негизини, яъни бош уйлик аҳамиятини турғун ҳолда сақлаб қолган.

Тарихий саройларнинг шаклланиши ва ривожланиш эволюцияси ва архитектурасини тадқиқ қилиш асосида яна шу нарса аниқландики, сарой бинолари ва мажмуаларининг архитектураси инсоният тамаддунида ўзининг етакчи ўринни эгаллаши билан бирга кенг жамоатчиликни ўзига бўйсиндирувчи бошқарув объекти сифатида макон ва замонда санъат, меъморчилик, қурилиш ва халқ амалий санъатига хос юксак чўққиларни ўзида акс эттира олган. Шунинг учун ҳам саройлар архитектураси улар яратилган даврлардаги ҳокимият бойлиги ва халқ маданиятининг кўзгусидир. Айнан шу сабабли саройлар архитектурасида ўзига хос маҳобатлилик, ҳашаматлилик, куч–қудрат ва бойлик рамзлари шаклланган.

Саройлар архитектурасининг шаклланишида юқорида тилга олинганлардан ташқари энг муқим, меъморий анъаналар турғунлиги, маҳаллий табиий–иқлим шароитлари, диний, ижтимоий ва ахлоқий қадриятлар, урф–одатлар ҳам ўз аксини топган. Масалан, Ўрта Осиё саройлари архитектурасида иссиқ ва қуруқ иқлимли Ислом шарқи мамлакатлари меъморчилигига хос жаннатмакон ҳовлилик феномени ва айвонлар, шийпонлар, кўшк шакллари, ҳовузлар, боғлар, боғ–саройлар, гулзорлар ўз аксини топган.

Диссертацияда саройларнинг шаклланишидаги ҳар бир тадқиқ этилаётган даврларга хос архитектуравий типологияси уларнинг шаҳар тизимидаги жойлашиши ва функционал ташкиллаштирилишига қараб қуйидагича аниқланган: 1) амир ва хонлар, подшоҳларнинг саройлари–оилавий яшаш ва дам олиш ва давлатни бошқарув қароргоҳлари (арк қалъалар ва ўрдалар); 2) ҳукмдорларнинг ёзги боғ–саройлари ва кўшклар; 3) вазирлар ва бой–зодагонларнинг саройлари; 4) зодагонларнинг ҳовли кўрғонлари; 5) подшоҳларнинг кўрик–хоналари ва улардаги чодир–саройлар.

Ўзбекистон тарихий шаҳарларидаги саройларни комплекс тарзида меъморий–типологик, ғоявий–мазмуний, функционал, ҳажм–фазовий, бадиий декоратив ўрганиш асосида уларни архитектуравий шакллантиришда қуйидаги қонуниятлар ва услублар, меъморий композициявий ечимлар қўлланилганлиги аниқланди:

- Саройлар тарҳи тўғри тўртбурчакли, бир ва кўп ҳовлили, айрим ҳолларда квадрат ихчам композицияларда қурилиши;



- Саройлар атрофининг, одатда, буржли мудофаа истехком деворлари билан ўралиши; сарой бош дарвозасининг маҳобатли пештоқ билан бўрттирилиши;
- Сарой биносининг баланд тагкурси устига қурилиши;
- Антик ва илк ўрта асрлар давридаги саройлар асосий залининг марказий қисми шифтининг “чорхона” услубда ёпилиши;
- Саройлар экстерьерларига хос салобатлилик, мужассамлик ва композицион яхлитлик;
- Интерьерларга хос тантанаворлик, ҳашаматлилик, маҳобатли деворий расмларнинг кўпилиги;
- Интерьерлар деворларининг безаклари бир неча қатор (одатда 2–3) (ярус)ларга бўлиб ишланиши;
- Саройлар атрофи ва ҳовлисининг гўзал боғ, чорбоғ, чорчаманлар тарзида ободонлаштирилиши;
- Сарой бинолари ва уларнинг ҳовли ҳудудида сув ва соя композицияси, микроиклим ландшафти ва меъморий шакллар уйғунлиги ва масштаблиликиннинг таъминланиши.

Диссертацияда мавжуд саройлар атрофидаги тарихий муҳитларни Ўрта Осиё анъанавий боғ–парк санъатига хос “Чорбоғ” услубида қайта тиклаш ва ободонлаштириш таклифи берилган.

Самарқандда бизгача сақланмаган Амир Темурнинг арк–қалъаси ва ундаги Кўксарой ва Бўстонсаройларнинг ўрнини қисман бўлса–да тўлдириш мақсадида арк–қалъанинг асосий Самарқанд дарвозаси ва унга туташ қалъа деворларининг бир қисмини ўзларининг тарихий ўринларига қайта тиклаш масаласи таклиф этилган.

Республикамиз шаҳарларидаги бизгача сақланган тарихий саройларни эса куйидаги ижтимоий мақсадларга мослаштириш таклифи берилган:

- Маъмурий–бошқарув функциялари ёки маданий–маърифий муассасаларга (музей, кутубхона, почта, кўргазма залларга);
- Хорижий туристлар учун меҳмонхоналар функциясига;
- Кенг халқ оммаси учун санатория ва дам олиш масканларига.

## **АМИР ТЕМУРНИНГ БУНЁДКОРЛИК (ШАҲАРСОЗЛИК, МЕЪМОРЧИЛИК, БОҒ–ПАРК САНЪАТИ ВА ОБОДОНЛАШТИРИШ) ИШЛАРИНИ ТАДҚИҚ ҚИЛИШ ВА ИЛМИЙ БАҲО БЕРИШ**

*Сидикова Мохира–СамДАҚИ 201–АНТАЁТ гуруҳ магистранти*

*Илмий раҳбари проф. А.С. Уралов*

Амир Темур ўз замонасининг қандай буюк жаҳонгири бўлса, шундай улкан бунёдкори ҳам эди. Муҳими шундаки, у ўзининг кенг бунёдкорлик ва маъмурчилик ишларини нафақат она–Ватани Туронда, балки ундан узоқ бўлган ўзга юртларда ҳам муваффақиятли олиб борди. У бузилган ва талафотга юз тутган Боғдод шаҳрини қайта тиклаш ва обод этиш, Қобул водийси ва Муғон чўлларида сув чиқариш, Озарбойжондаги Дарбанд қалъаси ва Бойлақон шаҳарларини қайта тиклаш, янги жамоа биноларини қуриш, Озарбойжоннинг

Арс дарёсидан чўлга канал қазиб сув чиқариш (узулиги 60–70 км), Хуросон худудидаги Балх шаҳрини қайта тиклаш ва обод этиш, Хитой чегараларида жойлашган узоқ Ашпара шаҳри ва Хумра қалъасини маъмур этиш каби улкан бунёдкорлик, таъмир ва ободончилик ишларини амалга оширди. Темурнинг нигоҳи, меҳри тушган, таъмир ва маъмурчиликка муҳтож бўлган ерлар хоҳ Туркистонда бўлсин, хоҳ ўзга юртларда Темур ҳиммати ва эътиборидан четда қолмади. Оддий халқ тили билан айтганда, Амир Темур ўз ҳаёти давомида “минг бир” хайрли ва мўътабар ишларга қўл урдики, уларни қойилмақом қилиб уддалади.

Амир Темурнинг Марказий Осиё боғ–истироҳатчилик санъатини ривожлантиришдаги хизматлари ҳам алоҳида диққатга сазовордир.

Марказий Осиё халқларига қадимдан маълум бўлган боғлар оройиши амалиёти бу ўлкада 150 йилга яқин давом этган мўғуллар истилоси даврида тамоман тўхтаб қолган ва деярли унут бўлган эди. Соҳибқирон Амир Темир Марказий Осиё халқларининг бу нодир амалиётини нафақат янгитдан ривожлантирди, балки уни боғ истироҳатчилик ва боғлар оройиши санъати даражасига кўтарди. Темур шаҳар ичи майдонларидаги мўъжаз боғлар билан чегараланмасдан шаҳар атрофларидаги хушманара жойларда катта истироҳат боғларини ва улардаги турли хил гўзал оройишлар ва боғ зийнатларини авж олди.

Темур даврига келиб “Чорбоғ” услуби янгича маъно касб этди. Энди у қўрғонча ичига ёнма–ён жойлаштирилган тўртта мўъжаз боғ эмас, балки дунёнинг рамзий маънодаги тўрт тарафига кетган жаннат ариқлари бўйлаб ташкил этилган кўп қисмли истироҳат боғ саройларидир. Боғнинг таркибий қисмлари: чорчаман, хиёбон, ховуз–фавворалар, сарой ва кўшқлар, боғлардаги шийпонлар ва уларнинг жойланиши жойнинг паст–баландлигига, ариқлар йўналишига қараб аниқланади. Боғ таркибида булардан ташқари мевазор ва узумзорлар, ўт–ўланлар, нафис ҳайвонот оламига ҳам кенг ўрин берилган. Боғлар тақрибий шакллантирилмасдан, пухта ўйлашиб, меъмор ва боғбонлар тузган режа ва тархлар асосида яратилган. Боғлардаги зироатчилик маданияти, дарахт ва гуллар, буталарни танлаш ва экиш, боғ қурилишларига оройиш бериш, айниқса, фаввора ва шалолалар, сарой ва кўшқлар қуриш ишларига катта аҳамият берилади. Боғлардаги дарахтлар турини танлаш, бир–биридан кейин очиладиган мавсумий гуллар, манзарали ва мевали дарахтларни аралаш экиш, хуллас, манзаравий меъморчилик ва боғлар оройиши ҳақида орасталикка эътибор берилди. Амир Темур ва темурийлар бунёд этган боғлар орасида қўриқхоналар тарзида шакл-лантирилган боғлар ҳам йўқ эмас эди. Улар шоҳона овлар ва амирзодаларнинг шикор машқлари ўтказишига мўлжалланганди. Умуман, Темур ва Темурийлар яратган боғлар турли мақсадларда: истироҳат ва дам олиш–боғлари, мевазорлар, қўриқхона боғлар, улуғ меҳмонлар ва элчиларни қабул қилиш маросимлари, олимлар, уламо ва шеърят намоянадалари билан суҳбатлар, халқ сайиллари ва тантаналар ўтказиш учун фойдаланилар эди.

Амир Темур даврида халқ амалий санъатининг барча турлари–айниқса, мусаввирлик, хаттотлик ва наққошлик юксак санъат даражасига кўтарилди.

Самарканд ва Шахрисабзда шаҳарсозлик, меъморчилик, санъаг, дину ислом, маданият ва илм–маърифат тенгсиз ривож топди. Марказий Осиё шаҳарсозлигида бино ва иншоотларни куришда янгича ансамбл услуби, янгидан–янги жамоат бинолари: тимлар, усти берк савдо расталари, махсус бозорлар вужудга келди.

Меъморчилик санъатининг ривожланиши янги поғонага кўтарилди. Пештоқ ва гумбазлар биноларга маҳобат бахш этувчи асосий шаклларга айлантирилди. Гумбузларнинг ички ва ташқи кўринишларига эътибор кучайтирилди. Бино шакллари ва қисмларини бир бирига ҳамоҳанг ва уйғун, миқёсий ўлчовларда шакллантириш–авж олдирилди. Бу эса, ўз навбатида, бино қисмлари ўлчовларини мутаносиб нисбатларда бўлишлигини, бино тарзини эса меъморий жиҳатдан шаклан мукамал ва гўзал чиқишини таъминлади. Муҳандислик санъатидаги ютуқлар ҳам меъморчиликнинг янада раванг топишига яқиндан ёрдам берди. Темур даврида яратилган ўзаро кесишувчи равоқ ғиштли қурилмалар кенг хоналар, кўшк ва саройлар устини ёпишда, уларнинг ички ва ташқи кўринишларини маҳобатли қилиб ишлашда қўлланилди. Меъморчиликка татбиқ этилган хаттотлик санъатининг ривож топиши эса бино ва иншоотларнинг янада мунаққаш ва сержило яратилишини таъминлади. Нақшинкорликда гирих, ислимий ва ҳуснихат безакларидан ташқари муқарнас ва „кундал“ услуби кенг қўлланилди. Бинолар яқиндан ва йироқдан кўришга мўлжалланган нақшлар билан безатилди. Тасвирий санъатда китоб нафис наққошлиги (миниатюра) билан бир қаторда илгарилари (XI–XIII асрларда) дин пешволари тайзиқи остида амалдан қолган маҳобатли деворий (монументал) рангтасвир санъати шоҳона сарой ва кўшк ҳашамлари ва деворларида янгитдан ривож топиб қўлланила бошланди.

Тарихий манбалар бундай ноёб тасвирлар билан Темур бунёд эилтган БоғиШамол, Боғи Дилкушо, Боғи НақшиЖаҳон боғ–саройлари, Улуғбек барпо этган расадхона, Хусайн Бойқаро замонасида Ҳиротда бунёд этилган “Тарабхона” каби кўшк деворлари безалганлигини кўрсатади.

Амир Темур Ўрта Осиёда қадимдан мавжуд бўлган маданий анъаналарни ривожлантиргани ҳолда ўз саройига санъат, маданият, илму–фан ва ҳунар аҳлларини йигиб уларга кенг ижодий ва моддий имкониятлар яратиб беради. Айни пайтда, Кўксаройда салтанатликка хос улкан илмгоҳ– кутубхона ташкил этиб, уни олимлар ихтиёрига топширади.

Темурнинг ўзида ҳам илму–фанга иштиёк, зўр бўлган. У тарихни, ҳарбий илмни жони дилидан севар, илми калом ва илми ҳикмат, жуғрофияни яхши билар, меъморчилик, юлдузшунослик, шеърият ва мусиқага қизиқар, ўзи ҳам шеърлар ўқир эди. У олимлар ва уламолар билан тез тез суҳбатлар уюштириб турар, илму–фан ва салтанат муаммоларини улар билан бамаслаҳат ҳал қилар эди.

Темур саройидаги олимлар Темур ва Темурийлар, Туркистон ва Хуросон тарихига оид ноёб асарлар ёзиб қолдирдилар. Темур маънавиятининг яна бир муҳим қирраси унинг “Тузуқлар”и бўлди. “Тузуқлар”ни яратишда у ўзигача ўтган султонларнинг тартиб қоидалари, йўл–йўриқлари, туриш–турмушларини ўрганиш, ҳуш ахлоқ ва маъқул сифатларидан намуна олди, ўзи ҳам уларга амал

қилиб, ёзиб “тузук”ка солди. Темур Самарқанд ва Шаҳрисабзда ёш авлодларга таълим олишга шароит яратди, мадраса–ю хонақоҳлар қурилишига хайрихоҳ бўлди. У “Тузуклар”да мадраса ва хонақоҳлардан ташқари шаҳарларда касаллар учун шифохона қуриш, уларда ишлаш учун табиблар тайинлаш ҳақида ҳам амр этган.

Мухтасар қилиб айтганда, Амир Темур нафақат шохона сарой ва кўшклар, боғ–истехкомлар, масжиду–мақбаралар қурди, балки эл–юрт маъмурчилиги, ободончилиги, санъат, илм–маърифат тараққиёти бобида ҳам намунали саъй–ҳаракатлар қилди.

Амир Темур ҳаётда чексиз, орзулар ва эзгу ниятлар тафаккурида яшади. Унинг орзулари, табиийки, жаҳоншумул ғоялар билан суғорилган эди. У нафақат ўз салтанатида, балки ўзга юртларда ҳам осойишталик, ҳамжихатлик, адолат ва тараққиёт байроғини тиклаш тарафдори бўлди. Ушбу мақсад йўлида мулоқотга бўйсинмаган халқига ситам ўтказган, бева–бечораларнинг ҳаққини еган мамлакатлар подшоҳларини инсофга адолатга, ҳамжихатликка чақирди. Амир Темур ўзига қулоқ солмаган, мураса–ю мадорага кўнмаганларга қарши қилич кўтариб ғазавот қилди, ҳарбий юришлар уюштирилди, яъни ўзи яшаган давр–феодал жамияти тартиблари доирасида ҳаракат қилди. Чунки, у ҳукмрон феодал синф намояндаси сифатида ўша синфнинг сиёсатини амалга оширишга мажбур эди. Акс ҳолда ўша ҳукмрон синф Темурнинг ўзини салтанат курсисидан улоқтириб ташлар, унинг орзу–истакларини амалга оширишга йўл бермас эди. Демак, Амир Темур ҳокимияти бир тарафдан зўравон феодал синф анъаналари турган, иккинчи тарафдан эса Темурнинг эзгуликка, тараққиётга интилган орзу–ниятлари, қарама–қаршиликлари иштирокида кечди. Ана шу қарама–қаршиликлар чархпалагида Амир Темур Турону–заминни мустамлакачилар зулмидан озод этди, уни юксак маънавият ва моддий камолот даражасига кўтара олди. Ва нафақат Турону–заминга, балки Ғарб ва Шарққа ҳам маърифат зиёсини, маънавият заррини сочувчи улкан бир давр ғилдирагини юрғизиб кетди. Амир Темурнинг буюклиги ва абадияти ҳам ана шундадир.

## **ТАРИХИЙ ШАҲАР МАРКАЗЛАРИГА ХОС ТУРАРЖОЙ БИНОЛАРИНИ ҚАЙТА ТИКЛАШ ВА ШАКЛЛАНТИРИШ ТАМОЙИЛЛАРИ**

*Ўсаров Жамолiddин–СамДАҚИ 201–АНТАЁТ гуруҳ магистранти  
Илмий раҳбари проф. А.С. Уралов*

Менинг магистрлик диссертациям мавзуси юқорида келтирилган муаммони ўрганиш ва унинг ечими бўйича таклиф ва тавсиялар ишлаб чиқишга қаратилган.

Мен СамДАҚИда ўқишим давомида илмий раҳбарим профессор А.С. Уралов билан биргаликда ўтказган диссертацион тадқиқотларимиз, амалга оширилган ишлар ва тегишли илмий адабиётларни ўрганиш, уларни умумлаштириш ва натурал кузатишларимиз асосида қуйидаги хулосаларга келдик:

1. Ўзбекистон тарихий шаҳарларининг марказий қисмларида анъанавий шаклланган эски маҳалла ва гузарлар мавжудки, улар яхлит ҳажм–фазовий ва композициявий шаклланган, аҳолининг яшаши ва ўз–ўзини бошқариши учун бирламчи барча функционал шароитларга эга бўлган шаҳарсозлик тизимидан иборатдир. Маҳаллада турар–жойлар, унинг маркази гузарда эса маҳалла аҳолисига хизмат кўрсатувчи барча ижтимоий функциялар (бозорча, дўконлар, масжид, чойхона, айрим ҳолларда маҳалла фуқаролари йиғини биноси) жойлашган.

2. Маҳалладаги турар–жойларнинг фасадлари тўғри ўқ кўчаларга ва боши берк тор кўчаларга қаратилиб, нисбатан тифис кўрилган ва, асосан, мўъжаз ҳовлили уч авлодга мўлжалланган анъанавий уйлардан таркиб топган. Улар дарвозали, асосан бир–икки қаватли, долон, айвон (терасса)лардан, ёзги ва қишги хоналардан ташкил топган уйлардир. Яшаш хоналарининг сони 3–4 тадан кам эмас.

3. Таъкидлаш жоизки, бундай тарихий ташкил топган эски маҳаллаларда ичимлик суви, газ, электр энергияси, иситиш тизими мавжуд бўлса–да, уларнинг аксариятида канализация тармоғи шаклланмаган. Хожатхоналар асосан битта, у ҳам бўлса ташқарида ҳовли бурчагида, кўчага яқин жойда жойлаштирилган. Фақат айрим таъмирланган ва бузиб қайта қурилган ҳовлиларда уларнинг сони иккита, ташқи ва ички хожатхоналар мавжуд. Анъанавий тарзда қурилган замонавий маҳаллалардаги уй–жойлар эса бундан мустасно, улар канализация ва оқава сув тармоқлари билан таъминланган.

4. Булардан ташқари тарихий шаклланган ва бизгача сақланган эски маҳаллалар ва гузарларда тор ва боши берк кўчалар мавжуд бўлиб, улар замонавий енгил хусусий автомобиллар ва юк машиналар ҳаракатига мўлжалланмаган. Келажакда автомобилларнинг кўпайиб бориши билан бундай тор кўчаларда нафақат машиналар, балки одамларнинг, айниқса ёш болаларнинг юриши ва ҳаракатланиши қийинлашиб бориши муқаррардир.

5. Агар Ўрта Осиё халқлари аксари оилаларининг бугунги кунда ҳам уч авлоддан иборатлигини ва уларнинг болажонлигини ҳамда ҳаётнинг шиддат билан ривожланаётганлигини эътиборга олсак, тарихий шаҳарларимиздаги эски маҳаллалар ва гузарларни ҳозирги ҳолатдагидай сақлаб қолишнинг иложи йўқ ва, гапнинг лўндаси, бу ҳозирги замон тараққиётининг мақсадларига мувофиқ ҳам эмас. Буни Тошкент шаҳридаги эски маҳаллаларнинг шаҳарсозлик тажрибалари ҳам исботлаб турибди. Хўш, унда нима қилиш керак?

6. Масаланинг жавоби битта. У ҳам бўлса тарихий шаҳардаги энг эски маҳаллалардан биронтасини бузиб, унинг ўрнига ўша анъанавий тамойилларга, бироқ замонавий муҳандислик тизими талабларга ҳам тўлиқ жавоб берадиган янги турар–жой мавзеси (маҳалла)ни қуриб кўриш керак. Қандай қилиб: хусусий тарздами ёки давлат томониданми?

7. Қурилиш услубининг қандай тарзда амалга оширилишдан қатъий назар, қуриладиган замонавий уйлар ва маҳалла лойиҳаси композициявий яхлит тарзда, замонавий шаҳарсозлик талаблари ва тарихий шаҳарсозлик атроф–муҳити архитектурасига тамоман мос тарзда ва, айни пайтда, нафақат замонавий бадиий–эстетик талаблар, балки Ўзбекистон халқининг янгича

турмуш тарзи ва маҳаллачилик тамойиллари асосида, замонавий муҳандислик тармоқлари инфраструктураси билан тўлиғича таъминланган ҳолда барпо этилиши керак.

8. Бундай маҳалланинг шаҳарсозлик лойиҳаси давлат буюртмаси асосида ишлаб чиқилиб, уни қуришда маҳалланинг маъмурий ижтимоий бошқарув қисми, кўча ва йўллар, коммунал хизмат кўрсатиш муҳандислик тармоқлари ва қурилмалари давлат томонидан, уй–жойлар қурилиши эса қизил чизиқлар чегарасида аҳоли маблағи ҳисобидан давлат томонидан тасдиқланган лойиҳалар асосида қурилиши мумкин.

Мазкур диссертациянинг илмий–амалий натижалари асосан қуйидагилардан иборат:

- Ўзбекистон тарихий шаҳарларига хос анъанавий тураржой биноларининг архитектураси ўрганилди;

- Тарихий шаҳарлар марказлари доирасида амалга оширилаётган Ватанимиз шаҳарсозлик тажрибалари таҳлил қилинди;

- Тарихий шаҳарлар мисолидаги хорижий шаҳарсозлик амалиётининг қайта тиклаш тажрибалари ўрганиб чиқилди;

- Ўтказилган тадқиқотлар асосида тарихий шаҳарлар марказларига хос анъанавий маҳалла ва турар–жой биноларининг замонавий лойиҳалари яратилди ва уларни тарихий муҳит ва халқ турар–жойлари архитектурасига мос ҳолда шакллантириш тамойиллари ишлаб чиқилди.

Юқоридаги хулосаларимиз ва ўтқизган тадқиқотларимиз асосида қуйидаги таклиф ва тавсияномаларни ишлаб чиқишга эришдик:

1. Мазкур диссертацияда юқорида таъкидланган тарихий шаҳар марказий қисми ҳудудида эски маҳалла ўрнига қуриладиган янги маҳалланинг шаҳарсозлик лойиҳаси ишлаб чиқилди ва таклиф қилинди. Мазкур маҳалла яхлит меъморий композициявий тизимга эга бўлиб, унда аҳолининг яшаши учун барча замонавий шарт–шароитлар яратилган.

2. Ушбу маҳалла лойиҳаси бўйича қуриладиган турар–жой уйларининг концептуал лойиҳалари ҳам ишлаб чиқилди: улар ўрта қаватли, кўп секцияли, биринчи қаватдан юқорига секин–аста қисқариб боровчи композицияга эга бўлиб, ҳар бир қаватдаги хонадонлар ҳовлилар билан таъминланган. Иккинчи ва ундан юқори қават хонадонларининг қисқариши ҳисобига улар мўъжаз том усти ҳовличаларига эга бўлиб боради. Ҳовлилар сатҳи 1 сотоқдан 3 сотоқкача майдонга эга. Ҳовли ландшафтани замонавий гидропоник, яъни “ақлли боғ” услубида амалга ошириш тавсия этилади.

3. Таклиф этилаётган уйлар замонавий кўп секцияли уйлар тарзида қурилса–да, улар Ўрта Осиё тарихий шаҳарларидаги маҳалла уйларининг анъанавий архитектураси ва тарихий шаҳарлар муҳитига монанд тарзда лойиҳаланган. Ҳар бир хонадон ўзининг мўъжаз ҳовлиси ва ҳовлига қаратилган миллий кўринишидаги айвонига эга.

Хуллас, юқорида келтирилган илмий хулосалар, диссертациянинг амалий натижалари ва лойиҳавий тавсия ва таклифлар келажакда Самарқанд шаҳри мисолида, Регистон майдони атрофидаги эски маҳаллалар ўрнига мўлжалланиб, уларнинг амалга оширилиши Самарқанд шаҳрининг тарихий кўринишини янги

замонавий ижтимоий–эстетик ва туризм талаблари асосида шакллантиришга ва рақобатбардош замонавий туристик инфратузилмани яратиш ва шу йўл билан шаҳримизнинг туристик салоҳиятини янада оширишга ёрдам беради деган умиддамиз. Фикримизча, мазкур диссертация мавзуси ва унда кўтарилган мақсад ва вазифаларнинг келажаги порлоқдир.

## **ХОРАЗМ БОҒ–САРОЙЛАРИ АРХИТЕКТУРАСИНИ ИЛМИЙ ЎРГАНИШ**

*Давронова Феруза–СамДАҚИ 101–АНТАЁТ гуруҳи магистранти.  
Илмий маслаҳатчи проф. Д.А. Нозилов*

Менинг магистрлик диссертациям мавзуси Хоразм боғ–саройлари архитектурасини илмий ўрганиш ва улардан фойдаланиш бўйича тавсиялар ишлаб чиқишга бағишланган. Мен бу масалани асосан Хива боғ–саройлари мисолида кўриб чиқишим режалаштирилган, чунки Хива бугунги кунда энг қизиқ халқаро туристик маршрутулар рўйхатига киритилган ва бу ЮНЕСКО томонидан тан олинган. Хива деганда асосан Ичан қалъа–миноралар шаҳристони тушунилиб, аслида Хива шаҳри икки қисмдан: Ичан қалъа ва Душан қалъалардан иборат бўлган. Душан қалъада ҳудудида гузар ва маҳаллалардан ташқари Хоразм хонларининг ёзги қароргоҳлари–Рафаник, Нуруллабек ва Нуруллабой боғ–саройлари жойлашган.

Шаҳарда сув таъминотини қадим–қадимдан Амударёдан оқиб чикувчи каналлар изга солиб турган. Полвонёп канали шаҳарнинг бош томиридир. Бу канал Хазорасп шаҳридан 12 километр масофада жойлашган. У тош соқа туғондан бошланиб, узунлиги 85 чақирим (1 чақирим–1,06 км), эни эса бошланиш қисмида 60 метрдан зиёд, охирига бориб 20 метрларга тушиб қолади. Ундан 25 дан зиёд катта–кичик тармоқлар ажралиб чиқади.

Полвонёп шаҳарнинг шимолий–шарқий қисмида, шаҳардан уч юз метрлар нарида икки катта ирмоққа–Оқён ва Сирчалига бўлинади. Оқён шаҳар ташқарисидан оқиб ўтиб, қишлоқлардаги экин майдонларини ҳам сув билан таъминлайди. Сирчали эса Дишон қалъада жойлашган хон боғларини–Рафаник, Нуруллабой, Нуруллабек боғларини суғорган.

Шаҳар ичкарасида жойлашган Тўрт Шаббоз ва Бол ҳовузларга сув маҳсус “гулбадавлар”–ер ости сув йўллари орқали юборилган. Айрим ҳовузлар хон хазинаси ҳисобига қурилган. Айримлари пулдорлар ва ҳашарчилар орқали қурдирилган.

Хива хонлари XVI асрдан XX асргача бир қанча саройлар қурдирган. Хивадаги **Нуруллабой саройи** энг ҳашаматли ва мафтункорлиги билан бошқа саройлардан ажралиб туради. Ичанқалъада иморатлар сони кўпайиб, боғ–роғлар қуриш имкони камайгач, Муҳаммад Раҳимхон I ўз ўғиллари Маҳмуд тўра ва Муҳаммад тўраларга шаҳарнинг ғарбий томонидан ҳовли жойлар қуриб беради. Сайид Муҳаммад тўра хон бўлгач (1856 й) бу уйларга яқин жойда бир кўринишхона қурилишини вазири Хасанмурод Қушбегига топширади. Кўринишхона жуда чиройли бўлиб, унда ёз пайтида очик ҳавода қабул



маросимлари ўтказилган. Сайид Муҳаммадхондан кейин тахтга кўтарилган ўғли Муҳаммад Раҳимхон II (1864–1910) хивалик савдогар Нуруллабойдан боғини унга сотишни сўрайди. Шунда Нуруллабой унга боғномини ўзгартирмаса сотишини айтади. Хон розилик билдириб боғни сотиб олади. Шундай қилиб, “Нуруллабой боғи” номи сақланиб қолади. Муҳаммад Раҳимхон II Нуруллабой боғи ичида ўғли Исфандиёрхон учун катта бир сарой ва ҳарам (хос жой, ички ҳовли) қурдиради.

Бу ички сарой 1896–1904 йилларда қурилган бўлиб, баланд девор билан ўраб олинган. Сарой тўртта қисмдан иборат бўлиб, юздан зиёд хоналар, долонхона, қаровулхона, отхона, мулозимлар турадиган хоналар ва ҳарамдан (бешинчи ҳовли) иборат бўлган. Феруз вафотидан сўнг тахтга чиққан Исфандиёрхон (1910–1918) ўзи учун янги услубдаги Нуруллабой саройини қурдириб, бу боғдаги қурилишларга нукта қўяди. Янги қурилган қабулхона чет эллик (россиялик) меҳмонларни қабул қилиш (меҳмонхона) мақсадида қурилган.

Хоналари ички безаклари билан бир биридан фарққилади. Девор ва шифтдаги ганч ўйма ишларини Рўзмат арбоб Машарипов, Нурмат уста, Худойберган Ҳожи, Қурёз Бобожонов ва бошқалар бажаришган. Ганчдан нақш ўйилган деворларга Ваисёз Маткаримов бошчилигида мой бўёқлар билан ранг берилган. Шифтлардаги Европа усулида ясалган гуллар ва фаришталар расмини рус рассомлари яшашган. Мусулмон динида рухсат этилмаган бундай фаришталар расмини яшашга хоннинг вазири, яъниқайнотаси Ислом Хўжа рухсат этган. Ислом Хўжа замонасининг ўқимишли, илғор фикрли кишиси бўлган. Меҳмонхонанинг иккинчи хонаси зиёфат учун ажратилган бўлиб, ўлчамлари 8 x 14 м, баландлиги 6 м, тўртинчи хонада хоннинг қабулхонаси жойлашган бўлиб, бу ерда ҳар хил шартномалар имзоланган. Саккиз бурчакли юмалок, зал деб юритилган бу хонанинг ўлчамлари 10 м, баландлиги етти метрдир. Хон даврида бу хонанинг ҳар бурчагида биттадан 1,5 x 3 метрли кўзгу қўйилган. Бу хонанинг шифти ёғочдан ишланган бўлиб, ниҳоятда усталик билан нафис геометрик шакллар ясалган ва олтин суви бериб ишланган.

Меҳмонхонанинг еттинчи хонаси шифтига товус патининг гуллари чиройли қилиб ясалган ва ҳар хил рангдаги қимматбаҳо тошлар ўрнатилган. Деворларидаги ганч ўйма нақши жуда нафис қилиб ишланган ва бронза ранг билан бўялган. Хон саройини қиш кунларида қиздирилиши учун Россиядан еттита чинни (фаянс) печка келтирилган. Бу печкалар якка плиткалардан иборат бўлиб, уларни рус усталари қуриб берганлар.

Бинода инқилобдан кейин ҳукумат уйи, бошқарув органлари жойлашган. Кейинги даврларда Маориф уйи ва музей биноси сифатида фойдаланилган, ҳозирги кунларимизда сарой қайта таъмирланиб, асл ҳолига келтирилган.

Ҳар бир Хива хони ўз даврида дунёда тенгсиз бир сарой ёки дала ҳовли қуришга ҳаракат қилган. Хива саройлари ва қасрлари орасида энг машҳурларидан бири Муҳаммад Раҳимхон (Феруз) томонидан 1897 йилда қурилган **Қибла Тоза боғ** саройидир. Сарой ўзининг кенглиги, меъморий

услуги, Хивага хос айвонларнинг турли туманлиги, қурилиш техникасининг бетакрорлиги билан ажралиб туради. Сарой учта катта комплексдан иборат: биринчи ҳовли хон ва сарой аҳли хизматкорлар учун, иккинчи ҳовлида хон ва унинг оила аъзолари яшайдиган бир неча айвон, учинчи ҳовли—оврўпача услубда қурилган айвон ва хоналардан иборат. Исфандиёрхон даврининг илк йилларида (1913й) қурилган ушбу учинчи ҳовли худди 1912 йилда Нуруллабойда қурилган қабулхонага ўхшатиб қурилган, лекин бу ерда усталар кўпроқ гирех (геометрик) нақшларни ишлатганлар. Қадимда сарой ўртасида ҳовуз, гулзор мавжуд бўлиб, ҳовуз атрофига сояси киши танига ором бағишлайдиган гужум дарахтлари экилган. Саройнинг атрофида ёзги ва қишги масжид, мадраса, мактаб, отхона, тегирмон бўлган. Саройни гир атрофи боғ билан ўраб олинган. Ҳозирги кунларимизда сарой чет эллик меҳмонларнинг севиб томоша қиладиган ва овқатланадиган жойига айланган.

**Саидхон боғи.** Хиванинг бошқа боғлари сингари бу боғ ҳам XIX асрда қурилган бўлиб, бу боғ тўғрисида маълумот кам, атрофи баланд деворлар билан ўралган. Марказида сарой жойлашган бўлиб 4–қаватли синч девор билан кўтарилган, ва асосан табиий шароит инобатга олинган бўлиб икки томони шимолга қаратилган айвон тарзида қурилган, табиий шамолни ушлаш, бошқа икки томонида ҳам эшик ва туйнуклар қурилган ва атрофни назорат қилиш билан биргаликда яхши томоша ракурси бўлганлиги билан бошқа боғлардан фарқланади, саройнинг шимолий қисмида жойлашган, миллий усулда қурилган айвонли ҳовли қишги уй бўлиб, бир неча асосий хоналарга бўлинади ва қишда ўтириш учун айвонлар жанубга қаратилган. Сарой ва уй ўртасида жойлаштирилган ҳовуз доимий тарздаги салқинлик ва табиийликни сақлашга ёрдам беради. Ҳовуз атрофида гужум дарахтлари экилган бўлиб, тагида супа шаклидаги саҳна, дам олиш жойи шакллантирилган.

Менинг диссертациям мақсади: Сайёҳлар шаҳри Хива боғ–саройлари архитектурасига доир илмий адабиётлар ва боғ саройларнинг бизгача сақланган қисмларини натурал ўрганиш, фотофиксациялаш ва ўлчаш асосида ушбу саройлар архитектурасини ўрганиш ва улардан замонавий туризм мақсадларида фойдаланиш бўйича тавсиялар ишлаб чиқишдир. Унинг вазифалари:

1. Хива боғ саройлари (Тоза боғ, Нуруллабой саройи)нинг қурилиш тарихи ва меъморий–режавий ечимларини илмий таҳлил қилиш;
2. Саройлар таркибидаги иморатларнинг архитектурасини ўрганиш, улар таркибидаги хоналарнинг интерьерларини таҳлил қилиш;
3. Саройлардан ҳозирги кунда замонавий туризм мақсадларда самарали фойдаланиш бўйича тавсиялар ишлаб чиқиш.

2013 йилда СамДАҚИда ўтказилган конференция материалларида К.Д. Рахимов ва А.А. Айматовларнинг Хива шаҳри ва унинг боғ–саройларига бағишланган мақоласи эълон қилинди. Мен юқоридаги маълумотларни аниқлашда ушбу мақола материалларидан фойдаландим. Мақсадим, юқорида таъкидланганидек, Хоразм, хусусан Хива боғ–саройлари ҳақида тўлиқроқ тушунча ва илмий аниқликларга эга бўлишдир.

## **ЎРТА ОСИЁ ТАРИХИЙ ШАҲАРЛАРИДА ЁПИҚ САВДО КЎЧАЛАРИ–БОЗОРЛАРНИНГ ШАКЛЛАНИШИ ВА РИВОЖЛАНИШИ**

*Кушманов Т.Ф.–катта ўқитувчи, Имомов М.- ассистент, Нарзиева*

*Кумуш–СамДАҚИ 101–АНТАЁТ гуруҳи магистранти.*

*Илмий маслаҳатчи проф. А.С. Уралов*

Ўрта аср бозорларида кўпдан–кўп савдо иншоотлари бунёд этилган. Улардан сақланиб қолганлари бугунги кунда ҳам шаҳарларимизнинг меъморий кўринишига кўрк бағишлаб турибди. Ушбу иншоотларни кузатар эканмиз беихтиёр хаёлимизни “Савдо иншоотлари дастлаб қандай меъморий кўринишга эга бўлган, уларнинг тадрижий–тараққиёт жараёни қандай кечган экан?” деган саволлар чулғаб олади. Савдо иншоотларига оид тарихий маълумотларни титкилаб шу ва шунга ўхшаш саволларга жавоб топишга ҳаракат қиламиз.

Афсуски, кўлимизда эрамизгача ва антик даврга тааллуқли бозорлар, савдо иншоотларига оид маълумотлар йўқ. Кўпгина мутахассислар бу давр бозоргоҳлари меъморий жиҳатдан шаклланмаган очиқ майдон кўринишида бўлган дейишади. Нима бўлганда ҳам бозоргоҳларда илк пайдо бўлган савдо иншооти- айвон бўлса ажаб эмас. Чунки, айвонлар тузилиши жиҳатдан оддий, қурилиши осон ва тежамли, зарурат туғилганда бузиб бошқа жойда қайтадан қуриш имконияти мавжуд. Шунинг учун бўлса керак улар ҳозирги кунгача аҳамиятини йўқотмай келмоқда. XIX асрда олинган тасвирларга кўз югуртирсак, бозорларимизнинг асосан айвонлардан иборат эканлигининг гувоҳи бўламиз. Ҳозирги кунда ҳам бозорларимизда кўплаб айвонлар қурилаяпти. Ҳозирги қурилиш ашёларининг турлари хилма–хил, бироқ ўрта асрларда айвонлар оддий ёғоч устунларга тўсинлар ўрнатиб, устига қамиш ёки бўйра ташланиб ёпилган.

Вақт ўтиб айвоннинг орқа ва ён томонларига девор қурилган ва натижада дўкон пайдо бўлган. Ўз навбатида дўконлар қатор жойлашиб расталарни ҳосил қилишган. Расталарни бозоргоҳларда ҳам, марказий кўчалар бўйлаб ҳам учратиш мумкин булган. Кейинчалик кўчанинг иккинчи томонидан ҳам савдо дўконлари жой олган ва натижада савдо кўчаларига асос солинган. Савдо кўчалари бозорларнинг таркибий қисми бўлиб, қадимдан шакллана бошлаган. Тарихий маълумотларда қайд қилинишича, X–XI асрлардаги Самарқанд бозорига туташувчи кўчаларнинг икки томонида дўконлар бўлган. Кейинги йилларда Регистон атрофида шундай иншоотларнинг қолдиқлари топилган. Йиллар оша шаҳарлар катталашди, шаҳарлар билан биргаликда бозорлар ҳам кенгайди. Айниқса савдо кўчаларининг аҳамияти ўсди. XIV–XV асрларда Самарқанднинг энг катта савдо кўчаси Оҳанин дарвозасидан бошланиб, то Чорсу дарвозасигача давом этган. Сўнгги ўрта асрлардаги Бухоронинг энг гавжум кўчаси Лабиҳовуз ансамблидан то Регистон майдонигача чўзилган эди. Маҳаллий ва чет эл моллари сотиладиган минглаб дўконлар, карвонсаройлар, тим ва тоқлар ёнма-ён жойлашиб, ушбу кўчаларнинг икки томонини бутунлай банд қилган.

Савдо кўчалари одатда, у бетидан бу бетигача тўсин тиклаб, устига қамиш бўйра ва ҳакозолар тўшаб ёпилган. Айниқса, XVIII–XIX асрларда савдо

кўчаларининг устини ёпиш урф бўлган .1868 йилда юртимизга ташриф буюрган рус олими А.П.Федченко Кўкон бозори ҳақида шундай ёзади: “Кўкон бозори жуда ажойиб ... Унинг энг диққатга сазовор томони ёпиқлигидадир. Кўчанинг устига баланд қилиб хода ташланган, ходага эса қамиш тўшаб ёпилган. Деворлари эса ёғочлар оралиғига лой тўлдирилиб ишланган”. Шунингдек, А.П.Федченконинг яна бир гапи диққатимизни тортди. У Кўкон бозори ҳақида ёзар экан, “Марказий Осиёнинг деярли барча бозорларининг тепаси ёзда ёпилади”–деб қўшимча қилиб ўтган. XIX асрнинг охирларидаги Тошкент бозорига тегишли фото ҳужжатни кузатганимизда ҳам шундай ҳолатга дуч келамиз; кўчанинг икки томонида бир ва икки қаватли дўконлар жойлашган. Уларнинг олдида айвонлари ҳам бор. Икки томондан бир-бирига қарама-қарши жойлашган ушбу айвонларнинг чеккасида бутун кўча бўйлаб, икки қатор устунлар ўрнатилган. Икки қатор устунларни эса уларга маҳкамланган тўсинлар боғлаб турибди. Қизиғи шундаки, айрим жойларини ҳисобга олмаганда тўсинларга ҳеч нарса ташланмаган, савдо кўчаси деярли очик. Демак, савдо кўчаларининг тепаси одатда, ёз ойларида ёпилган, қишда эса очиб қўйилган. Фикримизча, савдо кўчаларининг қишда ёпилишига зарурат бўлмаган. Чунки, куёш нурининг етарли тушмаслиги кўчаларда ҳаво ҳароратининг пасайиб кетишига олиб келади.

Бу деган сўз доимий усти ёпиқ савдо иншоотлари бўлмаган дегани эмас. Қадимда ёпиқ савдо кўчалари билан бир қаторда ёпиқ маҳобатли савдо иншоотлари ҳам мавжуд бўлган. Тим, чорсу ва тоқлар шулар жумласидандир. Бугунги кунда кўп тилга олинадиган “Тим” сўзи қадимги сўғд ёзувларида ҳам, мусулмон адабиётида ҳам учраб туради. Сўғдийча тум дўкон, савдо иншооти маъносини англатади. Ёқутнинг тушунтиришича, тим сўзи Хуросон тилида хан яъни, савдогарлар ўз моллари билан келиб яшайдиган мехмонхона дегани экан. Форсий луғатларда қайд қилинишича, тим катта карвонсаройни, ҳар хил газламалар сотиладиган маҳсус хонани билдиради. Чигатой тилида эса тим “равоқли иншоот” ёки оддий бозорча дегани. Кўпгина муаллифларнинг асарларида Марказий Осиёдаги қадимий тимлар ҳақида эслатиб ўтилган. Муҳаммад Наршахий ўзининг “Бухоро тарихи”асарида 937 йилда Бухоро бозорида содир бўлган ёнғин ҳақида ҳикоя қилар экан, Самарқанд дарвозаси яқинидаги “...бозорларнинг тимчалари..., ковушдўзлар тими” нинг ёниб кетганлиги ҳақида маълумот беради. Ушбу иншоотлар асосан, ёғоч ва лойдан ишланган бўлса керак чунки, ҳикояда айтилишича, “...унинг ёғочлари тупроқ тагида бир ойгача куйиб турган”. Тимларнинг меъморий кўриниши ҳақида муаллиф ҳеч нарса демаган, нима бўлганда ҳам бозор анча мукамал кўринишга эга бўлган, чунки уни “...ҳеч қачон илгаридек қилиб қура олмаганлар”. Бундан ташқари, тимлар Нумичкат, Исфижоб, Уштуркат ва Чоғаниён ҳам мавжуд бўлган.

Самарқанд шаҳрида Амир Темур буйруғига биноан бунёд этилган савдо иншооти ҳам маҳобатли савдо иншоотлари сирасига киради. Таниқли олима Г.А.Пугаченкова испан элчиси Л.Клавихо қолдирган маълумотларга асосланиб, ушбу иншоотнинг чизмасини ишлаган. Чизмада кўрсатилишича, иншоот Регистон майдонидаги Тими–Кулохфурушондан бошланиб, то Оҳанин

дарвозаси томон давом этган. Кўчанинг икки томонини қатор жойлашган дўконлар қуршаб турибди. Иншоотнинг ўртасидаги йўлак қисми эса гумбазлар билан ёпилган.

Кейинчалик савдо иншоотлари қуриш анъанаси Хирот шаҳрида ҳам давом эттирилди. 1410–1411 йилларда Шохруҳ Мирзо буйруғига биноан шаҳарнинг тўрт дарвозасини ўзаро боғловчи иккита марказий кўча бутунлай қайтада ободонлаштирилган. Кўча бўйидаги дўконлар икки қаватли қилиб пишиқ ғиштдан ишланган, кўчанинг тепаси эса гумбазли қилиб ёпилган Марказий чорраҳада эса Чорсу қад ростлаган.

Яна бир диққатга сазовор иншоот Ош бозоридаги тимдир. XIX аср охирлари XX аср бошларида Ош шаҳридан оқиб ўтувчи Оқбулоқ дарёсининг икки жойида, бир–биридан 800–900 метрлар чамаси узокликда иккита осма кўприк бўлган. Тим ушбу кўприклар оралиғида, дарёнинг ўнг томонида соҳилдан 40–50 метрлар узокликда жойлашган эди. Узунлиги 700–800 метрлар бўлган ушбу иншоот асосан, ёғоч ашёлардан қурилган. Тепаси аввал қамиш ташлаб ёпилган, кейинчалик уни металл ашёларга алмаштирилган. Бизгача фақат Бухородаги Абдуллахон, Хивадаги Оллоқулихон тимлари сақланиб қолган.

Авестода тилга олинган *савгусук* (чаврисук) “бозор” ҳозирги кунгача ҳам гумбазли савдо иншоотларининг номи сифатида сақланиб қолган, уни қисқача қилиб Чорсу дейишади. Тоқ эса Марказий Осиё меъморчилигида деворлардаги ораликлар тепасининг эгри чизикли ёпилишига айтилади. Бу икки сўзни ўзаро боғлаб турадиган нарса, бир турдаги савдо иншоотларининг шу икки ном билан айтилишидир.

Чорсу ва Тоқлар қадимдан мавжуд бўлган IX–X асрларда Самарқанднинг Кеш дарвозаси яқинида бозор бўлиб, унинг марказида гумбазли савдо иншооти–Чорсу бўлган. Бизгача эса фақат XVI–XVIII асрларда бунёд этилган Чорсу ва Тоқлар етиб келган, холос. Бухородаги Тоқи-Заргарон, Тоқи–Телпакфурушон, Тоқи–Саррафон ва Самарқанд, Шаҳрисабз чорсулари шулар жумласидандир. Тоқ ва Чорсулар асосан, шаҳарларнинг марказий чорраҳаларида бунёд этилган ва шаҳарларнинг меъморий қиёфасини белгиловчи муҳим аҳамиятга эга бўлган.

Савдо иншоотларининг узок давом этган тадрижий (эволюцион) тараққиёти жараёнини ўрганиш уларнинг қуйидагича шаклланганини кўрсатди:

Бозоргоҳларда дастлабки, пайдо бўлган савдо билан боғлиқ иншоотлар айвон ёки шийпон кўринишида бўлган. Вақт ўтиб айвонларнинг такомиллашиши, орқа ва ён томонларига деворлар ишланиши натижасида савдо иншоотларининг бозорларда энг кўп бўлган учрайдиган тури–дўконлар ва уларнинг қатор тузилмаси–расталар пайдо бўлган. Ўз навбатида савдо–сотик ривожланиб, бозор шаҳар марказидаги майдонга сиғмай қолгач шаҳарларнинг асосий кўчалари бўйлаб кенгая бошлади. Кўчанинг икки томонини расталар банд қилади ва натижада савдо кўчаларига асос солинди. XV асрга келиб Марказий Осиёнинг кўпгина шаҳарларида асосий кўчалар савдо кўчаларига айланиб бўлган эди. Савдо кўчалари такомиллашиб ёпиқ савдо кўчаларига айланади. Аввалига савдо кўчаларининг усти енгил қурилмалар билан ёпилган

бўлса, кейинчалик уларни гумбазли қилиб ёпиш урф бўлган. Ёпиқ савдо кўчалари ривожлана бориб, маҳобатли савдо иншоотлари Тим, Чорсу ва Тоқлар кўринишидаги иншоотлари қурилишига олиб келган. Шундай қилиб, савдо иншоотлари ўрта асрларда оддий айвон кўринишидан, бугунги кунгача сақланиб қолган тим, чорсу ва тоқлар кўринишигача бўлган узоқ меъморий тадрижий таракқиёт даврини босиб ўтган.

## **ЛАНДШАФТ ҚУРИЛМАЛАРИНИ ЗАМОНАВИЙ ЛОЙИХАЛАШНИНГ ЯНГИ ЙЎНАЛИШЛАРИ**

*Таиров Бобур–СамДАҚИ 101–ЛАМ гуруҳи магистранти.*

*Илмий раҳбари проф. А.С. Уралов*

Менинг магистрлик диссертациям мавзуси Ўзбекистонда ландшафт қурилмаларини такомиллаштиришга йўналтирилган бўлиб, ушбу соҳани келажакда ривожлантиришнинг самарали ечимлари, йўллари ва усулларини аниқлаш ва бу соҳага йўналтирилган аниқамалий илмий таклифлар ишлаб чиқишга қаратилганки, мазкур масала бугунги кун ижтимоий ҳаёт талаблари, ландшафтлар архитектураси ва дизайннинг долзарб мавзуларидан бири ҳисобланади.

Бироқ, бу соҳани чуқур илмий ўрганишга таҳлил қилиш, унинг самарали, янги ечимлари ва усулларини шакллантириш ва излаб топиш, уларни бугунги замонавий ҳаётга жорий қилиш ишларига жойларда эътибор суи қаратилмоқда. Айниқса, Республикада манзаравий меъморчилик ва ландшафт дизайнига дойи илмий ишларнинг бажарилиши ўта қониқарсиз даражада олиб борилаётир. Ландшафт дизайни масалалари Республикада илму–фанида етарли даражада оммавийлашмаган. Бунинг асосий сабабларидан бири нафақат маблағ таъминоти, балки ҳозирги кунда Республикада шароитига мослаштирилган ландшафт архитектураси ва дизайни элементларини яратишдаги самарали йўналишлар, ечимлар ва илмий ишланмаларнинг шакллантирилмаганлигидир.

Айнан шу сабабларга кўра 2013 йилда Ўзбекистон Республикаси Вазирлар Маҳкамаси Республикада ландшафт дизайнини ривожлантириш ҳақида махсус Қарор қабул қилдики, унда бу соҳадаги амалий, илмий–ижодий ва кадрлар тайёрлаш масалалари қараб чиқилиб, уларни дастурни тарзда бажариш вазифаси қўйилди.

Юртбошимиз ташаббуслари ва раҳбарлигида амалга оширилаётган архитектура ва шаҳарсозликка доир йирик лойиҳалар ва Ўзбекистон Республикаси Вазирлар Маҳкамасининг юқорида қайд этилган қарори олимлар, архитекторлар, дизайнерлар, амалий санъат аҳллари Республикада ландшафтлар дизайнини ривожлантиришга ва таъминлашга қаратилган давлат дастурлари ва илмий амалий ишларни бажаришни тақозо этмоқда.

Диссертациянинг мақсади Ўзбекистонда ландшафт қурилмаларининг ҳозирги ҳолатини таҳлил қилиш, бу соҳада Республикада ва хорижда қўлга киритилган замонавий ютуқлар ва тажрибаларни ўрганиш ва умумлаштириш

асосида ландшафт қурилмаларини ривожлантиришнинг самарали ечимлари ва йўллари излаб топиш, ишлаб чиқиш ва амалиётга жорий қилишдир.

Диссертация ишим кириш қисми ва 3 бобдан иборат бўлиб, унда қуйидаги масалаларни ечиш кўзда тутилган.

Кириш қисмида мавзунинг долзарблигини асослаш, илмий ишнинг янгилиги, бажарилиш услуби, Ўзбекистонда ландшафт қурилмалари соҳасига доир адабиётлар, илмий ва лойихавий ишлар, қонуний ва меъёрий ҳужжатларни ўрганилади.

**Биринчи бобда** ландшафт дизайнининг келиб чиқиш тарихи, ландшафт дизайнининг асосий мақсади ва вазифалари, ландшафт дизайни қурилмаларининг классификацияси ва ландшафт дизайнининг мўъжаз меъморий шакллар билан боғлиқ қурилмалари ўрганилади.

**Иккинчи бобда** ландшафт дизайни қурилмаларининг ер рельефи билан боғлиқ шакллари, сув ҳавзалари билан боғлиқ шакллари ва ўсимликлар билан боғлиқ шакллари ўрганилади, таҳлил қилинади ва умумлаштирилади.

**Учинчи бобда** ландшафт дизайни элементларини лойиҳалашнинг топиар санъати билан боғлиқ йўналиши, ландшафт дизайни элементларини лойиҳалашнинг халқ амалий санъати билан боғлиқ йўналиши, ландшафт дизайни элементларини лойиҳалашнинг тасвирий санъат ва ҳайкалтарошлиқ билан боғлиқ йўналишлари, ландшафт дизайни элементларини лойиҳалашнинг гидропоник усули ва "Нур архитектураси" билан боғлиқ йўналишлари ўрганилади.

## **АМИР ТЕМУРНИНГ БОҒЛАРИНИНГ ШАКЛЛАНИШИ ВА УЛАРНИНГ ФУНКЦИЯЛАРИ**

*М.Сидикова (Ан ва Т, АЁТ 2 курс магистранти), О. Салимов илмий раҳбар  
(ТАҚИ профессор)*

Соҳибқирон Амир Темур Самарқанд шаҳрининг шимолий томонида барпо қилинган “Боғи Шамол” номи билан аталувчи машҳур бўлган боққа кўчиб ўтади. Ушбу боғда у шоҳона саропарда, яъни шоҳона чодир қурдиради.

Боғнинг дарвозаси олдида чодир, подшоҳ қабулхонаси, базмлар, байрамлар, сайллар учун тикланган катта ва кичик чодирлар ўрнатилган. Ушбу боғ жаннатмонанд масканга мосланган бўлиб, унинг орасталиги ва тозалиги одамни ҳавасини келтирадиган даражада салобатли қилиб безатилган.

Шарофиддин Али Яздийнинг “Зафарнома” асарида ёзишича, ушбу боғда Амир Темурнинг набираси, ўғли Мироншоҳнинг қизи Бека Султон шарафига атаб дилни ром этувчи баланд бир қаср ва гўзал ишратхона қуришга фармон берган экан.

Амир Темур ушбу қурилишга барча вилоятлардан: Ироқ, Озарбойжон, Доруссалом (Боғдод) ва бошқа мамлакатлардан Самарқандга моҳир муҳандис ва қурувчиларни таклиф қилади. Меъморлар қаср тархини чизиб, Соҳибқиронга тасдиқлатгач, 1397 йилнинг баҳорида қурилиш ишлари бошлаб юборилади.

Қаср қурилишини амирлар ўртасида тақсимлаб, ҳар бир иш боши-сарқор



ихтиёрига бир мамлакатдан келтирилган усталар ва хунармандларни тайинлайди.

Сохибқирон қаср қурилишига ғоят зўр эътибор бериб, уста-қурувчи, муҳандисларнинг кечаю-кундуз ғайрат кўрсатиб қурилишга машғул бўлишлиги натижасида бир ярим ой деганда қасрнинг шифти кайвон ва айвон кунгураларидан юқорилаб кетди. Қасрнинг рукнлари мутаҳкам ва пухта қилиб қурилиб, қурилган ҳар бир рукнга Табриздан келтирилган мраммар тошдан устун ишлатган.

Деворлар сатҳини маржон ва олтин билан ҳайратомуз даражада нақш ишланган. Зафарномада ёзилишича “Ушбу нақшлар тароватидан Монийнинг расмлари Чин ниғорхонаси хижолат тортади” – деб ёзган. Қасрнинг саҳнига мраммар тошлар ётқизилган. Айрим жойларига Нурота тоғларидан келтирилган тошлар маҳорат билан ётқизилган – ки, бу аниқлик ва тўғрилиқдан усталар ҳайрон қолган. Ташқи деворларнинг ички тарафидаги изора қисми, яъни, ер билан тоқча орасидаги қисми кошин билан безатилган. Қурилиш тугагач бу боғда шоҳона тўйлар ва базмлар ўтказила бошланган.

1396 йилнинг кузида Амир Темур яна бир боғ “Боғи Дилқушо”ни барпо этиш учун фармон беради. Бу боғнинг бошқа боғлардан фарқи у Эрам боғига мос бўлиб, дилни очувчи, жаннатдан зиёдроқ, кўнгилни хуш этувчи бўлишлигидадир.

Бутун дунёдан Амир Темурнинг қароргоҳи Самарқандга донишманд, муҳандислар, хунармандлар, қурувчилар йиғилиб, шу боғни бунёд этдилар. Боғ тўртбурчак шаклда бўлиб, ҳар бир томони бир ярим минг газга тенг. Тўрт томоннинг ҳар бирининг ўртасида биттада баланд дарвоза ўрнатилган, уларнинг тоқи осмоннинг муқарнас шифтига етган. Тоқларнинг безаклари ўзгача, ранглари жилокор, кошинлари нақшу-нигорлар билан безатилган. Боғнинг тўрт томонидаги тўрт бурчакда кабутар буржиги ўхшаш буржлар қад кўтарган. Бу буржлар кошинкорлик санъати билан ажойиб тарзда безатилган.

Боғ саҳни хандасавий шаклда, ўтиш жойларидаги йўллар асоси тўртбурчак шаклда бўлиб, олти бурчак ва учбурчак кўринишидаги чаманзорларга бўлинган. Йўллар четига оқ терак, чаманзорлар атрофида эса турли-туман мевали дарахтлар, гуллар ва буталар экилган.

Боғ барпо этилиши якунида унинг гўзаллиги, дилни ром этувчи кўринишига “Боғи Дилқушо” номи берилган. Боғнинг марказида учта баланд тоқли, гумбазли қаср қурилган. Самарқандда барпо этилиши якунига етган боғлардан Амир Темурнинг кўнгли тўлиб, бошқа вилоятларни обод қилишга чоғланган.

Фойдаланилган адабиётлар:

1. Шарафуддин Али Яздий. Зафарнома.
2. “Сомон йўли”. Амир Темур ҳаётига бағишланган адабий тарихий мажмуа. Тошкент, 1992 й.

## **ВНЕДРЕНИЯ В СОВРЕМЕННОЕ ГРАДОСТРОИТЕЛЬСТВО ТРАДИЦИОННЫХ МЕТОДОВ ФОРМИРОВАНИЯ ТОРГОВОЙ УЛИЦЫ В САМАРКАНДЕ.**

*Ассистент кафедры «Архитектурного проектирования» СамГАСИ  
Солиев Ф.Ф.*

Мировой опыт показывает, что самой доходной отраслью экономики многих стран является туризм. Возможности города Самарканда как потенциально крупного международного туристического и паломнического центра общеизвестны. Сюда обращены взоры десятков миллионов людей со всех континентов. По данным Всемирной Туристической Организации, количество желающих посетить Самарканд насчитывает только из стран Европы, свыше 10 млн. человек. К 2015г. доля туризма в экспорте услуг Узбекистана увеличится до 25%, что является приближением к общемировым показателям.

Одним из направлений привлечения широкомасштабных иностранных и местных инвестиций в экономику Самарканда может быть реализация проекта создания в границах исторической зоны Самарканда – Свободной Культурно-Экономической Зоны (СКЭЗ) «Древний Самарканд». На сегодняшний день кафедрой ЮНЕСКО СамГАСИ совместно с институтом микроэкономики Российской Федерации намечены теоретические концептуальные возможности создания СКЭЗ в Самарканде.

Основание для создания СКЭЗ в Самарканде. Динамичность развития экономики Республики Узбекистан наличие в РУз; мир, спокойствие и благоприятный инвестиционный климат; включение Самарканда в список шедевров Мирового Наследия ЮНЕСКО «Самарканд – перекресток культур».

Цель создания СКЭЗ«Древний Самарканд» – широкомасштабное привлечение в Самарканд местных и иностранных инвестиций, прежде всего, прямых инвестиций в сохранение культурного наследия, развитие народных промыслов и международного туризма. Достижению данной цели должно способствовать развитие на территории СКЭЗ экономического потенциала, производственной, транспортной и социальной инфраструктур.

Основная территория СКЭЗ«Древний Самарканд» – территория исторической зоны Самарканда, прежде всего, в границах объектов, включенных в мировое наследие «Самарканд – перекресток культур».

Что получит Самарканд от создания СКЭЗ? Самарканд получит широкомасштабные местные и иностранные инвестиции в историческую зону города. По сравнению с обычной практикой привлечения инвестиций в отдельные объекты, отрасли или направления, здесь инвестиции нацелены на территорию. Поэтому их объемы сравнительно огромны. С их помощью реально можно будет решать проблемы старого города комплексно. Здесь комплексно (в короткие промежутки времени) будут решаться такие проблемы, как сохранение исторических архитектурных памятников, реабилитация исторической архитектурной среды вокруг них, модернизация инженерной инфраструктуры, развитие ремесел, рабочих мест, инфраструктуры

международного туристического бизнеса, удаление мусора, экология и т.п. Немаловажная роль будет отводиться проведению работ для сохранения культурного наследия, традиций, ремесел и промыслов народов, этнических групп.

Ожидаемые результаты создания СКЭЗ «Древний Самарканд» –помимо историко-архитектурных может принести и дополнительные социально-экономические результаты. Такие результаты могут получить как инвесторы, непосредственной финансирующие создание СКЭЗ, так и население Самарканда и Самаркандской области, администрации этих территорий и экономика Республики Узбекистан в целом. Масштабы возможных эффектов могут быть спрогнозированы и рассчитаны в процессе подготовки проектных материалов по созданию СКЭЗ при определении преимуществ и выгод от ее создания. Указанные преимущества, в конечном счете, базируются на создании благоприятного инвестиционного климата на территории СКЭЗ, что неоднократно было апробировано в мировой практике создания такого рода зон.

Таким образом, становится очевидным, что базисом для решения проблемы реабилитации исторической архитектурной среды в исторической зоне Самарканде является решение вышеназванных организационно-экономических и финансовых предпосыл

Использованная литература:

1. Узбекистон Республикаси Конуни. Маданий объектларни . Тошкент, 2001.
  2. Аюпджанян В.А., Аюпджанян Ю.К.. Новое направление градостроительного развития Самарканда. Архитектура и строительство Узбекистана, 2007, 3, с.43-47.
  3. Архитектуравийлояихалашасослари. Укувкулланмаси. ТАКИ, 2000.
- Ачилов Ш.Д. Основные механизмы практической реализации процесса
1. Валиев Р.М., Мадаминов М.Р. Традиции пространственной организации городской среды в исторических городах Центральной Азии (на примере г.Самарканда). Архитектура и строительство Узбекистана, 2007, 3, с.39-43.

## **АРХИТЕКТУРНО-ЛАНДШАФТНОЕ ЗНАЧЕНИЕ БОТАНИЧЕСКИХ САДОВ**

*Бакалавр архитектуры Якубова Х., Старший преподаватель кафедры «Истории и теории архитектуры» Саидова Б.А.*

Преподавателей и студентов Архитектурного факультета очень заинтересовала статья профессора доктора биологических наук Санъата Мухаммадиева, напечатанная в газете «Самаркандский вестник» «Самарканду необходим ботанический сад», так как у нас на кафедре «Истории и теории архитектуры» готовят специалистов по направлению «Ландшафтная архитектура» и начиная с этого года организован набор студентов по направлению «Ландшафтный дизайн».

Специалисту по ландшафтному дизайну и архитектуре, имеющему фундаментальные, архитектурно-планировочные и пространственно-

композиционные знания по ландшафту очень важно, если у него в городе имеется ботанический сад с широким ассортиментом ландшафтных элементов: деревьев, кустарников, цветов и типов газона.

**Ботанический сад** — территория, на которой с научно-исследовательской, просветительной и учебной целью культивируются, изучаются и демонстрируются коллекции живых растений разных частей света и различных климатических зон. Международный совет ботанических садов даёт определение ботанического сада как организация, имеющей документированные коллекции живых растений и использующей их для научных исследований, сохранения биоразнообразия, демонстрации и образовательных целей. В «ГОСТ 28329-89. Озеленение городов. Термины и определения» определяется, что ботанический сад — это «озеленённая территория специального назначения, на которой размещается коллекция древесных, кустарниковых и травянистых растений для научно-исследовательских и просветительных целей».

Современный ботанический сад — это городская особо охраняемая природная озеленённая территория, на основе ресурсов которой управляющая организация создаёт ландшафтные сады и содержит документированные коллекции живых растений или законсервированные образцы растений, содержащие функциональные единицы наследственности, представляющие фактическую или потенциальную ценность для целей научных исследований, образования, публичных демонстраций, сохранения биоразнообразия, устойчивого развития, туризма и рекреационной деятельности, производства услуг и товарной продукции на основе растений для улучшения благосостояния людей. Как правило, при ботанических садах действуют вспомогательные подразделения или учреждения — оранжереи, гербарии, библиотеки ботанической литературы, питомники, экскурсионно-просветительские отделы.

Ботанические сады, в которых изучаются, в основном, деревья, называются дендропарками, или арборетумами; кустарники - фрутицетумами; лианы - витицетумами. Некоторые ботанические сады носят очень узкий научный характер и закрыты для посещения публики. Наблюдается общемировая тенденция усиления экологических, природоохранных и социально значимых функций ботанических садов на урбанизированных территориях.

В статье профессора Санъата Мухаммадиева указывается, что имеется методологическая база для создания в Самарканде ботанического сада, в основу сада может войти существующая сегодня коллекция живых растений, в открытых грунтах и оранжереях, для этой благородной цели готов предоставить свою коллекцию известный в городе дом-музей поэта А. Гульхани, где насчитывается более 300 видов растений.

Преподаватели и студенты архитектурного факультета СамГАСИ будут оказывать практическую помощь в создании такого рода сада, так как на протяжении многих лет мы изучаем практические аспекты проектирования ботанических садов. На кафедре выполнены дипломные

проекты «Проектирование и композиционно-ландшафтное решение сада поэтов имени поэта Гульхани в поселке Хишрау»(дипломант Высавская Е., рук.ст.преп. Саидова Б.А.), «Проектирование технопарка с биологической лабораторией на территории СамГАСИ» (диплом . Раимов Ш., рук. доц.Рахимов К.Д) и другие, которые могут служить наглядным пособием в процессе проектирования ботанических садов.

Мы готовы сотрудничать с организаторами ботанического сада в городе Самарканде, предлагать и разработать проект ботанического сада с выполнением требований и существующих норм и правил по проектированию.

Использованная литература:

1. Л.А.Адилова. «Ландшафтная архитектура» Т. 2009.
2. «Самаркандский вестник» №139
3. «ГОСТ 28329-89. Озеленение городов. Термины и определения»

## **РАНГТАСВИРДА КАЛАМТАСВИРНИНГ АХАМИЯТИ ТУҒРИСИДА НАЗАРИЙ ВА АМАЛИЙ ЁНДАШУВЛАР**

*Суюнова Н.А. «Тасвирий санъат» кафедраси катта ўқитувчи Давронова Ф.«Арх.назарияси тарихи»кафедраси магистран., Махмудова С.-202 Дзайн гурухи талабаси*

Тасвирий санъатнинг назариясини мунтазам ўрганиш, ушбу таълимни муваффақиятли ўзлаштиришнинг асоси ҳисобланади. Рангтасвир қонун-қоидаларини пухта эгаллаган талабагина амалий ижодда самарали шуғулланиши мумкин. "Кимда-ким илми амалиётсиз тасаввур этса, у бамисоли сузишга эшқаксиз чиқаётган қайиқ ҳайдовчисидир ва у ҳеч қачон қаерга кетаётганлигига тўла ишонч ҳосил қила олмайди,— дея таъкидлаган Леонардо да Винчи. Айниқса рангтасвир соҳасида амалиёт ҳамиша кучли назарий билан боғлиқ ҳолда амалга оширилиши зарур ва буларсиз ҳеч нарсага эришиб бўлмайди".

Тасвирий санъатнинг тарихи рангтасвирни амалий ўрганишда жуда катта методик тажрибага эга. Методикага оид адабиётларда жуда қимматли материаллар тўпланган бўлиб, уларда кўплаб техник ва технологик маслаҳатлар ёритилган. Рангтасвир назариясига келсак, бу масалада тарихий мероснинг аҳамияти унчалик сезилмайди. Рус бадий академиясида ҳам рангтасвирни амалий тарзда ўқитиш жуда кучли бўлган, бироқ тасвирлашнинг назарий асослари ишланмасига етарли эътибор берилмаган.

Кейинги вақтда тасвирлашни назарий урганиш масаласига катта эътибор қаратилмоқда. Бир қанча методик қўлланмалар нашр этилган. Уларда ёруғ-соя, ранглар мажмуаси, ҳаво перспективаси қонуниятлари назарияси мукамал очиб берилган. Бироқ, бу қўлланмалар ҳам тасвирий фаолиятни бекаму кўст ёритиб берган, деб бўлмайди.

Таълим олиш ва урганиш жараёнида аввало, рангтасвирнинг асосий қонунлари ранг ва тус муносабатлари ва уларни аниқлаш усулларини эгаллашлари лозим. Чунки айнан шулар рангтасвирнинг назарий курси таркибига қиради.

Рангтасвир ҳаққоний шаклнинг рангли тузилиши қонуниятларига асосланади. Рангтасвирни ўрганиш — бу текисликдаги рангли шаклнинг нисбатлари, конструктив қурилиши, ҳажми, фазовий тузилиш усулларини излаш йўлидир. Шуларга боғлиқ ҳолда ҳар-бир рассом қаламда буюм ва нарсаларни перспектива қонунларига асосланиб конструктив тузилиши, фазовий жойлашуви, нисбат, ҳажми мукамал тасвирлай олиши зарур. Қаламтасвирда ранг ва туснинг яхлит бир бутунликда гармоник уйғунлашуви бу ҳақиқий рангтасвирдир.

Тасвирда қаламсурат мукамал бўлиши лозим, акс ҳолда турли бўёқлар ҳам оддийгина нарса ва буюмнинг қурилиши, ҳажмини тўлиқ ифодалаб бермайди. Ҳаво перспективасига боғлиқ ҳолда рангларнинг нозик ўзгаришини ифодаловчи, матога берилган рангбаранг суртмалар ҳам, ўз-ўзидан фазовий кенгликни кўрсата олмайди. Фақат перспектива қоидаларига тўғри амал қилиб тасвирланган қаламтасвиргина рангларни янада ҳам жозибали кўрсатади.

Агар табиат манзараси перспектива қонун-қоидаларига амал қилинмай тасвирланса, кенгликни ифодаловчи рангнинг ўрни аҳамиятсиздир. Рангтасвирни рассомлар шундай таърифлайди; "Бу 100% қаламтасвир ва 100% рангтасвирнинг бир-бирига чамбарчас боғлиқлигидир"

Рангтасвирнинг жозибали чиқишида қаламтасвирнинг ўрни беқиёсдир. Аммо, моҳир рассом қаламдан фойдаланмасдан ишни бўёқлар билан тасвирлаши ҳам мумкин. Ижодкор изланиш жараёнида рангтасвирни қаламтасвир билан бевосита боғлиқлигини ҳис этади. Яъни, буюмларнинг фазовий жойлашуви, нисбатларнинг аниқлиги, рангларнинг тўғри қўйилиши, ишни бир бутунликда яқунланиши кўп жиҳатдан ижодкорга боғлиқ.

Рассом қаламтасвирни пухта ўзлаштириб олгандагина (қоғозга тўғри жойлаштириш, нарса ва буюмларнинг фазовий жойлашуви, перспектива қоидаларига амал қилиш, нисбатларни тўғри топиш, методик кетма-кетликда ишни туслаш ва ҳ.к.) рангтасвирда кўзланган мақсадга эришиш мумкин, акс ҳолда ноаниқ ечилган қаламтасвир ишини таҳлил этсак, ранглар қанчалик жозибали бўлмасин, бари-бир бу ишни сифатли деб бўлмайди. Шунинг учун кўпчилик рассомлик мактабларининг тарихий тажрибалари шундан гувоҳлик берадики, таълимнинг дастлабки босқичларида қаламтасвирни мукамал ўзлаштириш кейинги жараёнларида ҳам замин яратади. Ёш рассом Эдуардо Фиолетти Венецияга ўқишга келганида, рангтасвирни мукамал эгаллаш учун нима қилиш керак деган саволига Тинторетто шундай жавоб берган: "Расм чизиш!". Рассом бўлиш учун яна қўшимча нималарни маслаҳат берар эдингиз деган Фиолеттининг қайта саволига Тинторетто: "Расм чизиш ва яна расм чизиш!" — расм чизиш, рангтасвирга нафислик ва мукамаллик ато этишини ҳақ деб билган.

Бир буюк рассом уз устаҳонасининг эшикларига қуйидаги сўзларни ёзган "Бу ерга келган шогирдларга қаламтасвирни ўргатаман, кетаётганда эса, улар рангтасвир устаси бўлиб етишади".

Кимки қаламтасвир санъатини мукамал эгалласа, у рангтасвирни ҳам, ҳайкалтарошликни ҳам ўзлаштира олади," — деб айтган Каруччи.

"Ҳар қандай шаклни ажойиб, нафис қилувчи ранглар эмас, балки аниқ чизилган қаламтасвирдир" — деб таъкидлаган устозларимиз.

"Қаламтасвирни пухта билмаган, ижод ҳам қила олмайди", — деб таълим берган П.П. Чистяков.

И.Е. Репин кунора 2—3 соат қаламтасвир билан шуғулланган ва уни рангтасвирни асоси деб ҳисоблаган.

Ашбенинг Мюнхендаги рассом-педагог мактабида ҳаттоки санъат Академиясини тамомлаганлар ҳам таълим олар, таълим бериш фақат қаламтасвир бўйича (шаклнинг конструктив тузилиши, тус-соя, ёруғ муносабатлар акс этган тасвир, дизайн), узоқ вақт ўтказилган, шунинг натижасидагина шаклни конструктив қуриш ва тус муносабатларини пухта эгаллаб, сўнг ранглар билан тасвирлашга ўтилган.

Етук рассомларнинг яратган асарлари шуниси билан диққатга сазоворки, асар композициясининг моҳирона топилганлиги, мавзунинг долзарблиги, иссиқ ва совуқ рангларнинг ўзаро ҳамоҳанглиги кишини ҳайратга солади. Машҳур рангтасвирчи рассомларнинг кўпчилиги авваламбор етук қаламтасвир усталаридир. Булар қаторига К.П. Брюллов, И.И. Шишкин, В.Е. Маковский, В.Д. Поленов, И.Е. Репин, М.А. Врубель, В.А. Серов, К.А. Коровин, А. Абдуллаев, Ў. Тансиқбоев, З. Иноғомов, М. Набиев, Р. Аҳмедов, Б. Жалолов, А. Мирзаев, А. Икромжонов, И. Хайдаров кабилар киради.

Рангтасвирда нозик пластик шаклнинг мавжудлиги, нисбатларнинг мутаносиблиги, ҳажм, фазовий сифатлар муҳим ўрин эгаллайди. Рангтасвирчи рассом натурадаги ана шу жиҳатларни тўлақонли акс эттира олсагина мақсадга мувофиқ бўлади. Агарда бу жиҳатлар мавжуд бўлмаса, тасвир ўта эҳтиёжсизлик, пала-партишлик билан ишланган сифатсиз иш деб баҳоланади.

П.П. Кончаловский рангтасвирда қаламтасвирнинг моҳиятини кўриб, шундай ёзган: "Рангтасвирнинг ҳақиқий усули — бу шаклни мутлақо аниқ етказиб бериш йўли билан бериладиган бўёқ суртмадир".

Ҳаққоний санъатда асосий бадиий қиёфа, бу қаламтасвирдир. У жисм шаклини қайта ишлаб чиқади, воқеа ва инсонлар ҳақида маълумот беради. Қаламтасвирда тасаввур, композиция ғоялари мужассамлашган. Композиция аввало қаламтасвирда пайдо бўлади ва қайд этилади. Ҳаттоки, ҳайкалтарош ва меъморларнинг дастлабки ғоялари қаламтасвирдаги қораламадан бошланади.

Агар безатувчи, рассом педагог ёки монументалчи каби ихтисосликлардаги рассом ҳақиқий қаламтасвир асосларини пухта ўрганмай туриб асар яратишни бошласа, у санъат асарини чала яратилишига, тасвирда сохта манзаранинг пайдо бўлишига, ҳақиқий инсон қиёфасини тўлақонли акс етмаслигига сабабчи бўлиб, тасвирланаётган воқеа ва ҳодисаларни асл моҳиятини тўлиқ очиб бера олмайди.

Юўқорида айтиб утилган фикрларга суянган холда шуни таклиф қиламизки, рангтасвирда моҳирона ижод қилиш учун ёш ижодкорлар қаламтасвирда қуйидаги билим ва малакаларни пухта ўзлаштирмоғи лозим:

1. Кузатув перспектива (уфқ чизиғи, ясси жисмлар ва уфқ чизиғи перспективаси) элементлари. Текисликлар билан чегараланган жисмларни конструктив ва перспектив қурилиши (куб, призма, интерер ва экстерер).



2. Цилиндр шаклидаги жисмларнинг перспектив қуриниши.

3. Геометрик шаклларда соя-ёруғ муносабатлари (куб, цилиндр ва шардаги соя-ёруғнинг тақсимланиши, ҳаво перспективасининг элементлари).

4. Қаламтасвирда ҳажм, фазо ва материалликни тасвирлаш усуллари (турли материалларни соя-ёруғ хусусияти, тус муносабатлари, ҳажмни кўрсатишда чизик ва "штрих"ни ўрни, фазо ва моддийлик).

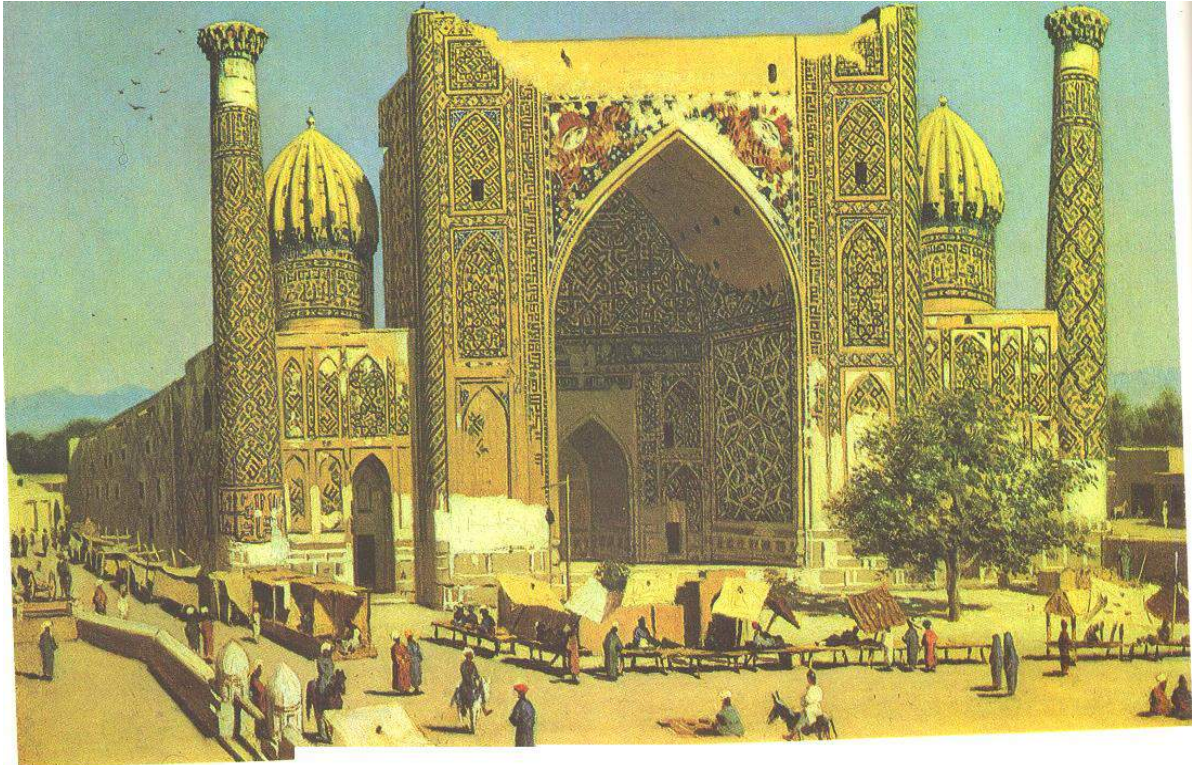

В.Верещагин. Самарканднинг Регистон майдонидаги Шер-Дор Мадрасаси.  
1869-1870 й.

Қаламтасвирда фақат назарий билимларни мустаҳкамлаб қолмай, балки амалий жиҳатдан ҳам катта тажрибага эга бўлмоқ лозим: қуйилмадаги нисбатларни аниқ топиш, нозик перспектив ўзгаришларни сеза билиш, тасвирни қоғоз юзасида асосли-конструктив қуриш ва жойлаштириш, шакл ҳажмини тушаётган соя-ёруғ орқали моҳирона ифода этиш ҳамда ишни тус жиҳатдан яхлит бир бутунликда яқунлаш зарур. Қуйилмани турли рангларда бажариш ҳам масъулиятли вазифадир, чунки рангтасвирда ранг ва тус муносабатлари яхлит бир бутунликка асосланади. Шакл ҳажмини тасвирлашда туснинг ўрнини тўғри тушунмаслик турли чалкашликларга олиб келади.

Демак, хулоса қилиб айтганда энг муҳими қаламтасвирда ишни тус жиҳатдан яхлит бир бутунликка эришиб яқунлаш ҳисобланади. Бу эса ўз навбатида рангтасвирга ўтишга қулай имкон яратади.

#### АДАБИЁТЛАР РЎЙХАТИ:

1. *Абдуллаев Н.* "Санъат тарихи" — Тошкент; Ўқитувчи, 1986.
2. *Абдирасилов С., Толипов Н.* *Рангтасвир.* Т.: "Билим". ЎМКХТМ, 2005.
3. *Хасанов Р.* Мактабда тасвирий санъат ўқитиш мтодикаси. Т.: "Фан", 2004.
4. *Шорохов ИБ.* Основы композиции — М., "Просвещение", 1996.
5. *Эгамов Х.* Бўёқлар билан ишлаш. — Тошкент: "Ўқитувчи", 1981.



## АКВАРЕЛ БЎЁГИДА НАТЮРМОРТ ИШЛАШ УСУЛИ

*Суюнова Н.А. СамДАКИ, «Тасвирий санъат» кафедраси катта ўқитувчиси.,  
Махрамова Д.- 203-ҚХАЛТЭ гуруҳи талабаси*

Акварел бўёғида дастлабки машқларни бажариш учун 3—5 та нарсадан иборат, ранг ва тус муносабатлари бир-биридан фарқ қиладиган, шакли бўйича унча мураккаб бўлмаган буюмлар бўлиши керак. Содда қўйилмаларни астойдил ишлаб ижобий натижаларга эришмасдан туриб, мураккаб натура қўйилмаларини бажаришга ўтиш нотўғри. Акварел бўёғида машқларни мунтазам равишда бажариш ва уларни аста-секин мураккаблаштириб бориш мақсадга мувофиқ.

Узоқ вақтга мўлжалланган ҳар қандай вазифа олтидан дастлабки қисқа муддатли этюдларни бажариш муҳимдир. Шу тариқа бажарилган ранглавҳалар тасвирланаётган натурани калла ҳажмга эга бўлган матода ёки қоғоздаги композициясини тўғри топишга кўмаклашади ва ишлаш жараёнида натурадаги дастлабки таассуротларни аниқ етказишда ва унинг ранг муносабатларига хос хусусиятларини аниқ кўрсатишда намуна бўлади.

Натюрмортни акварел бўёқлари билан рангда ишлаш жараёнини (кўргазмали) амалий намоёниш етиш усули бироз мураккаб бўлган мева, сабзавотлар ва маиший нарсалардан тузилган натура қўйилмасини оламиз. Қўйилмадаги сопол идиш текис ялтироқ юзага эга, шунингдек, равшан ифодаланган (нур) шуъласи мавжуд. Бундай тузилган натюрмортнинг қаламтасвири қийинчилик туғдирмайди, аммо рангларда тасвирлаш бироз мураккаброқдир, чунки меваларнинг аниқ рангини тасвирлаш учун ранг муносабатларига қатъий амал қилиш зарур. Бўёқни дастлабки қатламни қўйишдан бошлаб ранг муносабатларидаги мутаносибликни сақлаб бориш керак. Акварел бўёқлари қуригач бироз оқаради, шунинг учун ҳам уларни ранг жиҳатдан тўқроқ олиш мумкин.

Акварел бўёқлари билан тасвирлаш жараёнида нарса ва буюмдаги ёруғ бўлиб турган қисмларини бўямасликка ҳаракат қилиш керак.

Малака ортиб борган сари керак бўлган тусларни тезда ҳосил қилиш мумкин, қоғоз юзига қанчалик ортиқча бўёқ қатлами суртилса, нарсаларнинг ранги хира бўлади. Мадомики, рангларни бирданига олиниб керакли жойга суртилса, унинг ёнидаги тусларни ҳам топиш енгил кўчади.

Бирданига танлаб қўйилган ранглар натурадан бевосита биринчи таассуротларни анчагина тўғри етказди.

Тасвирловчи ҳар бир нарсанинг ҳажмдор шаклини соя ёруғнинг ўзгариши билан боғлиқ бўлган, унинг ранг ўзгаришларини ҳам эътибор билан кузатиб бориши керак. Жигарранг идиш ярим сояда ва ёруғликда хилма-хил ранг турига эга. Фондан тушаётган рефлекслар жигарранг эмас, балки сиёхрангдир. Ундан ташқари мевалар соясида рефлекслар мавжуд, улар ўзаро оч-тўқлиги билан ва ранг турлари бўйича фарқланади.

Эслатиб ўтмоқчимизки, ҳамма (нарсалар) буюмларни бир вақтни ўзида оч-тўқлиги, рангдорлиги ва тўйинганлигини таққослаган ҳолда ранг билан бўяш керак. Демак нарсаларни яқка кузатмасдан, аксинча тўпламни яхлит кўришга

ҳаракат қилиш лозим. Ёнма-ён турган иккита нарсанинг ранг фарқларини таққослаш қийин эмас. Агарда олдимизда ўнта нарсадан ташкил топган натюрморт бўлса, ҳар бир нарсанинг рангини якка ҳолда, шунингдек ҳаммаси билан биргаликда яхлит таққослаш зарур. Яъни худди оркестрда бўлгани каби.

Оркестр — бу мусиқа асбобларидан ташкил топган ансамбл бўлиб, фақат дирижёргина бу ансамблдаги барча мусиқа асбобларини бир вақтда ўзи эшитади. Рангтасвирда ҳам худди шундай, фақат яхлит идрок этиш натижасида нарсалар гуруҳининг ранг муносабатларини тўғри аниқлашга имкон беради.

Ҳар бир нарсанинг ҳажмдор шаклига ишлов беришда ундаги мавжуд илиқ ва совуқ ранг турларини диққат эътибор билан кузатиш лозим. Шу билан бирга энг муҳими умумий тус ва ранглар гаммасини (барча бўёқларни уйғунлик бирлиги) назардан чиқармаслик керак.

Нарсаларнинг шуълаларини тасвирлаш мобайнида уларнинг жозибали рангларини унутиб фақатгина ёрқинлигига еришиш билан чегараланиш керак эмас.

Ҳар бир нарсанинг оч-тўқлиги ва рангдорлиги фон билан атрофдаги нарсалар ранги ва оч-тўқлигига боғлиқ бўлса, унда нарса рангини атрофдагилари бўялмагунча тўғри ифодалаш мумкин эмас. Агарда битта нарсанинг ранги ўзгартирилса, бу билан бирга уларнинг ёнидаги бўлакларини ҳам ўзгартириш керак. Соялар тўқлаштирилса ёруғ янада ёрқинлашади. Аммо фонни қорайтирсак унда нарсалардаги ёруғ аниқ ажралиб, сояларнинг контрастлиги йўқолади.

Нарсаларнинг олд ва орқа кўринишлар орасидаги кенгликни кўрсатишга ҳам эътиборни қаратиш лозим. Натюрмортдаги нарсалар бир-биридан турли масофада жойлашсади, яқиндаги нарсалар ёрқинроқ кўринади.

Агарда узокда турган нарсаларнинг рангларини энгил роқ ва хирароқ олинмаса, олдинги қаторга чиқиб келади. Натюрмортни тасвирлаш вақтида ҳавоий перспективанинг таъсирини ҳар доим ҳам натурада энгил сезиш қийин; шунга қарамай буни ҳар доим ёдда тутиб қалам билан тасвирлашда битта нарсани яқинроқ жойлаштириб, бошқасини эса узоклаштириб тасвирлаш керак.

Агарда бўёқ мўйқалам ва сув билан яхшилаб ёритилган бўлса, қоғоз юзасида ёрқин тасвир ҳосил бўлади. Мабодо акси бўлса у ҳолда қоғоз сатҳида мўйқалам излари қолади, иш эса сифатсиз чиқади.

Акварелда тинмай вазифалар бажариш, турли усул ва услубларда астойдил ишлаш орқали кўникма ва малака ортиб боради.

Нарсаларнинг ёритилган жойлари аниқ ташқи кўринишга эга. Соя ва узок кўринишдаги тус ва ранг контрастлари сустроқ, шакллари эса яққол ташқи кўринишга эга эмас.

Соя ва орқа кўринишдаги нарсаларнинг тасвири умумлаштирилган ҳолда бўлиши лозим. Айнан шу жойда намлигича ишлаш усулини қўллаш маъқул.

Акварел бўёқлари билан ишлаш жараёнида соя-ёруғдаги нозик ўтишларни силлиқлаб бориш керак эмас.

Қуруқ қоғоздаги кучли намланган бўёқ доғи қуригандан сўнг жуда ҳам яққол контур пайдо қилади. Шунинг учун бундай доғларни чекка қирраларини қуримасдан юмшатиш лозим. Тасвирланаётган этюд муваффақиятсиз чикса,

туслари хира бўлса иш жараёнини тўхтатиб катта мўйқалам ёки паралон ёки момик пахта ёрдамида ишни ювиб ташлаш керак. Сўнгра ишни қайта акварел бўёғида ишлаш мақсадга мувофиқдир. Жуда намланган қоғоз одатда бўртади, эгилади, аммо қуриган пайтда яна тортилиб унинг юзида ишни давом эттириш мумкин.

Рангтасвирда энг муҳими шаклларнинг аниқлиги, оддийлиги ва мазмунни чуқурлигидир.

Амалий маслаҳатлар:

1. Қоғозга ёзишдан олдин, унинг хусусиятларини текшириш лозим, бўёқлар қоғоз юзасини тскис қоплайдими, сувда осон ювиладими, қоғоз турли ўзгариш ва тузатишлани қабул қиладими ва ҳ.к.

2. Ишга киришишдан олдин қоғознинг олд томони момик пахта ёки мўйқалам ёрдамида энг камида 2 марта тоза сув билан ҳўлланиши керак. Иккинчи маротаба ҳўллаш дастлабкиси қуригандан сўнг бажарилади.

3. Бўёқларни астойдил аралаштириб тайёрлаш учун чинни идишлардан фойдаланган маъқул.

4. Қоида бўйича, аввало, ёруғ тусли бўёқлар, ундан сўнг тўқроғини суртилади, яъни сузук бўёқлар, кейин эса қуюқроқлари берилади. Қоғозни қия ҳолатда ушлаб "юқоридан пастга қараб мўйқалам билан ранг берилади. Мабода бўёқ идиш тагида чўкиб қолса "эритмани ишлатишдан олдин ҳар сафар бироз чайқалиб (бошқа мўйқалам билан), бироз фурсат давомида тиндиришга имкон бериш керак.

Адабиётлар руйхати:

1. *Абдуллаев Н.* "Санъат тарихи" — Тошкент; Ўқитувчи, 1986.

2. *Абдирасилов С., Толипов Н.* *Рангтасвир.* Т.: "Билим". ЎМКХТМ, 2005.

3. *Боймелов В., Абдирасилов С.* *Чизматасвир.* Т.: "Ғ.Ғулом номидаги нашриёт-манбаа ижодий уйи", 2004.

4. *Хасанов Р.* Мактабда тасвирий санъат ўқитиш методикаси. Т.: "Фан", 2004.

5. *Шорохов ИБ.* Основы композиции — М., "Просвещение", 1996.

## **ТАСВИРИЙ САНЪАТДА РАНГ МУНОСАБАТЛАРИ БИЛАН ИШЛАШ УСУЛИ**

*Суюнова Н.А. «Тасвирий санъат» кафедраси катта ўқитувчиси  
Расулова З.- 203-ҚХАЛТЭ гуруҳи талабаси*

Хаққоний рангтасвирнинг сир-асрорларини чуқур эгаллаш учун бадий таълимнинг бошидан оқ унинг асосий иккита хусусиятидаги мақсад ва маъносини тушуниб этиш зарурдир. Фақат шундагина ёш рассом таълим йўлига тўғри туша олади, унинг ҳар-бир яратган янги машқ иши рангтасвир сифатлари бўйича мукамалликка эришади.

Биринчи хусусият шундан иборатки, натурадан рангтасвирни саводли тасвирлаш, унинг хажмдорлик, фазовий ва материаллик сифатларини кўрсатиш, табиатдаги ранг муносабатларини кўриб идрок қилиш орқали палитрадаги чегараланган бўёқларга мутаносибликда ўтказиш методига асосланади.

Муносабатлар билан ишлаш усули — рангтасвир саводхонлигининг асосий қонунидир. Рассом - шундай инсонки, у нафақат нисбатларни кучли ҳис этиш қобилиятига, балки ранг муносабатларини ҳам сезишга қодир.

Иккинчи хусусият шундан иборатки, натура кўйилмасидаги нарсаларнинг ранг муносабатларини идрок этиш яхлит таққослаш билан аниқланади.

Айнан шу икки касбий маҳорат хусусиятларини мукаммал эгаллаш натижасида этук, ҳиссий таъсирчан тасвир колоритини яралиш мумкин. Таълим олишнинг илк давридаёқ муносабатлар усули билан ишлаш зарур. Ҳар бир рангни "худди ўзидай" ва бошқалардан алоҳида қилиб нусха кўчириш мумкин эмас.

Бундай номақбул нусха кўчириш натижасида рангларнинг бир-бирига боғлиқлигини, уларнинг ўзаро фарқларини аниқлаб бўлмайди.

Таниқли рассомлар доимо таъкидлаб шундай ғояни илгари сурганлар; фақатгина муносабатлар билан ишлаб рангтасвир сирларини қоидали, саводли эгаллаш мумкин. Рассом ва педагог Н.П. Кримов шундай деган: "Ранг рангтасвир муносабатларининг мослиги билан пайдо бўлади... Агар рангтасвирда муносабатлар нотўғри бўлса, энг тоза ва ёрқин ранглар ҳам чалқаш ва тушунарсиз бўлиб кўринади".

Муносабатлар қонуни — бу рассомларнинг кашфиёти эмас. Муносабат қонуни — бу атроф борлиқнинг шакли, ранги ва материаллигини кўриш орқали идрок қилишнинг физиологик ва психологик қонунидир. Улар мос равишда нафақат натурадан идрок этишда, балки қаламтасвирнинг тусли ва рангли тасвирларида намоён бўлади. Шуларни аниқ мисолларда кўриб чиқамиз.

Бизнинг атрофимизни қуршаб турган буюмлар фақат конструктив тузилиши билангина эмас, асосийси ўзларининг нисбатлари билан ҳам характерланади. Нисбатлар — бу ўлчамлар муносабатидир. Биз "Осмонўпар уй ёки пастқам бино", "озгин одам ёки семиз одам", деганда уларнинг нисбатлари хусусиятини назарда тутган бўламиз.

Мана иккита шиша идишни олсак: бири сут идиши, бири эса маъданли сув идиши. Агарда уларни солиштирсак фарқи жуда турлича эканини кўрамиз. Баландлиги ва кенлиги, идишнинг бош қисми ва чуқурлиги ҳар-хил. Уларнинг нисбатларини тўғри аниқламай туриб кўринишини ҳаққоний тасвирлаш мумкин эмас. Демак, портрет санъатида рассом онгли равишда юз тузилишининг асосий характерли нисбатларини, бош ва қоматни яхлит кўрсатишга интилади. Натурани кўриш ва қоғозда ўлчамларнинг тенг равишда мутаносиблигини ифодалай олиш — рассомнинг энг муҳим вазифасидир.

Ҳаммамизга маълумки, рассом буюмларни ўзининг ҳақиқий калталигида тасвирлаши шарт эмас. Тасвирда ўлчамларни кўйилмадагига мос, мутаносиб тасвирлашнинг ўзи кифоя. Инсон калласини 2—3 маротаба калталашлириш ёки 20—30 маротаба кичиклаштириши мумкин, аммо мутаносиблик сақланиб қолади ва тасвирнинг ҳақиқийлиги йўқолиб кетмайди.

Зангори экранда ҳамма нарса бир неча марла кичиклаштирилган, кинотеатрларда эса аксинча бир неча марта катталаштирилган, бироқ у ҳолда ҳам бу ҳолатда ҳам тасвир ҳақиқийлигича қабул қилинади: зангори экрандаги

одамлар бизга пакана ва кинотеатрларда эса хаддан зиёд йирик, бахайбат одамлар бўлиб туюлмади.

Юқорида билдирилган фикрлардан шундай хулоса қилиш мумкинки, қўйилмадаги жисмни чизаётганда унинг хақиқий катталигида тасвирлаш шарт эмас, фақатгина унинг ўлчамларининг нисбатларини тўғри ифодалашнинг ўзи килоя.

Одатда қўйилмадаги жисмларни чизаётганда ўзининг хақиқий ўлчамидан кичикроқ қилиб тасвирланади. Демак, гуруҳдаги нарсаларнинг барчасини, ягона масштабдаги ўлчамда икки баробар ёки уч баробар кичиклаштириб тасвирлаш муҳимдир. Предметларнинг алоҳида бўлаклари ҳам умумий масштабни ҳисобга олган ҳолда кичрайтирилиши лозим. Акс ҳолда тасвир қўйилмадаги жисмларга нисбатан ўхшашлигини йўқотади. Демак, тасвирда чизилаётган нарсаларнинг нисбатлар мутаносиблигини сақлаб қолиш — бу тасвирнинг умумий масштаби чегарасидаги ҳамма қисмларнинг бир бутунликдаги мослигини ҳаққоний ифода этишдир. Фақат шундагина тасвир тўғри ва ҳаққоний бўлиб чиқади.

Тенг нисбатлардаги мутаносибликни қабул қилиш қонуни фақатгина қаламтасвирдаги нисбатлар муносабатларига хос бўлмай, балки ёруғ — соя (тусли) ва рангтасвирли ифодаланишига ҳам тегишлидир.

#### АДАБИЁТЛАР РЎЙХАТИ:

1. *Абдуллаев Н.* "Санъат тарихи" — Тошкент; Ўқитувчи, 1986.
2. *Абдирасилов С., Толипов Н.* *Рангтасвир.* Т.: "Билим". ЎМКХТМ, 2005.
3. *Хасанов Р.* Мактабда тасвирий санъат ўқитиш методикаси. Т.: "Фан", 2004.
4. *Шорохов ИБ.* Основы композиции — М., "Просвещение", 1996.
5. *Эгамов Х.* Бўёқлар билан ишлаш. — Тошкент: "Ўқитувчи", 1981.
6. *Абдирасилов С.* Тасвирий санъат атамалари. Т., 2003.

### РАНГТАСВИР СОҲАСИДА ТУС МУНОСАБАТЛАРИ БИЛАН ИШЛАШ УСУЛИ

*Суюнова Н.А.* «Тасвирий санъат» кафедраси катта ўқитувчиси

*Қурбонова М.- 201-КТ(СваМГ)гуруҳи талабаси*

*Абдураимова Х.-201-КТ(СваМГ)гуруҳи талабаси*

Жисмларнинг ёруғлиги, ранги ва уларга боғлиқ бўлган материаллик бизнинг онгимизда агар жисмларнинг тус фарқлари тасвир текислигида қўйилма билан тенг равишда мутаносиб бўлса (оқ жисмлар оқ бўлиб, кулранг эса кулранг, қора эса қора бўлиб кўринади) ҳаққоний қабул қилинади. Бунга мисоллар келтирамиз. Кун мобайнида ёруғлик кескин ўзгаради, аммо ҳар қандай шароитда ҳам маълум сиртнинг ёруғликни қабул қилиши деярли ўзгармасдир.

Бир вароқ қоғозни биз кундуз куни ҳам, кечкурун ҳам, очик кунда ҳам, ҳаво булут пайтда ҳам, ҳаттоки деразага яқин ёки узоқ масофада бўлганда ҳам деярли оппоқ рангда кўрамыз. Агарда нейтрал муҳитга уч хил диск — оқ, кулранг ва қора рангларни ўрнатсак ва уларга кучли ёки кучсиз ёруғликни

йўналтирсак, биз бу ахроматик рангларнинг фарқларини ўзгармас ҳолатдаги кўринишини гувоҳи бўламиз.

Ана энди фақат кулранг дискни ўта кучли ёруғлик билан ёритамиз ва уни ок рангдан фарқлаш анча мушкул. Бу ҳодисанинг сабаби шундаки, жисмнинг ранглари ўзининг ёруғлиги билан ўзгараётган ёритилишга боғланмаган ҳолда, агарда ёруғлик кучининг кўпайиши ёки камайиши ҳамма жисмлар учун бир маромда ва бир хил бўлса, содир бўлади.

Бошқача сўз билан айтганда (албатта маълум бир чегара асосида) сиртларнинг ёруғлик кучини кучайтириш ёки сусайтириш мумкин, агарда бу билан бирга тенг равишда тус муносабатлари сақланиб қолса, уларнинг кўриниши ўзгармайди.

Шундай қилиб, бизнинг кўриш таассуротимиз аниқлик муносабатлари билан белгиланади. Агар қаламтасвир ва ранглавхада аниқлик муносабатлари сақланиб қолса, яратилган асар бетакрор ва ҳаққоний кўринади. Буюмларнинг материаллиги ҳам ва фазовий йироқлашиши ҳам акс эттирилади.

Кўришнинг бу қонунияти тусли ёки рангли тасвири бажаришда жуда муҳимдир. Буюмларнинг тусли ва рангли хусусиятларининг ҳаққонийлиги, агарда уларнинг тусли фарқлари кўйилмага нисбатан муносабатликда тасвирланган бўлса, тасвирий текисликда ҳам сақланиб қолади.

Кўйилмадан қаламтасвирнинг тусли ёки рангтасвирнинг гризайл техникасида ишлаш жараёнида тасвирланаётган жисмларнинг текисликда ёруғликдан аста тўқлашишга ўтишини шундай тасвирлаш керакки, кўйилмадаги энг тўқ жой тасвирда ҳам тўқ, энг ёруғ қисми — у ерда ҳам ёруғ қолган оралик оч ярим тўқ туслар эса икки томонлама бир хил бўлмоғи лозим.

"Агарда сен чизишни пухта эгалламоқчи бўлсанг — деб ёзган Леонардо да Винчи - унда аста секинлик билан тасвирлай бориб, ранг билан ёруғлик орасидаги муносабатларни тўғри баҳолай бил, шу йўсинда соянинг энг тўқ ва очроқ жойларини фарқлай ол"...

Тус муносабатларини тасвирлаш ҳақида К.А. Коровин шундай маслаҳат берган: "Рангни (бўёқни) тайёрлашда нима тўқроқ, нима очроқлигига эътибор бериш керак. Асардаги рангни ўхшатиш учун, бир рангни бошқа ранга нисбатан канчалар тук ёки очлигини таккослаб сунгра тасвирланади. Рассом Ф.С. Богородский бу масалага қуйидагича ёндошган: "... агар биз реалистик рангтасвирнинг асосий қонуниятларини ёддан чиқарсак, яъни тасвирга мансуб объектнинг жойлашиши, ёруғлик кучи (нима тўқроқ ёки очроқ) ҳолати, мато юзасида фазовийлик ва кетма-кетликни кўрсата олмаймиз".

Реалист рассом бўямайди, у асарда яхлит бир бутунликни сақлаган ҳолда, тус муносабатларини излайди ва яратади. Масалан, расм кўйилмадаги ҳаво ранг вазани дастлаб синчиклаб кузатади, аммо уни ҳаво рангга бўяшдан аввал фон вазифасини ўтаётган пушти ранг билан такқослаб қанчалик тўқ ёки оч туслигини аниқлаб сўнгра амалий ишга ўтади".

Булардан шундай хулоса қилиш мумкинки, тусли тасвир (тусли қаламтасвир ёки "гризайл" техникасидаги рангтасвир) ёруғликлар муносабати қуриниши нисбатларига асосланади.



В.Серов. Мики Морозовнинг портирети

Ранг ва тусларнинг боғлиқлиги муносабатлар иш услубини ривожлантира бориб, рассомлар маълум мақсадга йўналтирилган ҳолда колорит кучини муваффақиятли қўллаб юқори натижаларга эришганлар. Булар сафига М. Набиев, Ф. Абдурахмонов, Б. Жалолов, Ж. Умарбеков, А. Мирзаев, А. Икромжонов, И. Хайдаров, Я Салпинкиди, О. Қозоқов, Н. Орипова, П.П. Кончаловский, А.А. Пластов ва бошқа рассомларни киритиш мумкин. Буларнинг тасвирий санъатдаги тажрибасидан, иш услубидан, ранг ва тус муносабатларидан фойдаланишини кенг урганиш талабалар ҳамда ёш рассомлар учун катта мактабдир.

#### АДАБИЁТЛАР РЎЙХАТИ:

1. *Абдуллаев Н.* "Санъат тарихи" — Тошкент; Ўқитувчи, 1986.
2. *Абдирасилов С., Толипов Н.* *Рангтасвир*. Т.: "Билим". ЎМКХТМ, 2005.
3. *Хасанов Р.* Мактабда тасвирий санъат ўқитиш методикаси. Т.: "Фан", 2004.
4. *Шорохов ИБ.* Основы композиции — М., "Просвещение", 1996.

### **ЎЗБЕКИСТОН ШАҲАРСОЗЛИГИНИНГ БОЙ МЕЪМОРИЙ- ЛОЙИҲАВИЙ МЕРОСЛИ ТАРИХИЙ МАРКАЗЛАРИНИ ҚАЙТА ТАЪМИРЛАШ МУАММОСИ**

*Катта ўқитувчи Тўйчиев Р. Ассистент Джумакулов Ф.Талаба Фозилова З.  
(Сам.ДАҚИ).*

Ўзбекистон Республикаси мустақиллик шарофати билан ўз тараққиётининг янги даврига кирди. Халқимиз ўзининг минг-минг йиллик меъморчилик ва шаҳарсозлик тарихига, маданий ва манавий меросига эга бўлди.

Самарқанд шаҳрининг 2750 йиллик, Бухоро, Хива ва Термиз шаҳарларининг 2500 йиллик, Шаҳрисабзнинг 2700 йиллик, Тошкент шаҳрининг 2200, Марғилон шаҳрининг 2000 йиллик юбилейлари нишонланди.

Буюк Сохибқирон ва атоқли давлат арбоби Амир Темур, жаҳонга машҳур ватандошларимиз Алишер Навоий, Абу Райҳон Беруний ваҳ. сингари жаҳонга машҳур кишиларнинг қадамжолари мамлакатимизнинг бош меъмори – давлатимиз президенти Ислом Абдуғаниевич Каримовнинг ташаббуслари ва раҳбарликларида замонамиздан келажак авлодга мерос бўлиб қоладиган даражада реставрация қилинди, тубдан қайта қурилди ва янгидан тикланди.

Юртбошимиз тарихсиз келажак йўқлигини, ватандошимиз Абдулла Қодирий таъбири билан айтганда, мозийга қайтиб иш кўрмоқ кераклигини эътиборга олиб ёш шаҳарсозларимиз, шаҳарсозлик ва қурилиш тарихини, уларнинг сир-асрорларини билиши мақсадга мувофиқдир.

Ўзбекистондаги шаҳарларни қайта қуриш шаҳарсозлик соҳасининг энг мураккаб муаммоларидан биридир. У уйғунлик табиатига эга бўлиб, ижтимоий тизимнинг ўзига хосликлари ва давлатнинг ишлаб чиқариш кучи билан ҳамоҳангликда ривожланиб боради.

Тарихий юзага келган шаҳарларни қайта қуриш, бошқа кўплаб давлатларда бўлгани каби, шаҳарларнинг моддий-фазовий муҳитини янгилаш ва қайта қуришга йўналтирилган. Буларнинг барчаси шаҳарсозлик санъатининг ёдгорликларидан фойдаланиш ва уларни сақлаш жамиятнинг янгилашиб бораётган ижтимоий-функционал талабларига жавоб бериш мақсадини ўзида мужассам этади.

Қайта қуриш муаммолари турли давлатларда турлича жиддийликда номоён бўлади. Булар шаҳар ҳўжалигининг илмий-техник босқичининг ривожланиш шиддатига, шаҳар ривожланишининг иқтисодий кўламига, қайта қуришнинг ижтимоий-сиёсий мақсадларига эга бўлади.

Шаҳарларни қимматли меъморий-лойиҳалаштириш мероси асосида қайта қуриш муаммоси ҳар бир шаҳарнинг ўзига хос меъморий қиёфасини сақлаш ва бойитиш, қурилиш ва лойиҳалаштиришнинг сифатини ошириш сингари ҳозирги замонавий масалаларни ҳал қилиш билан узвий боғлиқ.

Одатда шаҳарларни қайта қуриш жараёни узвий ҳодисадир. Бу шаҳарларнинг лойиҳалаштириш тизими, иморатнинг қурилиш услуби, инжинерлик ва техник жиҳозларнинг муайян тарзда эскириш билан узлуксиз равишда пайдо бўладиган янги талабларга боғлиқ равишда келиб чиқади. Шаҳар аҳолисининг турли хилдаги фаолият олиб боришлари учун қулай муҳит яратиш ва бунда шаҳарсозликнинг қимматли меъросини сақлаш ва илмий-техник ютуқларни шаҳар ҳаётининг барча соҳаларига фаол суръатларда сингдириш талабини таъминлашни назарда тутадиган шаҳар марказларида қайта қуриш муаммолари айниқса қийинчилик билан ҳал қилинади.

Ўзбекистондаги шаҳарларни қайта қуришдан мақсад-аҳоли фаолияти (иш, турмуш ва дам олиш) учун қулай шароитларни таъминловчи моддий-техник база ва меъморий-лойиҳалаштириш муҳитини ташкил этишдир. Шу сабабли, лойиҳалаштириш тизимининг янгилашиши ва такомиллаштирилиши, жамоат қурилмалари ва кўкаламлаштириш миқёсининг кенгайтирилиши, янги турар



жой фондининг яратилиш ва эскиларининг модернизация қилиниш,шаҳар қиёфасининг доимий ободонлаштириш ва меъморий-бадий маънодорлигини ошириб бориш билан ўзаро боғлиқ. Қулай турар жойларга бўлган талаб ҳам шаҳарларни барча босқичларда ривожлантириш ва қайта қуришга ундовчи муҳим омиллардан бири ҳисобланади. Шу сабабли,аввало,турар жойларнинг қайта қуриш ишлари амалга оширилиб, шу билан бир қаторда тарихий шаҳарларнинг янги худудларида оммавий турар жойлар қурилишлари олиб борилади. Шаҳарларни қайта қуришнинг муҳим вазифаларидан бири турар жойлар ва иш жойлари орасида оптимал транспорт воситалари алоқасини таъминлаш.

## **ОБЩЕСТВЕННЫЕ ЦЕНТРЫ СЕЛЬСКИХ НАСЕЛЕННЫХ ПУНКТОВ ПРИ РАЗРАБОТКЕ ПРОЕКТА АРХИТЕКТУННО-ПЛАНИРОВОЧНОЙ ОРГАНИЗАЦИИ ТЕРРИТОРИИ**

*Усманкулов Ф.А., Худойбердиев К.С., Маматкулов У.У., Сам ГАСИ*

Инициативой Государства в нашей стране объявления 2009 года, годом «Развития села и благосостояния» и разработка Государственной программы и внедрения их в жизнь, в этом отрасли начал новую эпоху развития.

Для поселков, связанных с сельскохозяйственным производством, характерно так называемое групповое расселение с полицентрической системой тяготения и соподчинения. В соответствии с этим культурно-просветительные и торгово-бытовые учреждения, расположенные, как правило, в общественном центре, могут предназначаться либо для одного села, либо для группы сел. Если поселение является первичным центром обслуживания, то сеть его общественных учреждений должна обеспечить повседневный спрос жителей преимущественно одного сельскохозяйственного предприятия ( в радиусе 3-5 км).

Центры, обладающие более широкой сетью обслуживания, представляют жителям уже нескольких предприятий услуги периодического спроса.

Административно-хозяйственная соподчиненность поселений также влияет на систему обслуживания в них, а тем самым и на архитектуру общественных зданий. От значимости поселка в системе обслуживания населения зависит правильный выбор типов зданий, их вместимость, возможность объединения в комплексы и создания ансамбля центра. Так, в селах сельскохозяйственных фермерских хозяйствах объемы учреждений общественного обслуживания обычно весьма ограничены, и бывает, что строить для них специальные здания вообще нерационально. Из мелкогабаритных объемов трудно создать интересный архитектурный комплекс, отличный от ординарной жилой застройки. Кооперирование учреждений со сходным режимом работы имеет в этом отношении преимущества, так как позволяет получать значительные архитектурные объемы, удешевляет строительство, улучшает обслуживание населения. В центральных усадьбах схода сельских граждан и поселениях более высокой

административной ступени могут развитые центры, застроенные кооперированными зданиями.

Известную роль в формировании общественного центра играют не только величина, размещение поселка в системе обслуживания, но и схема транспортных магистралей. Эти факторы наряду со сложившейся планировочной структурой поселения, а также ландшафтом местности влияют на выбор территории для центра. Так, в случаях, когда сеть учреждений данного поселения предполагается обслуживать и прилегающие села, бывает целесообразно сместить участок общественного центра к магистральной дороге, а не располагать его в геометрическом центре поселения.

Территория центра, куда входят основные общественные учреждения, с одной стороны ограничивается магистралью, а по всему остальному контуру главной улицей, в которую вливаются второстепенные улицы, соединенные поперечными переулками. Данная планировочная система компенсирует монотонность ландшафта, обеспечивает удобные связи всей селитебной зоны и в то же время предусматривает обслуживание жителей близлежащих поселений. Размещение общественных зданий в пределах отведенной зоны для детских учреждений, утопающие в зелени, должны быть удалены от автотрассы и максимально приближены к жилой застройке. Другие общественные и административные здания, комбинат бытового обслуживания с гостиницей и столовой, клуб, универсамг формируют курдонерную площадь вблизи автотрассы.

В случаях, когда центр рассчитывается лишь на данное село, одним из важнейших критериев выбора места для него является возможность обеспечения коротких связей со всеми структурными частями поселения. Такому требованию не всегда может удовлетворить компактный центр, поэтому организуют также «Гузары» - центр повседневного обслуживания включающие в состав:

- пункт бытового обслуживания;
- магазин смешанной торговли;
- комплекс детских и спортивных площадок;
- навес для сезонной торговли.

Рассредоточенность центра связана со значительной величиной и протяженностью поселения, с резкими перепадами рельефа и другими ландшафтными особенностями местности. При рассредоточенном размещении центра административные и торгово-бытовые учреждения располагают ближе к въезду в село или к производственной зоне.

В селах развивающихся на базе существующей застройки, центр может располагаться на месте старой общественной площади с возможным использованием капитальных зданий, если он сохраняет ключевое положение в структуре села, имеет территориальные перспективы развития. В этом случае существующий центр можно развивать и совершенствовать в соответствии с современными жизненными и архитектурными требованиями. Причем, возможна и полная его перестройка. Если места старого центра не соответствует предъявляемым требованиям, для него выбирается другой

участок. Такая необходимость чаще всего возникает при кардинальной реконструкции всей планировочной системы поселения.

Оценка архитектурной ситуации имеет большое значение для реконструируемых сел. В совершению новых поселенных центр должен проектироваться одновременно со всей застройкой.

Архитектурные достоинства центра села можно оценить лишь тогда, когда общественная зона и окружающая застройка решены как целостная система, т. е. задания центра неправильно рассматривать изолировано, вне тех связей, места и роли, которые принадлежат им в градостроительном организме поселения в целом.

В условиях села, благодаря его небольшим масштабам, структурные, функциональные, транспортно-коммуникационные связи гораздо зримее и ощутимее, нежели в городе. Каждый крупный объем или группа объемов центра создают вокруг себя поле тяготения и соподчинения значительной силы, влияющие на застройку. Это и обязывает рассматривать архитектуру центра не только в системе поселения, по одновременно и в структуре обслуживания.

Узловое положение и социальная значимость центра определяют его объединяющую роль в архитектуре сельского поселения. На практике нередко реконструкция старых сел ограничивается узкими рамками собственного центра; созданием площади с несколькими общественными зданиями или с жилыми домами повышенной этажности. Часто новая застройка не проникает во всю архитектурную ткань поселения, а сосредотачивается в центре.

Литература:

1. О.К. Гурулёв Архитектура жилых и общественных зданий для села. М. 1988 .
2. З.С.Гудченко Архитектурная выразительность центра села. Киев.1980.
3. ШНК 2.08.01-03 "Градостроительство. Планирование развития изастройки территорий городских и сельских населенных пунктов". Государственный комитет Республики Узбекистан по архитектуре и строительству. Ташкент.2006. 128с
4. ШНК 2.07.01-03 «Планирование развития и застройки территории городских и сельских населенных пунктов».

## **САМДАКИДА ТАЛАБАЛИК ЛОЙИХА-КОНСТРУКТОРЛИК БЮРОСИНИ КАЙТА ТИКЛАШ – ДАВР ТАЛАБИ.**

*Ж.Х. Хамзаев 401-А гурухи толиби, доцент Ш.Д.Ачилов, доцент А.Б.Балгаев,*

Архитектура ва шахарсозлик сифат даражасини ошириш – бу Узбекистон Республикаси Президенти И.А.Каримов томонидан куйилган масалаларида ифода топган - давр талабидир, Ушбу масалалар булиб утган Узбекистон Республикаси Вазирлар Махкамасининг 2014 йил 27 ноябрдаги мажлисида куриб чикилган .<sup>2</sup> Шу анжуманниг хужжатларида УзРдаги тегишли вазирлик,

<sup>2</sup> Узбекистон Республикаси Вазирлар Махкамасининг 2014 йил 27 ноябрдаги 01-05/-25-3 ракамли «Архитектура органлари фаолиятини ривожлантириш, уларнинг моддий-техник базасини ва кадрлар салохиятини мустахкамлаш, ходимларни моддий рағбатлантириш ва масъулиятини янада ошириш хамда тармок кадрларини

идоралар, муассасалар олдига (шу жумладан Самарканд давлат архитектура ва курилиш институти (СамДАКИ) олдига ҳам) архитектура органлари фаолиятларини ривожлантириш, архитектура соҳасидаги кадрларнинг малакасини ошириш, улар учун кадрларни тайёрлаш ва шунга ухшаш вазифалар ва топшириқлар куйилган.

Хаммага маълум кадрлар тайёрлашда Олий таълим муассасалари (ОТМ)лар ва ишлаб чиқариш доиралар билан алоқаларни ривожлантириш - энг долзарб вазифаларидан хисобланади. Шу ерда корхона ва фирмалар ОТМлардан уқимли, юқори профессионал даражалаги мутахасссларни қабул қилиб олишлари керак. Аммо улар бирданига ёки қисқа вақтнинг ичида ишлаб чиқаришдаги ишлаб чиқариш талабларига қуниқилари керак. Хаммага маълум «Барча даврлар ва барча халқлар учун» бу муаммо таълим ишлаб чиқариш билан интеграция орқали хал қилинар эди ва хал қилинмоқда. Утган даврларда СамДАКИ қошида лойихалаштириш ташқилот «Лойиха-тажриба устахона» (ПЭМ) фаолият курсатар эди. Уз вақтида ПЭМдаги реал лойихаларни бажариш амалий ишлар орқали қўлаб СамДАКИнинг уқитувчилари ва талабалари иштирок этган эдилар. ПЭМ нинг лойихалари асосида (СамДАКИ уқитувчилар ва талабалар иштирокларида ва ПЭМ бош архитектори УзРда хизмат курсатган архитектор А.А.Иброхимов раҳбарлигида) Узбекистонда қўлаб бинолар қурилган эди. Масалан факатгина Самарканд шаҳрида СамДАКИ бош биноти, СамДАКИга марказий қириш, болалар хирургияси поликлиникаси, совпартактив поликлиникаси ва шунга ухшаш бинолар қурилган.

Уз вақтида бугунги Мустақил Давлатлар Хамдуслиги (МДХ) минтақасида СамДАКИдаги ПЭМ - Львов Политехника институти (ЛПИ)даги талабалик лойиха-қонструкторлик бюро, Қозон авиация институти (КАИ)даги талаба-қонструкторлик бюро, Москвадаги Бауман олий техника билим юрти (МВТУ) қаби машҳур талабалик бюролар билан бир қаторда турар эди.

Машҳур архитекторлар, шу жумладан ЛПИ талабалик-лойиха-қонструкторлик бюронинг раҳбарлари А.М.Рудницкий ва В.Д.Лясковская фикрларига қура - Архитекторни реал лойихалашдан узлуксиз тайёрлаш мумкин эмаслиги – врачни таянч клиникасиз тайёрлаш мумкин эмаслигига теппа-тенг. Архитектура ОТМда уқитувчи ижодий архитектор булиш керак, талаба эса реал қурилишнинг объектларни лойихалашда иштирок этиш (кейинчалик қурилишда, муаллифлик назоратида иштирок этиш) орқали уқиши керак. Бу хаммага маълум булган ҳақиқат. Аммо лекин врачларни тайёрлашда уқув жараёни даволаш амалиёти билан қушилиши – бу реал йиллар мобайнида қозилган тизим. Архитектура-қурилиш ишларда мутахасссларни тайёрлашни реал лойиха смета ҳужжатларни ишлаб чиқиш билан қушилиши анчагина мураккаброк. Шундай ҳолатларда, одатдагидай, шаҳарларнинг архитектура ва қурилиш дастурларни бажариш учун масъул давлат органлар, ОТМларда лойиха ҳужжатларни ишлаб чиқиш юқори даражада бажарадиган қафолати

---

тайёрлаш ва малакасини ошириш, шунингдек, соҳага доир меърий ҳужжатлар ва стандарт талабларини тақомиллаштириш масалалари тугрисида»ги йиғилиш баёни.

тегишли чора-тадбирларни утказмоқдалар. (бу ерда барча лойихалаштириш такшилотлари учун келиштириш ва бахолаш буйича бажарилиши шарт булган амалдаги жиддий коидалар мавжуд). Шунинг учун индустриал жихатидан ривожланган мамлакатларнинг ОТМларда архитектор ва курувчиларни тайёрлаши реал амалиёти билан боғланган.

Хозирги пайтда архитектура кадрларни тайёрлаш сифатини тубдан кутариш, уларнинг УзР стандартларига тула мос келиши, таълимни ишлаб чиқариш билан интеграция қилиш мақсадида, - хозирги пайтда СамДАКИда талабалик лойиха-конструкторлик бюро (ТЛКБ)ни тиклаш ишлари тайёрлов ишлари олиб борилмоқда. Бу юкорида айтиб утилган ПЭМ СамДАКИни тиклаш буйича дастлабки боскич. Бу масала бир-неча йуналишлар буйича ишлаб чиқилмоқда: Самарканд вилояти АКББ таркибларида кафедра филиали; лойихалаштириш ташкилотнинг таркибидаги талабалик ишлаб чиқариш участкаси; СамДАКИ таркибидаги, бошлангич боскичда (биронта лойилаштириш ташкилотининг кумагида) талабалик лойиха-конструкторлик бюроси.

Ва айна мана шу ерда марказий масала - бу Самарканд вилояти Архитектура ва қурилиш бош бошқармаси (АКББ) томонидан СамДАКИдаги ТЛКБни Самарканд ва Самарканд вилояти буюртмачилар билан узлуксиз хужалик шартномаларга доир алоқаларни ташкил этишда кумаклашишдир. Бу СамДАКИдаги ТЛКБ учун зарур булган бошлангич мухим мадад, ТЛКБ мумкин булган тез вақтда Самарканд вилояти архитектура ва қурилиш соҳа доирасида узининг «токчани» эгаллаб мамлакат иқтисодиётига узининг реал фойдасини келтира бошлаши учун керак.

Шундай қилиб, юкорида курсатилган тадбирларни амалга ошириш Узбекистон Республикаси Вазирлар Маҳкамасининг директив хужжатларда қуйилган вазифаларни бажаришни имкон беради. Бу эса Самарканд шаҳри ва Самарканд вилояти архитектура ва шаҳарсозликни сезиларли даражада оширади.

## **О ВОЗМОЖНОСТИ ПРИМЕНЕНИЯ В САМАРКАНДЕ ЖИЛЫХ ДОМОВ ТИПА «ТАУНХАУС».**

*доцент Ачилов Ш.Д., студент гр. 401-А Хамзаев Ж.Х.*

В переводе с английского «таунхаус» это городской дом. Этот тип дома свое начало берет из Англии. В конце XIX века в Лондоне стали появляться «многовозрастные» родовые гнезда: выросшие дети пристраивали к родительским домам свои коттеджики, что существенно удешевляло строительство. Со временем такая застройка преобразовалась в «таунхаус» - коттедж в 2 - 3 этажа с отдельным входом, совмещенным с другими такими же коттеджами. Такой вариант жилья быстро стал популярен среди жителей крупных европейских городов: можно сэкономить не только на строительстве, но и на прокладке коммуникаций, обслуживании зданий. В то же время каждому владельцу многослойного поместья гарантирована индивидуальность,

у хозяев есть свой отдельный вход в коттедж и даже небольшая лужайка перед домом. Большую популярность «таунхаусы» получили при строительстве рабочих городков в периоды промышленного роста экономики воевропейских странах. Поскольку главный лозунг «таунхаусов» - удешевление проживания, на Западе они считаются жильем для среднего класса.

В условиях формирующейся рыночной экономики в странах СНГ наибольшее распространение «таунхаусы» получили в России, а именно - средиформирующегося «среднего класса» населения. Здесь приобрело большую популярность, строительство целых поселков, состоящих из «таунхаусов» в городской и пригородной застройке. Наиболее удачным признан опыт застройки «таунхаусами» части территории города и пригородной зоны Москвы. Сегодня городские власти обещают, что такие же малоэтажные поселки будут вырастать и на месте сносимых деревень, оказавшихся в черте Москвы, и на территориях выводимых промышленных предприятий. Другой вопрос, что, попав на «золотую» московскую землю, дома, которые в Европе считаются недорогим жильем «эконом-класса», сразу превратились в жилье класса «люкс».

Кто такие покупатели таунхаусов? Из общего объема предложений 55% проданных таунхаусов расположены в пределах 10-километровой зоны от МКАД. Покупателем может быть молодая семья или, напротив, состоятельные бизнесмены покупают дом для родителей. Иногда это люди, которые по бюджету не дотягивают пока до особняка. В общем, «таунхаус» - это альтернатива загородному дому из-за того, что не хватило денег; и альтернатива квартире, потому что в нем лучше экология, больше комфорта и приватности.

Особой привлекательностью для инвесторов становится высокая плотность застраиваемого участка, так сказать «дом на все шесть соток». Таунхаус оправдывает себя и как социальная ячейка, обеспечивающая «микrokлимат» жителям, которые занимают приблизительно одинаковое социальное положение. Они объединяются на территории, являющейся моделью маленького города. Инфраструктура этих поселений максимально насыщена всеми необходимыми компонентами общественных служб.

Таунхауз представляет собой модуль на две семьи, из которого можно комплектовать застройку. На первом этаже, как правило, расположен гараж на одну машину, что позволяет решить проблему парковки дежурного автомобиля семьи и экономить на автостоянке в зоне застройки. В некоторых вариантах гараж вынесен в отдельный блок, пристроенный к главному модулю, или же предусмотрено место для парковки автомобиля на внешнем приквартирном участке. Обычно на главном уровне (уровне земли) в «таунхаузе» располагают кухню, гостиную и гостевой санузел. Возможен и выход на небольшой деревянный настил под открытым небом. На верхнем уровне планируются спальни и дополнительные санузлы. Нижний уровень может включать в себя и гараж, и хозяйственные помещения (кладовка, стиральные машины), и тренажерный зал. Наличие второго выхода на первом этаже обусловлено предполагаемым двориком. При его отсутствии дверной проём можно заменить

окном. Обычно модуль может иметь размеры небольшие относительно небольшие размеры (например 14.5 метра на 10.5 метра), что очень экономично по отношению к площади застройки.

Если учесть тот факт, что экономики России, стран СНГ имеют единую историческую базу, множество схожих черт, то можно видеть как процессы имеющие место в России через некоторое время имеют место и в других регионах СНГ. Применительно к возможности развития строительства «таунхаусов» в Узбекистане - здесь общеизвестны 3 базовые составляющие:

- а) мир и спокойствие в нашей стране;
- б) динамично развивающаяся экономика;
- в) твердый курс Правительства Узбекистана на либерализацию экономики и плавного ее перерастания рыночную.

Поэтому уже, сегодня по оценкам специалистов динамично развивающийся «средний класс» населения Узбекистана уже в ближайшее время будет испытывать потребность в обеспечении его домами типа «таунхаус».

Основные принципы адаптации объемно-планировочной структуры «таунхаусов» к условиям Самарканда следующие:

1. Учет потребностей формирующего среднего класса населения: общая площадь до 200 кв.м; придомовой участок 3-4 сотки; наличие дополнительной инфраструктуры в виде сауны, бассейна, тренажерного зала, развитого входного холла. На уровне жилого образования – обеспечение общности территории, как социальной ячейки жителей примерно одинакового социального положения. Охрана территории, максимальное насыщение инфраструктуры этой территории - всеми необходимыми компонентами общественных служб.

2. Учет местных климатических и социально-демографических условий: в частности учет благоприятного климата Самарканда а также развитых в городе принципов совместного, совместно-изолированного, близко-раздельного проживания сложных семей.

3. Учет особенностей архитектуры, как народного жилища, так и архитектурной среды исторической зоны Самарканда.

4. Адаптация конструктивных параметров таунхаусов к местным строительным условиям и стройматериалам, к возможности создания быстровозводимых модульных зданий, к технологическим принципам индустриального изготовления строительных конструкций и доборных элементов на базе единой локальной номенклатуры.

Таким образом, становится очевидным, что в ближайшей перспективе развивающийся средний класс г.Самарканда будет испытывать потребность в таком типе индивидуальных жилых домов как «таунхауз». Одно из потенциально главных направлений может быть их размещение в исторической зоне города. Отсюда появляется необходимость упреждающе адаптировать основные принципы формирования этого типа жилища к условиям исторической зоны

## ИНДИСТОНДА БУДДАВИЙЛИК МЕЪМОРЧИЛИГИНИНГ ШАКЛЛАНИШ ЙЎЛЛАРИ

*к.и.х – изл. РАХИМОВ Л.А., к.и.х – изл. ЛУҚМОНОВ Д.Қ., магистрант  
ҚОСИМОВА Ф.А., (СамДАҚИ).*

Буддизм динининг бир неча асрлардан буён ҳукмрон дин бўлиб келганлиги, илк ўрта асрларда ҳам ўз кучини йўқотмай, асосий диний иншоотлар қурилишида етакчи ўринларда бўлади. Уларнинг меъморий шакллари ривожланиши ва миллий, ҳамда диний меъморчилик билан, ўрта аср ибодатхона архитектурасида ўз таъсирини ўтказмасдан қолмади.

Буддизм динидаги учта асосий иншоотлардан, фақатгина ступа меъморчилиги ибодатхона архитектурасининг шаклланишида таъсири сезиларли даражада бўлмаган. Ўзининг функционал вазифаси ва яхлит тошдан қурилган шакли билан архитектуравий қурилмадан кўра, кўпроқ ҳайкалтарошликка оид иншоот саналади. Бу иншоот буддизм диний нуқтаи назардан табаррук саналган шахс ёки воқеага бағишлаб қурилган. Ступа, одатда, ярим шар шаклли қилиб, айлана ёки тўртбурчак асос устига бунёд этилган. Атрофи чегараланиб, дунё томонлари бўйича тўртта дарвоза – тороналар қурилган. Кириш дарвозалари, одатда, авсонавий Будда ҳаёти лавҳаларидан маълум кичик ҳодисани бўрттириб ишланган нақшли суръат билан безатилган. Жанубий Ҳиндистонда қурилган буддавий ступаларида тороналар ўрнида гопурам номли устунли дарвозалар бунёд этилган. Тўсик девор ичкарасида прадакшинапатха номли ёўлак мавжуд бўлиб, бу ёўлак ступа атрофини айланиб ўтиш маросими учун хизмат қилган.[1]

Кўпчилик ступалар хом ғиштдан қурилиб, устки қатлами эса пишиқ ғиштдан терилган ва сувоқланган. Кейинроқ эса, ступанинг устки қисми қимматли тош материаллари билан безатила бошланган. Ўша давр Ҳиндистонда диний иншоотларни бузилмаслик, эскириб қолган ҳолда таъмирлаб янгилаш удудмининг мавжудлиги сабабли, ступалар кўпинча, янги ғиштли ва тошли қатлам билан қопланган. Масалан, Санчидаги машҳур №1 ступа м. авв. II асрда ўзининг ўлчамларидан икки баробар келадиган янги қатлам билан қопланган.[1]

Йирик ступа ибодатхоналар қуршовида бунёд этилиб, кичик ступалар эса машҳур руҳонийларнинг кули (хокистари) ёнида қурилган ва одатда қалин деворлар билан ўралган. Ступалар ҳар хил ўлчамда қурилган. Кичик ступалар чайтъя ибодатхоналари ичида ҳам ўрнатилган. Машҳур ступалар м. авв. III асрда Бхартутада, м. авв. II асрда Санчида ва мил. III асрда Амариватида бунёд этилган ступалар киради. Яна Сангхарма (Жанубий Ҳиндистон) III–IV аср ибодатхонала мажмуасидаги яхлит тошдан ўйилган ступа ҳам таҳсинга сазовордир.

Давр ўтгани сари, яъни феодал тузумли ижтимоий – иқтисодий муносабатларнинг ривожланиши билан диний дунёқарашнинг тузилиши ва шакли ҳам ўзгаради. Буддизм динида ҳам ўзгаришлар юз берди. Браҳманизм дини эса янги талқинда ўзгариб, ҳукмдор дин сифатида намоён бўлди. Ҳар иккала динда ҳам бутларга сиғиниш кучайди. Айнан, шу даврда Гандхарада,



илк маротаба Будда ҳайкалли ибодатхона қурилади. Бундан олдин Будда суръатини ибодатхоналарда акс эттириш ман этилган эди. Гандхарада буддизм динининг янги “махаяна” оқими шаклланиб, Ўрта Осиё, Мўғилистон ва Узоқ Шарқ мамлакатларига кенг тарқалади. Феодал даврга мансуб бундай ғоя асосида ҳар бир мамлакат ўзининг миллий анъанасига хос характер, бу ғояни шакллантирди.

Санамларга сиғинишнинг кучайиши билан буддизм удумларида кескин ўзгаришлар пайдо бўлди. Негаки, олдин Будда суръатларини акс эттиришга йўл қўйилмаган бўлса, эндиликда маҳобатли Будда ҳайкаллари ва ступалар атрофида оммабоп маросимлар ўтказиш кескин авж олди. Янги йирик ступалар қурилиши деярли тамом бўлиб, қуриладиганлари ҳам ўзининг шаклини ўзгартирди. Эндиликда ступалар ярим шар шаклли эмас, балки минорасимон ва цилиндрсимон шаклли қилиб бунёд этила бошланади. Бундай шаклли сўнгги иншоотлардан бири Саркатхадаги ступа бўлиб, унинг шакли VII асргача бир неча бор ўзгартирилиб, охири цилиндрсимон шаклга айланди. Унинг асоси ғишт ва тошдан қурилиб, устки қсми нақшли терракота билан қопланди ва тоқчаларида Будда ҳайкалчалари ўрнатилди.[4]

Шундай ступалар мавжудки уларнинг ичида ички хона – целла ҳам бунёд этилган. Целлада Будда ҳайкали ўрнатилган. Мирпура (Синдх) ступасида учта целла бўлган. Бундай турдаги буддизм иншоотлари, яъни ступа ва ибодатхона вазибаларининг бир жойда қўшилиб бунёд этилиши Бирмада кенг тарқалган.

VII асрга келиб, ступа буддизм дини билан ўзининг ватанидан Узоқ Шарқ мамлакатлари – Хитой, Япония томон кўчиб, Бирма, Ява, Цейлон диний меъморий иншоотлари ўртасида асосий қурилмага айланди. Бу мамлакатларнинг ҳар бирида ступа ўзига хос ҳолда шаклланди. Буддизм динининг иккита бошқа иншоотлари: чайтъя – ибодатхонаси ва вихара ибодатхоналари эса, кўпроқ миллий анъанавий меъморчилик билан боғланган ҳолда, ўрта аср ибодатхона архитектурасида ҳам ривожланиб шаклланди.

Буддавий чайтъя бу – диний маросим ўтказадиган ибодатхона бўлиб, ибодат қилувчилар ступага қараб ибодат қиладилар. Буддавий чайтъя ибодатхоналари, динда ступа шаклли моддий муқаддас нарсанинг пайдо бўлиши билан қурила бошланди. Бундан олдин барча маросимлар очик осмон остида ўтказилган. Диний нуқтаи назардан табаррук буюмларни сақлаш мақсадида чайтъя ибодатхоналари барпо этила бошланди.[1]

Буддавий чатъя шакли илк насроний базиликаси шаклига ўхшаш бўлиб, уч қсмли (трехнефный) зал ва охири Қисми ярим шарли (апсида) девор билан ўралиб, шу ерда ступа ўрнатилган. Чайтъяга кириш дарвозасида одатда, очик вестибюль ва унинг олдида ҳовлича бунёд этилган. Кириш олди ҳовлида битта ёки иккита алоҳида турувчи ҳайкалли маҳобатли устунлар ўрнатилган. Вестибюльни ҳовлидан ажратиш ва ҳовли чегаралари ғиштли ҳамда ёҳочли девор билан ўралган, шунинг учун кўпчилик деворлар бизларгача сақланмаган.

Чайтъя ибодатхонасининг устки қисми куббасимон шаклда ёпилган бўлиб, том остки конструкцияси ёғочли равоқ фермалардан ёки ёғочли айланасимон букланган қабурғалардан қурилган. Қояли чайтъяларда бундай том ёпиш усули

бирданига тошни ўйиш йўли билан бунёд этилган. Намунали характерга эга бўлган чайтъя бу – Карли ғорида м. авв. I асрда қурилган ибодатхонасидир.[4]

Илк ўрта асрларга мансуб чайтъяларга – Аджантадаги №19 – 20 ва Эллорадаги №10 чайтъя ибодатхоналари киради. Аджантадаги №19 ва 26 чайтъяларнинг тархлари илк базилика услубларини ўзида сақлаб қолган.[4]

Очиқ ички ҳовлининг мавжудлиги фақатгина Канҳарида м. авв. II асрда бунёд этилган Кришнажири чайтъясида яхши сақланган. Уч томони берк, кириш жойи ён бошидан барпо этилган ва тахминан ёғочли панжара билан ўраб олинган. Бошқа ибодатхоналарда, жумладан Аджанта чайтъяларида ёғочли панжара билан ўраб олинган очиқ майдончанинг мавжуд бўлганлиги фақат тахминийдир. Ибодатхоналар вестибюллари олдида ягона ҳолатда турган маҳобатли устунлар, Аджанта ибодатхоналарида бунёд этилмаган. Бу ерда ҳатто одатий ташқи муҳит билан вестибюлни ажратувчи девор ҳам сақланмаган. Томошабин олдида дарҳол уч фасадли рельефлар билан қопланган юза кўриниши очилади. Ён томонлар уч қават баландликда парчаланиб ажратилган, ҳамда пастки салмоқли цоколь қисмига ажратилган. Асосий юза қисмида йирик тешик ўйилган бўлиб, ёруғлик кириши деразаси ва фасаднинг чайтъяга хос характерли бўлиши учун қилинган. Аджанта чайтъя ибодатхоналаридаги равоқлар кўриниши кескин эгилиб, тақасимон кўринишга айланган. Пастда, дераза пастидан учта кириш жойи мавжуд бўлган.[1]

Марказий кириш роҳиблар учун мўлжалланган бўлиб, пандус орқали ўтилган. Ён томонидаги кириш жойлари эса сал чуқурроқ қурилган бўлиб, у ерда оёқни ювиш учун сув тўлдирилган. Ёруғлик ўйилган деразадан жуда теран ҳолатда кириб, чайтъя ички муҳитига афсонавий тус беради. Бино ичкарасида деворга яқин ҳолатда маҳобатли устунлар ўрантилган бўлиб, ҳосил бўлган кичик йўлакча ступа атрофида айланиш удумини бажаришга мўлжалланган. Устунлар устида архитрав ўрнатилган бўлиб, унинг устига гумбаз қурилган. Аджанта ибодатхоналари билан бир хусусиятли илк иншоотларни солиштирганда шу маълум бўладики, Аджанта ибодатхоналарида устунлар юк кўтарувчи сифатда маҳобатлироқ шаклда бунёд этилган. Олдинги иншоотларда эса, ёғочдан ясама бадиий образ яратиш учун барпо этилган бўлган. Аджанта чайтъяси интерьерини устунлар тўғри ҳолатда ўрнатилган. Карли ибодатхоналари устунлари эса ичкарига озгина оғган ҳолатда турибди, бундай оғиш конструктив идрок этишдан яъни оғир куббасимон ёғочли томнинг ўқга келадиган босимига қарши туриши учун шундай қилинган.[1]

Устунларнинг шакли ҳам кескин ўзгарган. Карли ибодатхонасида устунлар саккиз қиррали бўлиб, бошаси (капитель) ағдариб қўйилган кўнғироқ шаклли қилиб, карнизни кўтариб турган. Аджанта устунлари эса, қирқимда юмалоқ шаклда бўлиб, яссиланган ёстикга ўхшаш шаклли боша ва тўртбурчак плитали – абака билан боғланиб, унинг устида консоль ҳамда унга таянган антабмент билан қурилган.

Аджантада қурилган сўнги чайтъяларда декоратив ташқи кўринишининг кескин ўзгаришини кўришимиз мумкин. Калидаги ибодатхоналарнинг фасад қисмидаги декоратив шакллар асосан архитектуравий шакллар ҳисобланган. Юза уч қаватга бўлиниб, ҳар бири алоҳида баландликдаги рельефли суръатлар

билан, ёғочли тўсиклар ҳамда сохта эшикли ва равоқли тешиклар билан безатилган. Одам ва ҳайвонлар акс эттирилган ҳайкалли суръатлар одам кўзи даражасида қурилган. Бино интерьеридида устунлар асоси ва деворлар силлик ҳолатда, баъзида эса рангли ҳамда хушманзарали расмлар чизилган.

Аджантада эса ҳайкаллар яшаш хусусияти жуда мукамаллашади. Фасаднинг юза қисмларида ҳар хил шаклли Будда ҳайкаллари суръати билан қопланади. Шундай орнаментал нақшу – нигорлар билан устунлар асоси ҳам безатилади. Бундай мойиллик, яъни ҳар бир шаклга алоҳида эътибор бериб безаш, қуйидаги иккита чайтъяларнинг таққосланишида: №26 чайтъя (600 – 642 йилларда қурилган) билан анча олдин қурилган №19 (VI аср) чайтъя билан солиштириганда кескин намоён бўлади.[1]

Айхолода чайтъя ибодатхонасининг шаклларини ўзида мужассам этган қизиқ ибодатхона намунаси бизларгача сақланиб келган. Бу Дурги ибодатхонаси бўлиб, 500 йилларда тарашланган тошлардан барпо этилган. Тархи чўзинчоқ шаклга эга бўлиб, апсидли айланасимон қилиб қурилган. Бу ибодатхонанинг оддий чайтъя ибодатхоналардан фарқи шундаки, бу иншоотда одатий гумбазсимон том ёпма ўрнида, текис том ёпма қурилган, ҳамда унинг устида минорали қурилма – шикхара бунёд этилган. Барча одатий иншоотларнинг ички муҳитида ёпиқ йўлак мавжуд бўлиб, муқаддас даргоҳни барча томонидан ўраб олган. Дурги Ибодатхонасида эса, бу йўлак очик галереяли тошли миноралар билан қурилган. Иншоотнинг ички деворларида дераза тешиклари мавжуд бўлиб, тошли панжаралар билан қопланган. Девор тоқчаларида маъбудлар ҳайкалчалари ўрнатилган.

Ёғочдан ҳамда ғиштдан қурилган чайтъя типли ибодатхоналари қурилиши мамлакатнинг барча ҳудудларида кенг тарқалади. Ҳатто мамлакатнинг жанубий ҳудудларида, яъни брахманийларнинг илк тошли ибодатхоналарининг шаклларида ҳам чайтъя ибодатхонасига мансуб шаклларни учратишимиз мумкин. Чайтъя шакллари IX асрга хос Тируттанидаги ибодатхонада ҳам учрайди.

Буддизм динининг учинчипидаги иншоот – **вихарани** диний иншоот сифатида санаш ноўриндир. Негаки, олдин **вихара** ёки **сангхарам**а руҳонийлар истиқомад қиладиган турар жойи бўлган. Яна барча кўп қаватли пирамидасимон шаклли биноларни **вихара** деб аташган. Илк ўрта асрларда сўниб бораётган эски типли буддавий дини иншоотлари – ступа ва чайтъя ибодатхоналари ўрнида, вихара янги ибодатхона типли сифатида ўзгаради.

Аджантада 20 та ғорли вихара типли заллар мавжуд бўлиб, улар 400 – 642 йиллар мобайнида барпо этилган. Сўнгги қурилишларда вихара турар жой типидан ибодатхона типига ўхшаб боради, аммо олдинги тархий ечимларини сақлаб қолади.

Оддий типли вихара ибодатхонаси текис том ёпмали залдан иборат бўлиб, атрофида кель ёки целл номли кичик хоначалардан ташкил топган.

Аджантадаги №16 ва 17 заллар, ўзининг деворий суръатлари билан донг таратган бўлиб, 470 – 480 йилларда (Гупта мамлақати даврида) бунёд этилган. №1 ва 2 заллар эса, 600 – 642 йилларда йирик амалдор Вакатака буюртмасига биноан қурилган.

Бу заллар нафақат деворий суръатлари билан кадрланади, балки архитектуравий композициялари, ҳамда пластик нақшларнинг маҳобати ва бойлиги билан машҳурдир. Бу тўртта залларда марказий залнинг ҳажми йирик майдонли бўлиб, маҳобатли устунлар йўлакнинг энини тор қилиб қўйган. Зал атрофларида кичкина хоначалар яъни, целлалар мавжуд бўлиб, уларда Будда ҳайкаллари ўрнатилган. Текис шифт бир неча қисмга бўлиниб, ўсимликли ва нақшли орнаментлар билан қопланган. Деворларга эса, манзарали расмлар чизилган.[1]

Сўнги №1 ва 2 вихаралар олдинги қурилган №16 ва 17 заллардан нақшу нигорларнинг кўплиги ва жимжимадорлиги билан, ҳамда суръатларнинг мохиронатбезатилиши билан кескин фарқланади. Залга кириш пештоқида иккита ташқи устун мавжуд бўлиб, ҳайкалли фризлар билан боғланиб кетган.

500 – 600 йиллар оралиғида Бағҳада вихара типигаги ғорли иншоотлар қурилиб, бу иншоотлар нақшларнинг оддийлиги билан Аджантадаги заллардан фарқланади. Лекин, деворий суръатларнинг сифати билан улардан қолишмайди.[1]

Адабиётлар:

1. Короцкая А.А. Архитектура Индии раннего средневековья. М. 1964.
2. Acharva P.K. Architecture of Manasara, vol. IV London, NY, 1933.
3. Артхашастра или наука о политике. Пер. с санскрита. М., 1959,
4. Brown P. Indian architecture, vol. 1., Bombay. 1956.
5. Dubreil I. Dravidian architecture. Pondichery, 1907 – 1919

## **ARXITEKTOR MUTAXASSISLARINI TAYYORLASHNING BAZI MASALARI.**

*Xoldorov X. – 301 QHALTE guruh talabasi., Ilmiy rahbar: dotsent Jo'rayev X. (SamDAQI).*

1991-yilda e'lon qilingan mustaqilligimiz Respublikamiz tarixida yangi sahifa ochdi. Qisqa tarixiy davr ichida mamlakatimiz ichida va jamiyat qurulishining mutlaqo siyosiy asoslari yaratilishi bilan birgalikda ijtimoiy – iqtisodiy va ma'naviy sohalar rivojining ustivor yo'nalishlari belgilab berildi.

“ Mustaqilligimizning dastlabki kunlaridanoq – deb yozadi Prezidentimiz I. Karimov – ajdodlarimiz tamonidan ko'p asrlar maboynida yaratib kelingan g'oyat ulkan, bebaho ma'naviy va madaniy merosni tiklash davlat siyosati darajasiga ko'tarilgan nihoyatda muhim vazifa bo'lib qoldi. Biz ma'naviy qadriyatlarni tiklashni, milliy o'zlikni anglashni o'sishidan, halqning ma'naviy sarchasmalariga, uning ildiziga qaytishdan iborat uzviy, tabiiy jarayon deb hisoblaymiz ”

O'zbekistonda yangi, ma'naviy – g'oyaviy yo'nalishlarning shakillanishi o'z navbatida, zamonaviy san'atning barcha sohalariga samarali ta'sir etib, ijodiy izlanishlar doirasini kengaytirib, badiiy tafakkur rivojini yanada jadallashtirdi. Tarixiy, madaniy va ma'naviy axloqiy qadriyatlarning keng qatlamlarini qayta idrok qilish g'oyalari, tasviriy va amaliy bezak sohalarida va san'atning boshqa turlarida yaqqol namayon bo'lmoqda.

Hozirgacha dunyo ahlini lol qoldirayotgan me'moriy obidalarimiz ajdodlarimizning yuksak badiiy did, ilmiy salohiyat va zakovatidan dalolat beradi. Ana shunday moddiy va ma'naviy merosni o'zlashtirgan holda zamonaviy me'morchiligimizda an'anaviylikning go'zal uyg'unligining namoyon bo'lishi shaharlarimiz qiyofasiga yanada joziba kiritmoqda. Yurtboshimiz rahbarligida qurilgan Oliy Mjlis, Senat, Toshkent shahar hokimligi binolari, Temuriylar tarixi davlat muzeyi, Samarqanddagi Imom al – Buxoriy va boshqalar fikrimizning yorqin misolidir. Zikr etilgan bino va majmualarda an'anaviy ayvon va gumbaz tizimi zamonaviy ko'rinishida o'zining nafis uyg'unligini topgan.

“ Albatta, har qaysi xalq yoki millatning ma'naviyatini uning tarixi, o'ziga xos urf – odat va an'analarini hayotiy qadiryatlaridan ayri holda tasavvur eta olmaydi. Bu borada, tabiiyki, ma'naviy meros, madaniy boyliklar, ko'hna tarixiy yodgorliklar eng muhiy omillardan biri bo'lib xizmat qiladi ”, - deb ta'kidlaydi, Prezidentimiz I. Karimov o'zining “yuksak ma'naviyat – yengilmas kuch ” asarida.

Ta'lim tizimini tubdan isloh qilish, uni dunyoning eng taraqqiy etgan demokratik davlatlardagi darajaga yetkazish va yoshlarni barkamol, o'z sohalarining haqiqiy bilimdorlari qilib tarbiyalash singari dolzab vazifalar Oliy Majlisning 1997 yil 28 avgust 9 – sessiyasida qabul qilingan “ qadrlar tayyorlash milliy dasturi ”da o'z ifodasini topdi.

Me'morchilik va dizayn mutaxassisligini tanlagan talabalar tasviriy moharlatlarini oshirish borasida o'quv dasturiga kiritilgan rasm ( qalam tasvir ), rang tasvir va haykaltaroshlik mashg'ulotlari juda muhim ahamyatga ega ekanligi ma'lum. San'atning turli sohaları singari ( musiqa, raqs, poeziya va h. k.) har kungi mehnat, tasviriy san'at moharati rivojlantirishda asosiy zamindir. Hali hech kim guvohi bo'lmagan, lekin me'mor ongida shakillangan me'moriy ansambllar tasvirini tushirish uchun qalamtsvir va rangtasvir moharati va binola maketlarini yasashda hajm sezishda haykaltaroshlik mahoratiga ega bo'lishlari kerak.

Tasviriy va amaliy san'at sohasi mutahassislari, me'mor va dizaynerlar tayyorlashda yani yetuk Vatanga va milliy san'atga sadoqat ruhida tarbiyalab voyaga yetkazishda tasviriy san'at xususan, qalam tasvir predmetining o'zni beqiyosdir. Bu esa oily o'quv yurtlari va fakultetlarida o'qilayotgan va o'zlashtirilayotgan fanlarning chuqur asosli bo'lishini taqazo qilib, pedagog va olimlar zimmasiga yuksak vazifalarni yuklaydi. Qalam tasvir badiiy ta'lim tizimida o'qitiladigan barcha fanlarning asosi hisoblanadi. Qalam tasvir bilimlari va chizish malakalarini egallamay turib, talaba rang tasvir, haykaltaroshlik, kompozitsiya, xalq amaliy san'ati va boshqa fanlarni yuqori darajada o'zlashtira olmaydi.

Vaziyat taqozasidan kelib chiqib, arxitektura qurulish institutlari arxitektura fakultetlarida mutaxassislik fanlar, xususan o'quv qalam tasviri mashg'ulotlarini o'qitishni an'anaviy uslublari asosida yangi texnologik tizimni ishlab chiqishi va ilmiy jihatdan asoslangan yangi yo'li, shakli, mazmuni va uslublarni takomillashtirish dolzab muammolardan hisoblanadi.

Adabiyotlar ro'yxati:

1. Karimov I.A. “ O'zbekiston 21 asr bo'sag'asida xafsizlikka taqdid, barqarorlik sharqlari va taraqqiyot kafolatlari ” T. O'zbekiston. 197 bet.
2. Prezidentimiz I. Karimovning “ Yuksak ma'naviyat – yengilmas kuch ” asaridan.

3. Boymetov B., Abdirasilov S. Chizma tasvir. O'rta maxsus kasb hunar kollejlari uchun o'quv qo'llanma. T., 2004 – yil.

## **БОШЛАНҒИЧ СИНФ ЎҚУВЧИЛАРИГА ИҚТИСОДИЙ ТУШУНЧАЛАРНИ ШАКЛЛАНТИРИШНИНГ ЎЗИГА ХОС ХУСУСИЯТЛАРИ**

*Ш. Адилова Психология кафедраси ўқитувчиси*

*Г.Исмоилова Психология таълим йўналиши 2-курс талабаси Қарши ДУ*

Бошланғич синф ўқувчиларини ўзбек урф –одатлари, удум анъаналарига боғланган ҳолда меҳнатга тайёрлаш муаммолари бозор иқтисодиёти кун тартибининг долзарб масалаларидан биридир. Маълумки, ўзбек оилаларида бошланғич синф ўқувчиларини маънавий, ахлоқий тарбиялашда меҳнатнинг роли боқийдир. Айниқса, халқимизнинг жаҳонга машҳур бўлган алломалари Беруний, Ибн Сино, Имом ал Бухорий, Яссавий, Улуғбек ва бошқа ўзбек халқ мутафаккирларининг ёшларимиз таълим тарбиясида олиб борган ишлари бекиёсдир. Бошланғич синф ўқувчиларига иқтисодий тушунчаларни шакллантиришда ўзбек халқ анъаналари билан боғлиқ жуда кўплаб ибратли ишлар мавжуд.

Ҳозирги кунда ёш авлодни оилага тарбиялашдек муҳим масала иқтисодий, сиёсий ва ҳуқуқий томонлари моддий ва маънавий жиҳатлари кузда тутилади. Булар ўз навбатида:

1. Иқтисодий тамойил – оиланинг кундалик моддий эҳтиёжини ҳалол меҳнатидан топилган даромадлари ва давлатнинг оилага кўрсатган иқтисодий асоси.

2. Тўлиқ оила маблағи.

3. Қўшимча даромад маблағи.

Ўзбекистон давлати мустақилликка эришиб республика ҳаётида кескин ўзгаришларни бошлаб юборди. Жумладан, таълим соҳасида ҳам, таълим соҳасидаги ҳозирги кун талабларига биноан бошланғич синф ўқувчиларини меҳнатга тайёрлаш, таълим-тарбия сифатини ошириш, иқтисодий фаолиятга ошириш ҳозирги замоннинг энг муҳим масалаларидан бири ҳисобланади.

Иқтисодиёт соҳасининг умумий аҳамиятли томони шундаки, мактабларда ўқувчиларни иқтисодий меҳнат фаолиятини кучайтириш муаммоларини ҳал қилиши лозим. Бунда синф ва синфдан ташқари ишларда фойдаланиш учун иқтисодий мазмундаги масалалар таклиф этилади.

Ўқувчиларни иқтисодий - меҳнатга муҳаббат оиладаги ижтимоий муҳит бола тарбиясида энг катта роль ўйнайди. Бунда бошланғич синф тарбиячисидан тортиб, барча инсонлар ва оила аъзоларининг хизмати бекиёсдир. Шахснинг ахлоқий шаклланишида меҳнатсеварлик, илмга интилиш, ўз халқининг анъаналарини ҳурмат қилиш, ўз Ватанига содиқлик, жасурлик, садоқат каби тарбия кўринишлари билан камол топади.

Инсоннинг иқтисодий меҳнат негизида ёш авлоднинг тарбияси муайян қонун-қоидалар асосида ётади. Шу боис уларга таълим-тарбия беришда иқтисодий меҳнатнинг роли каттадир.

Кишилар асрлар давомида иқтисодий ходисаларни кузатиб, уларни умумлаштирган ҳолда турли фикр-мулоҳазалар, илмий қарашларни олға сурганлар. Бу қарашлар ва фикрлар жамлана бориб, иқтисодиёт илми юзага келган. Қуръони Карим, Хадиси Шарифда, аждодларимиз бўлмиш буюк алломалар асарларида иқтисодиёт қонун-қоидалари юксак ўрин эгаллайди.

Иқтисодий меҳнат тақсимоли ўсиб келаётган ёш авлоднинг таълим-тарбия йўлидаги меҳнати муҳим аҳамиятга эга бўлиб, меҳнат ва иқтисодий таълим-тарбия турларига ажралиб бориши, меҳнат турларининг тўхтовсиз равишда янгидан пайдо бўлишидир.

Иқтисодий таълим-тарбия йўналишлари қуйидагилар жумласига киради:

- ўқувчиларни энг содда иқтисодий билим асослари билан қуроллантириш,
- иқтисодий саводхонлик даражасига кўтариш,
- ўқувчиларни ўқув-билиш имкониятларидан келиб чиқиб зарур иқтисодий эҳтиёж ва қобилиятларини шакллантириш,
- ўқувчиларда ишбилармонлик, ташкилотчилик, ташаббускорлик, жонқуярлик, ростгуйлик каби иқтисодий шахсни шакллантириш,
- ўқувчиларни таълим-тарбия жараёнида уларга психологик ёндашиш.

Бундан чиқарилган хулоса шуки, бола тарбиясида иқтисодий таълим-тарбия умуман универсал характерга эга бўлиб, у бола тарбиясида етакчи механизм асосида қўлланилади. Етакчи механизм эҳтиёж манфаатини юзага келтиради. Эҳтиёждан индивидуал манфаат келиб чиқади. Булар ўз навбатида қуйидаги йўналишларни ўз ичига олади:

1. Индивидуал манфаат - айрим кишиларнинг ёки алоҳида оиланинг яхши даромад кўришидан иборат.
2. Яхши яшаш учун бажарилаётган ишдан кўпроқ фойда чиқиши.
3. Умумжамиат фойдаси.

Иқтисодий таълим-тарбия деганда ўқувчиларга иқтисодий таълим-тарбия берувчи ўқитувчиларнинг, ўқувчилар жамоаси ва атроф – муҳитдаги кишиларга эҳтиёж режалари ва иқтисодий сифатлари билан боғлиқ бўлган мунтазам равишдаги таъсири тушунилади.

Кичик болаларда бозор иқтисодиёти меҳнат унимдорлигини оширишни бола тарбиясида тутган омилларидан бири меҳнат тарбияси ҳисобланади. Меҳнат бозордаги таклиф ҳам нарх нисбати, нарх – наво, сотиш ва сотиб олиш, йўллари амалда кўзда тутилади. Шунинг учун ҳам бошланғич синф ўқувчиларига доимий фаровон яшашга интилиш мақсадида бозор иқтисодиёти роли мукамал тушунчага эга бўлмоғи лозимдир.

Биринчиси, ўқувчиларда иқтисодиётнинг сир-асрорларини ўрганиб, уларнинг иқтисодий саводини чиқариш, уларнинг билим савиясини ошириш.

Иккинчиси, иқтисодиётга оид амалий қоидаларни: қандай иқтисодий йўл тутиш, иқтисодий воситалардан қандай фойдаланиш, иқтисодий маърифат йўлида нималар қилиш кераклигини ўргатишдир.

Ҳозирги кунда бола тарбиясида бозор иқтисодиётига ўтиш, уларни янгича фикрлаш, ишлаш ва яшашга ўргатади. Бозор иқтисодиёти ҳар бир инсон олдига оддий аммо қаттиқ талаб қўяди: Фаровон яшаш, самарали меҳнат қилиш, лекин бунинг энг асосийси мукамал билим олиш, яхши ўқиш, ўрганган билимларни эса Республикамизнинг фаровон йўлига сарфлаш. Аммо шунга қарамай ҳозирги кунда ҳам ҳар бир мактабларда бу нарсага эътибор қаратилаётгани йўқ.

Иқтисодий тарбия деганда, мактабларнинг бошланғич синфларидан бошлаб, меҳнат фанининг педагогик, психологик асосларининг таълим-тарбиясига катта эътибор берилиши лозим. Бу ўринда иқтисодий тушунчаларни баён қилиш уларни ойдинлаштириш масалалари амалда тутилиши лозим.

Бизнингча, ўқувчиларда ўрганилаётган иқтисодий далиллар, воқеа-ҳодисаларга нисбатан шахсий муносабат ҳиссини тарбиялаш учун ўқитувчи ўқув жараёнининг тарбиявий йўналтирилганлигини оширувчи ўқувчилар жамиятдаги юз бераётган ижтимоий ва иқтисодий ҳодисаларни онгли равишда тушуниб етишларига кўмаклашувчи педагогик шарт-шароитларни билиш ва уларга таяниб яшаш зарурдир.

Ўқувчиларнинг иқтисодий тафаккури ва иқтисодий муаммолари тарбияси, шунингдек, уларда эҳтиёткорлик, тежамкорлик, ишбилармонлик, режалилик каби ҳислатларни ривожлантириш хусусиятларини очиб беради. Бу йўналишда топшириқларнинг аксарияти иқтисодий мазмундаги масалалар асоси меҳнат дарсларида иқтисодий таълим-тарбиянинг педагогик асослари тушунчасини шакллантириш воситаси сифатида қаралади.

а) иқтисодий мазмундаги масалалар меҳнат дарсликлари курсида назарий материалларни чуқур ва пухта ўзлашишига;

б) меҳнат дарсликлари асосий тушунчалари, жумладан, иқтисодий масалалар сифатида таълим-тарбия муаммоларга ёндашиш демакдир.

## **ЎЗБЕКИСТОНДА ТАРИХИЙ ВА МАДАНИЙ ЁДГОРЛИКЛАРНИ МУҲОФАЗА ҚИЛИШ МАСЪУЛИЯТИ**

*Ассистент Исламова Д.Ғ, 301-Арх. талабаси Эргашева Ю.Б (СамДАҚИ).*

Ўзбекистон Республикаси Президенти И.А. Каримов истиқлол мафкурасини шакллантиришнинг асосий омили – тарихий қадриятларни қайта тиклаб, уни замонавийлик билан бойитиб боришдан иборат эканлигини қайта-қайта таъкидлаб келмоқда.

Истиқлол шарофати билан бой ва кўҳна тарихимиз, турфа хил миллий қадриятларимиз, бетакрор маънавий мерос қолдириб, жаҳон илм-фан ва маданияти равнақиға салмоқли ҳисса қўшиб кетган кўплаб буюк алломаларимизнинг ҳаёти ва илмий – маънавий асарлари ўрганилиб меъморий мақбаралари қайта тикланди.

Ўзбекистон архитектураси хусусида гап кетар экан, унинг ўзига хос



тарихий маданият “уникуми” сифатида ифодалаш лозимлигини қайд этиб ўтиш керак. Чунки, илмий манбалардан маълумки, дунёдаги энг машхур ва тарихий Рим ва Афина шаҳарларининг тенгдоши қадимий Самарқанд, Бухоро, Хива мисолида қаралади.

Демак бу шаҳарлар ва Ўзбекистон жуда қадим замонлардан табиати, меъёрий иқлими, зилол сувлари рельефи айниқса архитектураси, илм ва касб ҳунар намоёндалари билан кишилар эътиборини ўзига жалб этган.

Шу сабабли кенг минтақада барқарор қадимий урбанизацион жараён юзага келди ва ривожланди. Бинобарин, милoddан аввалги уч минг йилликда юзага келган Самарқанд Саразм ва милoddан аввалги биринчи минг йиллик бошларига мансуб Узунқир, Ерқўрғон, Кўк тепа шунингдек Зарафшон, Сирдарё, Амударё ўзанлари ва қадимий каналлар бевосита таъсир кўрсатди. Шу туфайли кучли табиий, географик, сиёсий, иқтисодий, маданий омиллар туфайли юзага келган. Ўрта Осиё урбанизацион жараёни Александр Македонский, Дарий Қутайба, Чингизхон, Кауфманлар томонидан амалга оширилган вайронагарчиликларга қарамасдан, маълум меъморчилик, шаҳарсозликлар ядроси атрофида қайтадан ривожланаверди.

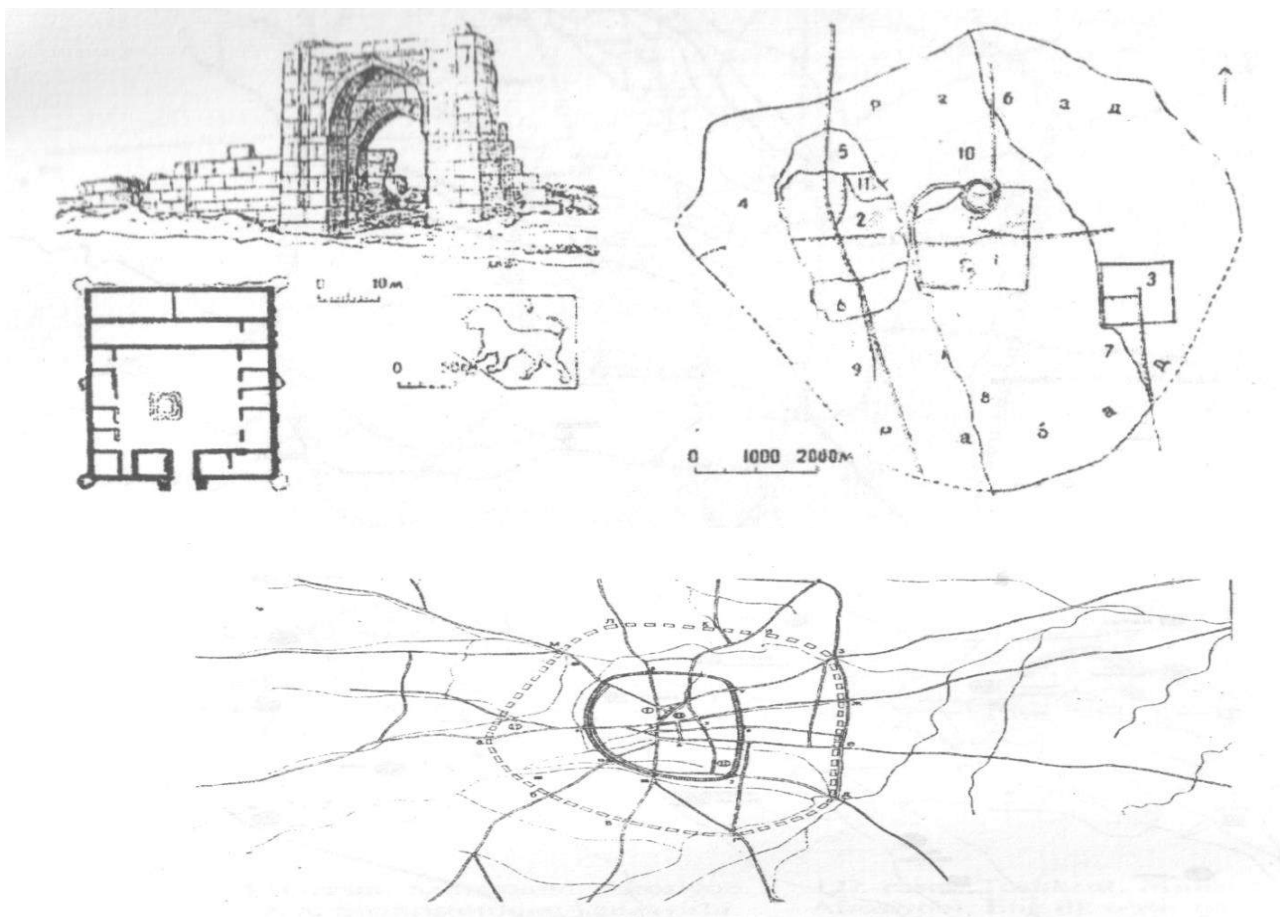

. 1-расм. Қадимги Хоразмда жамоа уйлари – “Яшаи жойларига эга деворли манзилгоҳлар” ва шаҳарсозлик ривожланиш ядроси.

Ҳозирги кунга келиб келажак авлодларга архитектура ёдгорликларини сақлаш, тарихий ёдгорликларлар типологик турларини, халқимизнинг ўсиб бораётган маънавий эҳтиёжлари, маданиятимизнинг тарихий

ривожланишини чуқурроқ ўрганишга интилиш, маданий ёдгорликлардаги тадқиқот, қидирув ва таъмир ишларини кенг миқёсда олиб бориш заруриятини белгилаб беради. Шундай экан Ўзбекистон жамиятининг ривожланиши халқларимиз маданияти ривожланиш тарихи билан чамбарчас боғлиқ экан.

Мухтарам Президентимиз И.А. Каримов раҳнамолигида тарихий меъморий обидаларга жонкуярлик, шаҳар қиёфасини замонавий архитектуравий шаҳарсозлик, ҳамда меъморчилик андозалари, анъаналари асосида янгилаш амалга оширилди.

Бунга мисол қилиб Самарқанд шаҳридаги Регистон майдони, Шохи-Зинда, Гўри-Амир, Мотрудий, Имом ал-Бухорий мақбараларининг атроф муҳити ободонлаштирилиб, янги сайёҳлик йўлаклари ташкил қилинганлигини келтириш мумкин.

Тарихий шаҳарларимизга ер юзидаги барча давлатлардан сайёҳлар ва зиёратчилар ташриф буюришмоқда. Тарихий меъморий обидалар таъмирланди, шаҳар қиёфасини замонавий архитектуравий шаҳарсозлик, ҳамда меъморчилик андозалари, анъаналари асосида янгиланди ва узоқ яқиндан келадиган зиёратчилар сони кундан кунга янада ошиб борди..

Шундай экан Ўзбекистонда тарихий ва маданий ёдгорликларни муҳофаза қилиш, ёдгорликларни сақлашнинг илмий услубларини ривожлантириш ва мукамаллаштириш ишида илмий-техник муаммоларга жамоатчилик эътиборини жалб этиш лозим.

Республикада таъмиршунослик ишларини яхшилаш йўллари аниқлаш, унда фаннинг замонавий ютуқларидан фойдаланиш, янги, мустаҳкам таъмирлаш ашёларини аниқлаш, таъмирлаш ишларида қўллаш мумкин.

Бу ишда меъморчилик олдида ҳам катта масалалар турибди.. Бунда маданий меърос объектларини кўриқлаш ва улардан фойдаланиш ҳақидаги Ўзбекистон Республика қонунлари мавжуддир. Ёдгорликларни узоқ вақт сақланиши учун вазифасига кўра фойдаланиш ёки янги вазифасига мослаштириш мумкин. Янги вазифа учун қайта қуришда асосан, унинг дастлабки қиёфасини сақлаб қолишга аҳамият қаратилади. Асрлар давомида ёдгорликлар эскиради ва вайрон бўлади, шунинг учун улар таъмирланади. Ҳар қандай таъмирлашнинг асосий мақсади, меъморчилик асарларини маданий - тарихий ўрни ва аҳамиятини очиб бериш, тасдиқлаш, шунингдек, уларнинг бадиий қийматларини кўрсатиб беришдан иборатдир.

Ўзбекистон, меъморий ёдгорликларининг бой хазинаси сифатида мутахассислар, олимлар, археолог ва тарихчилар эътиборини жалб этиб келмоқда. Ёдгорликларни муҳофаза қилиш ва таъмирлашга катта эътибор қаратилмоқда. Таъмиршунослар олдида ажратилган маблағлардан самарали фойдаланиш, техник тараққиёт ва янги замонавий енгил қурилиш ашёлари ва конструкцияларни жорий қилиш орқали таъмир ишлари таннархини арзонлаштириш вазифаси туради.

Ёдгорликка ҳақиқий дастлабки меъморий шаклни қайтариш - демак, таъмир ишларининг замонавий тизими асосига бу ғояни киритиш, яъни таъмирлаш-тиклаш ишлари зарур. Бу эса ўз ўрнида, фақат археология

ва меъморчиликкагина эмас, балки лойиҳа - қидирув ишлари - янги конструкция ишлаб чиқиш, янги қурилиш материаллари ва услубларини, янги технологияни тадбиқ этиш, мустақкамлаш ва таъмирлаш ишларига тегишли бўлган қатор бошқа масалаларни ҳам ҳал этишни талаб этади. Бу масалаларнинг ҳаммаси бир-бири билан шунчалик боғлангани, уларни фақат комплекс равишда ҳал этиш мумкин.

Устозлар аждодлар қолдирган меъморий меъросларни ўрганиш улардаги қўлланган усул, услублар, эстетикаси, конструкцияларини ўрганиш ва келажак авлодларга бутунлигича қолдириш учун маънавий ва моддий меъросларимизни таъмирлаш, реконструкция, консервация ишларининг аҳамияти каттадир.

Ҳар қандай биномиз ўз даврида белгиланган вазифасини бажаради ва йиллар давомида албатта емирилади, ўз қиёфасини ўзгартиради. Албатта ахборот технологияси, интернет, замонавий тушунчалар жамиятимизга шиддат билан кириб келаётган бир пайтда, ёшларимиз ўртасида бизларга тарихий меъморий ёдгорликларимизни ўрганиш нимага керак?, деган савол табиийки туғилиши мумкин. Ёшларимиз ўртасидаги тушунчаларни, тўғри тарғиб қилиш, маънавий ва моддий меъросимизга бўлган мухаббатни, хурматни, қизиқишни уйғотиш ва халқимизнинг урф одатлари билан чамбарчас боғлиқ бўлган меъморий услубларимизни қўллаш, тарихий шаҳарларимизни миллийлик ва замонавийлик билан уйғунлашган кўринишини яратиш мақсадга мувофиқдир.

Адабиётлар.

1. Ахмедов М.Қ. Меъморий меърос. Самарқанднома. Тошкент: Фан ва технология, 2011 Монография. 10 б.т.
2. Имом ал-Бухорий сабоқлари. Маънавий-маърифий, илмий-адабий журнали. Ўзбекистон Матбуот ва Ахборот агентлиги. Т. 1 / 2009 йил.
4. М.Салимов. Архи. Ёдгор. таъмирлаш фанидан маърузалар матни. Т. 2012 йил.
5. Пулатов. Х.Ш. “Ўзбекистон архитектура ёдгорликлари” Тошкент 2003

## **“АЁЛЛАР МАРКАЗИ” ЛОЙИҲАСИНИНГ ҒОЯВИЙ-КОМПОЗИЦИОН ЕЧИМЛАРИ**

*Якубова Ҳ.Б. СамДАҚИ Архитектура факультети битирувчиси*

Архитектура ўзининг пайдо бўлиб, ривожланиш босқичларининг барча кўринишларида жамият ҳаёти, унинг турмуш тарзини ифода этган. У функционал вазифаларни бажаришдан ташқари, жамиятда мавжуд ғояларни ташкил эттиришда, давлат ва жамоат эҳтиёжларини қондиришга интиланган.

Ўзбекистон Республикаси мустақилликка эришганидан сўнг бошқа соҳаларда бўлгани каби меъморчиликда ҳам катта ўзгаришлар рўй берди.

Истиқлол йиллари қад кўтарган меъморий обидаларни кўздан кечириб мушоҳада этсак, ҳаётини, айни пайтда, жуда ибратли бир ҳақиқатни кўрамиз. Ўзбекистоннинг мустақилликка эришуви ва миллий тараққиёт йўлига дадил қадамлар билан кириб бориши шаҳарсозликда халқ меъморлиги меросидан

ўрнак олиб, маҳаллий шароитларга мослик, кўркам ва шинамлик, жаҳон андозаларидан қолишмаслик каби қатор жиҳатлар эътибор марказида бўлди. Таъкидлаш жоизки, мустақилликнинг биринчи йилларидан меъморчилик соҳасидаги қонун ва қоидаларга эътибор берилди.

1995 йилда “Архитектура ва шаҳарсозлик” бўйича Ўзбекистон Республикасининг Қонуни қабул қилинди. Ушбу Қонунни амалга ошириш ва бажариш жараёнида кўп соҳавий имкониятлар пайдо бўлди ва шу асосда тарихни, маданий бойликларни, иқлимни, зилзила ва умуман, ҳудудимизга хос бўлган ҳолатларни эътиборга олган ҳолда 148 та миллий-давлат “Қурилиш меёрлари ва қоидалари” (ҚМК) ишлаб чиқилди. Уларнинг асосий йўналиши - шаҳар ва қишлоқларимиз ривожини комплекс равишда илмий асосда янги ижтимоий-иқтисодий шаклланиш даврида жаҳон андозалари даражасида лойиҳалаш ва қуриш, халқимизнинг яшаш шароитларини тубдан яхшилаш, шаҳарларимиз истиқболи лойиҳаларини қайта тузиш ва таъмирлаш каби долзарб муаммоларни ечиш йўллари кўрсатишдан иборат.

Меъморлар шаҳар лойиҳалари устида ишлар эканлар, унинг кўчалари, майдон ва хиёбонлари кўркам ва сўлим бўлишига эришишдан ташқари, ички муҳитнинг ҳам шинам, жозибадор бўлишига ҳаракат қилишади. Функционал жиҳатдан жамиятнинг замонавий эҳтиёжларини қондириш бугунги меъморларнинг асосий вазифаларидан биридир.

Мен мутахассис архитектор сифатида, хотин-қизларнинг вакили бўлганим учун ҳам, шаҳримизда, қолаверса республикада хотин-қизларнинг қизиқиши, эҳтиёжлари ва бошқа ўзига хос хусусиятларига хизмат қилувчи бир бино яратиш орзусини, институтда ўқиш йилларим давомида кўнглимда олиб юрдим.

Ҳозирги пайтда бу орзуим битирув-малакавий иш сифатида амалга ошиганидан жуда хурсандман. Қизлар ва аёлларга хос бўлган эҳтиёж ва баъзи ечилмай турган муаммоларнинг ечилишини битирув малакавий ишимда, устозлар ёрдами остида, тасвирлашга имкон қадар ҳаракат қилдим.

Лойиҳаланган бино Самарқанд шаҳрининг Мирзо Улуғбек ва Гагарина (Боғишамол) кўчаларининг кесишган жойида, мавжуд спорт комплекси (авария ҳолатида бўлгани учун эксплуатация қилинмаяпти) ўрнида жойлашади. Бинонинг бош фасади Мирзо Улуғбек ва Гагарина кўчасига қаратилган.

4 қаватли бинонинг плани чўзинчоқ саккиз бурчакларнинг бир атриум атрофидаги йиғиндисидан ташкил топган. Бинонинг қурилиш майдони – 804м<sup>2</sup>. Биринчи қаватда вестибюль, гардероб, санузеллар, маъмурий ва унга хизмат кўрсатувчи хоналар, банкетлар зали ва кафе (хизматчилар учун) лойиҳаланган. Кафе ва банкетлар залига хизмат кўрсатиш хоналари: ошхона (иссиқ ва совуқ цехлари билан), идиш-товоқларни ювиш хоналари (моечная), омборхоналар, сервировочная (егуликлар идишларини эстетик тахлаш) ва хизматчилар (персонал) хонаси ва унинг санитар тармоғидан иборат.

Мажмуага ташриф буюрган ёш болали аёлларнинг болаларига 1-2 соат хизмат кўрсатиш учун хоналар бинонинг биринчи қаватида жойлашади. Бу хоналар таркибига: ўйингоҳ, ётоқ хонаси, тарбиячилар хонаси ва санитар тармоқлари киради. Лойиҳанинг янгилик қисми ҳам шундан иборат. Ёш болали

аёлларимиз ҳам жамият ҳаётида фаол қатнашгиси, ўзининг интеллектини ошириши ва албатта ташқи қиёфасига дид билан эътибор бергиси келади. Аммо фарзандига вақтинча бўлсада қаровчиси бўлмаган аёл бу интилишларини амалга ошира олмаслиги табиий ҳол. Мана шу доимий муаммо менинг лойиҳамда ўз ечимини топди деб ўйлайман.

Бинонинг юқори қаватларида гўзаллик салонлари, бичиш, тикиш, пишириклар пишириш, уй-рўзғор тутиш, чиройли манераларни ўрганиш, замонавий рақс турларини ўргатиш ўқув марказлари жойлашади. Бундан ташқари психолог, диетолог ва гинеколог маслаҳати хоналари ҳам лойиҳаланган. Қиз-аёлларимиз хизматида кутубхона, интернет клуб, кино ва видеозал, фаоллар зали ва шейпинг заллари хизматда бўлади.

Менинг мазкур лойиҳамни Давлат Аттестация ҳайати аъзолари ишлаб чиқаришга тавсия этишди. Мен бу қарорни хотин-қизларимизнинг ҳозирги замон жамият ҳаётидаги тутган ўрнига кўрсатилган катта эътибор сифатида қабул қилдим.

Президентимиз И.А.Каримовнинг “Биздан келажак авлодларга озод ва обод Ватан қолсин!” – деган даъватлари, аввало, биз меъморларга қарата айтилган, деб биламиз. Бу улкан вазифани рўёбга чиқариш биз қурувчи ва меъморларнинг, ёш авлод бўлажак мутахасисларнинг муқаддас бурчидир.

Фойдаланилган адабиётлар:

1. Каримов И. Юксак маънавият – енгилмас куч. – Т., 2008.
2. Кадирова Т. Узбекистан на пути архитектурного развития. Традиции и современность. Т., 2010.
3. Уралов А.С. Архитектуральный лойиҳалаш. Т., 2012.
4. Авторлар гуруҳи.серия. Проектирование общественных зданий. М., 1989й.

## **АНЪАНАВИЙ УЙЛАР АСОСИДА 1-2 ҚАВАТЛИ ХОВЛИЛИ УЙЛАРНИНГ ТАКЛИФИ**

*Катта ўқитувчи: Р. Тўйчиев Д.М. Кучкарова магистрант, И.Қ. Эшатов магистрант, СамДАҚИ*

Янги турдаги кам қаватли турар жой уйларни хажмий-режавий ечимларини, ташкиллаштириш таклифлари ва турар жой қурилишни ташкиллаштириш усуллари. Самарқанд шаҳри ва бошқа регионларида уларни қўллаш тавсиялари берилган.

Ҳозирги вақтда ҳовлили уйлар мажмуаси тарихий шаҳар ва қишлоқ қурилишида алоҳида ўзининг иқтисодий-ижтимоий функционал ва конструктив қулайликлари билан афзал бўлиб қолмоқда. Бундай уйларни қуриш вақтда кичик, ўрта шаҳар ва қишлоқ қурилишининг асосий йўналишларидан бири ҳисобланиб давлатимиз томонидан ҳам қўллаб-қувватланиб келинмоқда.

Кейинги йилларда республика архитекторлари томонидан тарихий шаҳарларга 1-2 қаватли янги лойиҳалари ишлаб чиқилди ва амалга оширилди. Шулар

жумласидан, тарихий шаҳарларидан айниқса Самарқанд шаҳрида оилаларнинг мураккаблигини ҳисобга олиб лойиҳалашдаги такомиллашган услубиятларни ва қурилишда ер рельефи ва атроф муҳитни эътиборга олиниб ишланган уй-жойлар лойиҳаси ҳомда қуёш энергиясидан фойдаланишга мўлжалланиб қурилган уйлар ҳам киради.

Бу уйларда тарихий шаҳар ҳаётининг ижтимоий ва маданий жиҳатлари, табиий - иқлим шароитлари билан бир қаторда тежамкорлик омиллари, илғор техник ва конструктив ечимлар, замонавий меъморий-бадий талаблар ҳам эътиборга олинган.

Халқ-анъанавий уйлари асосида мана шу услуб ётади, яъни оила талабларига бўлиб, бу ўсиш ҳовлили уйларда оиланинг катта-кичиклигига бир неча маротаба ўзгариш мумкин. Бу услуб шаҳар ва қишлоқ оилалари учун жуда қулай бўлиб, муҳим аҳамиятга эгадир. Шунинг учун ҳам ўсувчан уй ғояси замонавий 1-2 қаватли ҳовлили турар жой биноларини лойиҳалашда асосий тамойиллардан бири бўлиб қолиши керак.

Республикамиздаги тарихий шаҳарларга шу жумладан Самарқанд шаҳри оилаларининг ижтимоий-демографик ва иқтисодий талабларига кўра: бир қаватли уйлар 3,4,5, ва 7-хонагача, 2-қаватли уйлар 4-10 хонали, ва уларнинг намунали лойиҳалари яратилди ва шу лойиҳалар асосида қурилмоқда. Самарқанд табиий-иқлим шароитига мос келадиган кам, ўрта ва юқори даромадли оилаларга мўлжалланган. Шарқ ва ғарб мамлакатларида қурилган замонавий 1-2 қаватли турар жой биноларини лойиҳалаш ва қурилиши илғор тажрибаларни таҳлил қилиб чиқилган.

Анъанавий уйлар асосида 1-2 қаватли ҳовлили турар жой уйларнинг ҳажмий - режавий ва архитектуравий ечимлари. Республикамиз Бош қомусида, ҳамма мулкларга рухсат берилгандан кейин, замонавий 1-2 қаватли турар жой биноларининг янги типларига эҳтиёж ошди ва шу бино мажмуаларининг ривожланишига асос бўлди.

Шу боисдан диссертацияда ҳар хил даромадли оилалар учун 1-2 қаватли ҳовли турар жой уйларнинг 5-та тури ишлаб чиқилди.

Бу лойиҳаларнинг асосида юқорида кўриб чиқилган омиллар, яъни ҳар хил даромадли оилаларнинг иқтисодий, социал-демографик ва касбий йўналишлардан келиб чиқиб қуйидаги турар жойларнинг типологик қатори ишлаб чиқилди:

- Дахлиз-холл-анъанавий меҳмонхона;
- Евро шарк стандартидаги меҳмонхона-кабинет (библиотека ёки оила бошлиқларини касбий йўналишидан келиб чиқиб унинг тури узгартирилиши мумкин.)
- Қишки боғ -атриум:

- Ошхона ва овқатланиш зонаси;
- Меҳмонхона-кабинет+Атриум;
- Ётоқхоналар-ривожлантирилган сангигиеник хоналари+ёзги хоналар.
- Сауна-бассейни-спортзали-тренажёр зали, бильярд ва бошқалар.

Бу турар жой биноларининг лойиҳасини ишлаб чиқишда, анъанавий лойиҳалаш усулини янада такомиллаштириб халқ анъанавий ва ғарб усуллари бирга қўшиб ишлаш натижасида биз кутмаган даражадаги 1-2 қаватли ховлили турар жой биноларининг янги типи яратилди.

Шундай қилиб, кам қаватли уй қурилиши индустриясига эга булган майда шаҳарларда тураржойларни паст қаватли юқори тиғизли ички ховлили уйлардан қуриш мақсадга мувофиқ ҳисобланиб, бу эса қурилишда қулланилаётган уйлар таснифини бойитишимиздир.

Фойдаланилган адабиётлар:

1. Ўзбекистон Республикаси Президентининг фармони “Капитал қурилишда иқтисодий ислоҳатларни янада чуқурлаштиришнинг асосий йўналишлари тўғрисида” // 8 май 2003 й. “Халқ сўзи” газетаси, № 99 (3211), Т., 2003. – 16.
2. Ўзбекистон Республикаси Президентининг “Лойиҳа–тадқиқот ташкилотлари фаолиятини янада такомиллаштириш чора-тадбирлари тўғрисида” Қарори // 3 май 2008 й. “Зарафшон” газетаси, № 54 (21.426), Самарқанд, 2008.– 1,2 б.

## **ЎРТА ОСИЁНИНГ МУРАККАБ ВА ТУРЛИ ХИЛ ТАБИИЙ - ИҚЛИМ ШАРОИТИГА, МАҲАЛЛИЙ ҚУРИЛИШ ХОМ АШЁЛАРИНИНГ ЧИДАМЛИЛИГИ.**

*Ассистент Исламова Д.Ғ., 301-Арх.талабаси Хайдарова Д (СамДАҚИ).*

Ўзбекистон тоғлардан, саҳролардан, текислик ва паст текисликлардан, кўкаламзор, лалмикор ерлардан ташкил топган. Шунинг учун Ўзбекистон шароитида ҳамма ерда бир хил типдаги иморатлар мавжуд эмас. Тарихий шаҳарларимиздан Самарқанд, Бухоро, Хоразмлардаги иқлим шароити бир биридан фарқ қилганидек, тарихий ёдгорликлари ва аҳоли яшаш хонадонлари ҳам ўзига хосдир.

Республикамиз илмий текшириш институтлари томонидан табиати, иқлим шароити, ер қимирлаши ҳисобга олинган хариталар ишлаб чиқилган. Шу хариталарга қараб қўрилиш мутахассислари уйларнинг турларига, халқнинг урф одатлари ҳам хонадон таркибига ўз таъсирини ўтказди. Ўзбек халқининг энг асосий урф одатларидан бири бу очик хавода кўпроқ вақтни ўтказишдир. Бу одат мамлакатимизнинг табиати, иқлим шароитидан келиб чиққан бўлиб, хонадон таркибига очик ёзги хоналар, айвонлар ва супаларни киритишни тақозо этади.

Турар жой биноларимизнинг асосий қурилиш ашёларига, маҳаллий хом ашёдан азал - азалдан фойдаланиб келинган ва узининг мустаҳкамлиги, иқтисодий арзонлиги, экологик тозалигини исботлаб келган. Қадимда усталар ўз изланишлари оқибатида конструктив шаклларни маҳаллий хом ашёга

мослаштиришга йўналтирилган. Биноларнинг меъморчилигининг шаклланишига маҳаллий хом ашёнинг қўлланилиши катта таъсир кўрсатган.

Марказий Осиёда кенг ҳудуддаги табиий иқлимий шароитлари жуда хилма - хил, алоҳида зоналарда ўзига хос, шунингдек қурилиш материалларида ўзига хос таъсир кўрсатади. Қадимги усталар жуда мураккаб масалаларни ҳал қилишларига тўғри келган. Уларнинг кўпи шу кунларда ҳам ўз аҳамиятини йўқотмаган. Жумладан, иссиқ, қуруқ ва сершамол иқлимга эга бўлган шўрланган ерларда бунёд этилган биноларни сақланишини таъминлаш масаласи.

Марказий Осиё ҳудудида яшайдиган халқларнинг тарихий ривожланиш жараёнида қурилиш материалларининг ишлатилишига бағишланган тадқиқотларда қадим даврлардан ҳом ашёнинг мавжуд турлари ва уларни қайта ишлаш усуллари, алоҳида блоклар - ғиштлардан тортиб меъморий деталларгача, алоҳида конструкциялар кўриб чиқилади: безак қопламаларини йиғиш ва уларни иншоотларга маҳкамлаш, бино интерьерларида панел қилиш ва махсус материаллар, жумладан; гидротехник ва бошқалар.



*1-Расм. Қадимий турар жой биноларда маҳаллий хом ғиштнинг қўлланилиши.*

Қадимий биноларнинг қурилиш материалларини натуравий ва амалий ўрганиш бўйича йиғилган маълумотлар асосида қурилиш материалларинининг турли хиллари пайдо бўлиши ва ривожланиши кузатилади, уларнинг таркиби физик - механик кўрсаткичлари, уларга ишлов бериш усуллари ва Марказий Осиёда маҳаллий хом ашёлардан фойдаланиш аниқланади.

Ўрта Осиёнинг мураккаб ва турли хил табиий - иқлим шароитларидаги қурилиш хом ашёлари, уларнинг чидамлилигига турли даражада таъсир кўрсатувчи кўплаб омилларга дуч келдилар. Бу омилларга йил (60-80 даражагача иссиқ) ва сутка (95 даражагача) давомидаги маълум даражада ҳароратнинг ўзгариши, даражанинг тез-тез нолда бўлиши, иншоотлар юзаларининг каттиқ қуришига олиб келувчи ёзги юқори даражалар (+70 даражагача иссиқ), ҳавонинг қуруқлиги, қум ва лойқаларнинг кўчишига сабаб бўлувчи; каттиқ шамоллар, тупроқнинг шўрланиши ва кўпгина районларнинг сейсмик ҳолатлилиги киради.



Хом - ашёлардаги ташки таъсирлар мажмуи ўрганилади, уларнинг бу таъсирларга қарши тура олиши аниқланади ва хомашёларнинг юқори ёки паст чидамлилиги сабаблари тушунтирилади. Тадқиқотларда, хом - ашёларнинг меъморий ёдгорликларнинг ўзида ва лабораторияда ўрганиш ишлари асосий ўрин тутди.

Ўрта Осиёда қўлланган қурилиш хом ашёларига пахса блок ва полка кўринишидаги пахса; тоза ва сомон, кум, шағал қўшилган лойдан қилинган турли ўлчамдаги хом ғиштлар кўп қўлланган.

Хом материаллар Ўрта Осиёда энг қадимги материал ҳисобланади ва деярли 200 йил давомида доимий фойдаланиб келинмоқда. Уларнинг яхши сақланиши муҳит намлигига боғлиқ. Гидроизоляция ва хом материаллардан қурилган бинолар асосининг қурилиши катта аҳамият касб этади. Хом материаллардан тикланган деворларнинг пастки қисмларига парланиш вақтида сувнинг капилляр кўтарилишидан зарар етади.

Адабиётлар.

1. Ополовников А.В. «Реставрация памятников народного зодчества».- М.: Стройиздат, 1974
2. Методика реставрации памятников архитектуры.-/Под общей редакцией Е.В.Михайловского. - М.: Стройиздат,1977,
3. Салимов А.М. Сохранения и использования памятников архитектуры Узбекистана. – Т.: Изд. «Фан». 2009.

## **МИКЕЛАНДЖЕЛОНИНГ ДАВИД ҲАЙКАЛИ ЮЗ ҚИСМЛАРИНИ КУРС ИШИДА БАЖАРИШ БОСҚИЧЛАРИ**

*Доц., Султонова Д.Н., ассистент Гулмирзаев Ў., Дўсанов З.З. 104-  
«Дизайн» талабаси (СамДАҚИ)*

Маълумки, СамДАҚИ ва ТАҚИ 2-босқич «Архитектура» йўналиши талабалари «Қаламтасвир, рангтасвир ва ҳайкалтарошлик» амалий дастури бўйича 72 соатлик курс ишида бир неча вазифаларни бажаради. Узоқ давом этувчи расмлар 4 соат, 12, 24 соатгача давом этади ва чизувчи талабани интизомга ўргатади. Чизувчи ёки ясовчи (лойдан) кейинги вазифаларни бажаришда олдинги босқичдан ҳосил бўлган кўникмалардан фойдаланиши керак. Шундан қуйида келтирилган «Кўз»га 24 соат берилади, 5 босқичли курс ишининг ҳар бир босқичи деярли 5 соатни ўз ичига олади. Улар қуйидаги кўринишда бажарилади:

### **1. Ҳайкалтарошликда лойдан яшаш (5 босқичда)**



1

2

3

4

5

## 2. Қаламтасвирда чизиш (5 босқичда)



1 БОСҚИЧ. Модел тасвирини берилган текисликка (юза, қоғоз) композицион жойлаштириш учун аввало баландлик ва кенгликнинг шундай нисбатини топиш керакки, тасвир текислик четига жуда ҳам яқинлашмасин ва майда ҳам бўлиб қолмасин. Тасвирланаётган кўз катталигига турадагидан бирмунча кичик бўлиши тавсия этилади. Кейин асосий, профил чизиғини енгил белгилаб олиш керак.

2 БОСҚИЧ. Кўзнинг алоҳида катта, энг чуқур ва энг баланд нуқталарини топиб, нисбатан контраст бўлақларини (қош) аниқлаб олиш лозим. Бунда лавҳанинг ҳолати (эгилиши ва тузилиши)га алоҳида эътибор қаратиш керак. Шу билан бирга, моделнинг конструктив тўғрилигини, биринчи босқичдаги асосий ўлчамларини солиштириш талаб этилади.

3 БОСҚИЧ. Берилган моделни характерлайдиган қош ҳолати кўз қорачиғи, бурун бўртмаси биргаликда умумий қиёфани таъминлаб бериши керак. Шу билан бирга уларнингўзаро жойлашувини назоратга олиш керак. Текшириш, суратни натура билан чамалаб нисбатларини қиёслаш, шунингдек вертикал ва горизонтал ва қия чизиқлар ўтказиш биланолибборилади.

4 БОСҚИЧ. Асосий соялар енгил белгиланади, лекин сояларни нур ва соя чегарасидан кўйиб бориш керак. Ёруғлик ва соя тасвирига ўтишда бирданга модел ҳажмини аниқлашга ўтиш керак. Ҳайкалтарошликда соялар чуқурлик, нурлар бўртмалар билан белгиланади. Бунда мунтазам суратни ёки тасвирни аниқлаштиришни эсдан чиқармаслик керак.

5 БОСҚИЧ. Алоҳида шакллар ва умуман тасвир ёруғлик ва сояларни мужассамлаштириш билан тугалланади. Ишнинг тонларини яқунлашда ҳамма соялар (нимсоялар) ва ёруғлик ўзаро шундай ҳолатда бўлиши керакки, тасвирланаётган модел оқ рангли ганчдан куйилганлигини, яъни унингқаттиқлигини, ашёвий хусусиятларни ҳисобга олиш керак. Қаламтасвирда расм ўта қорайиб кетмаслиги керак. Шунингдек, моделнингсунъий манбада ёритилганлигини ҳам ифодалай билиш лозим.

Тасвирни равшан, мазмунли қиладиган соя рефлекслари (нюанс) яхши бера олиш жуда муҳимдир. Иш якунида моделнинг тонларини (соя, нур, ярим тон, рефлекс) ажратганҳолда максимал ёритилишини бериш лозим.

Профессионал чизувчи-архитекторларнингижодийўлианашундай.

## **ПРОБЛЕМЫ ОХРАНЫ ПАМЯТНИКОВ КУЛЬТУРНОГО ИСТОРИЧЕСКОГО НАСЛЕДИЯ В ИСТОРИЧЕСКИХ ГОРОДАХ УЗБЕКИСТАНА**

*Пулотов М.К - магистрант СамГАСИ, Рахимов К.Д. - профессор СамГАСИ  
Файзуллаева Н.Н. - ассистент СамГАСИ*

Самарканд и Бухару заслуженно считают «жемчужиной» Востока. Его непревзойденным шедеврам — творениям рук древних зодчих — много веков, и они прекрасно сохранились для потомков.

Необходимость более эффективной интеграции и уточнения стратегий по сохранению культурного исторического наследия в таких городах, в рамках более широких целей устойчивого развития, направленных на сохранение, предлагает использовать специальный подход в более широком контексте, посредством функционального использования данного ландшафта и отдельных объектов в его пространстве в определённых целях.

Бухара прославилась в веках как известный центр исламской науки и культуры. Первоисточники говорят, что количество мечетей в Бухаре, религиозных ученых в раннесредневековое время, было больше, чем их было, во всех вместе взятых, мусульманских странах. Несмотря на то, что десятки раннесредневековых построек, упомянутых выше: мечетей, медресе и прочих зданий старины сегодня не сохранились, тенденции к восстановлению, реконструкции и строительству новых таких комплексов с окружающей их средой на современном этапе прогрессирует.

Правильно выбранное функциональное использование строящегося, реконструируемого или восстанавливаемого историко-культурного объекта с его окружающей средой, помогает лучше осознать бесценность творений своих покровителей, оставленных в наследство новому поколению на последующие века.

В последние полвека сохранение городского наследия стало важным сектором государственной политики во всем мире. Это ответ на необходимость сохранения совместных ценностей и плодотворного использования градостроительного культурного наследия. Переход от акцентирования внимания на архитектурные памятники к более широкому признанию важности социальных, культурных и экономических задач, в деле сохранения градостроительной ценности - культурного исторического ландшафта, должен быть подкреплен стремлением адаптировать существующую политику по отношению к «средовому восприятию» памятника и создавать новые механизмы для развития этой концепции, модернизировать её.

В этом смысле, говоря о проблемах сохранности «фоновой» окружающей среды – культурного исторического ландшафта, можно говорить и наоборот, невозможно представить их сохранность, также, без отдельных памятников архитектуры с изящными художественно-декоративными их украшениями. Ценность исторической среды в том, что он имеет свое конкретное неповторимое лицо благодаря каждому отдельному архитектурному памятнику чем и вызывает к себе интерес, будь то архитектурно-художественный шедевр

в виде одинокого памятника или простой объект массового строительства – типовое традиционное жилище.

К счастью в Узбекистане за последние два десятилетия последовательно укрепляется научная и практическая база, с помощью которых восстанавливается, и продолжают реставрироваться десятки исторических памятников архитектуры, очищается историческая среда от новостроек, которая возвращается в первоначальный вид. То есть, создан мощный аналитический комплекс, предшествующий проектированию, который включает в себя ряд исследований, как самой исторической среды, памятников, так и социологические данные, выявляющие разнообразные тенденции и новые градостроительные особенности, реализуемые на современной практике. Наличие таких исследований научно-практической деятельности приводит к освобождению от объектов, разрушающих историческую среду – от бетонных зданий, обилия стекла на их фасадах, многоэтажных уровней, во многом противоречащих отечественному опыту и историческим строительным традициям.

При таком развитии вполне возможно получить целостный и закономерный проект развития всей градостроительной структуры среды и объектов в ней. Данный подход создаст условия для появления уместных объектов соответствующих требованиям и нормам исторических традиций и восстановит деформированные ткани «фоновой» застройки исторического ландшафта.

Неповторимую особенность визуального восприятия данной среды формируют художественно - декоративные решения общественных зданий. Их фасады и интерьеры, ярко украшенные мозаикой и майоликой, резные колонны и потолки в пространствах интерьеров и экстерьеров данных объектов, дополняют историческое убранство всей среды памятника, способствуя доминированию самого памятника в однотипной среде.

Ученными и исследователями средневекового Востока доказано, что садовое творчество Центрально Азиатских стран, было сосредоточено в Самарканде, в столице Мавераннахра, тогдашнего государства Амира Темура и его последователей темуридов. Тщательное изучение эволюционно-исторического формирования данного творчества в Самарканде, раскрывает последовательность, спад и подъем в динамики развития его с древнейших времен до нашей эры. В данном городе фиксируется возрождение основной концепции ландшафтной симметрично-центрической композиции объемно-пространственного и планировочного решения садово-паркового искусства Древнего Ирана. Такая архитектурная композиция, была превращена с помощью покровительства Темура в «целую науку», которая доходит в своем развитии до вершины градостроительного мастерств. Данная садовая композиция отличается своеобразием планировочной схемы, где используются законы симметрий и прямых линий, способом полива - ирригационной системы бережно относящимся к воде. Особенности в них традиционные инженерно-технические сооружения (водяными мельницами) для полива территории сада, подземными емкостями водяных хранилищ (сардоб), обеспечивающие

хозяйственные нужды садоводов и сами сады, в маловодный период середины лета, в то же время, население общественности питьевой водой. Стриженные растения со строгими рисунками силуэтов и планировок территорий дополняли убранство садового комплекса, по-видимому, подчеркивая строгость мусульманской религиозной культуры своего периода одновременно призывая посетителей к романтическому настроению.



Проект реконструкции регулярного садового комплекса Темуридов «на рельефе»

Культурная политика страны сегодня сосредоточена на сохранение культурного исторического ландшафта, который включает в себя одновременно монументальные памятники старины, «фоновую среду», сады и парки. То есть, последние, являются частью памятника. С ними, в свою очередь, связано богатое нематериальное духовное наследие рассматриваемых и изучаемых городов – это народные традиции, обычаи и быт. Оно является жизненной основой формирования культурного исторического ландшафта города, связанным с будничным образом жизни местного населения.

Литература:

1. Рахимов К.Д. «Problems of protection of cultural historic landscape in the cities of the worldwide heritage, on the example of Samarkand. (Samarkand – yesterday, today and tomorrow)», First OWHC Asia-Pacific Regional Meeting for World Heritage Cities, Gyeongju, Republic of Korea, 25-26 September, 2014 y.
2. Файзуллаева Н.Н. «Проблемы охраны архитектурного наследия Самарканда», материалы международной конференции «Recent development in Urban Planning, Transportation and Architecture» СамГАСИ, Самарканд, 11-13 февраль, 2015 год.

## **ГРАДОСТРОИТЕЛЬНОГО ИДЕИ БУДУЩЕГО (краткое содержание концепции умного города - "Smartcity")**

*Тураев Б.Т. – ассистент СамГАСИ*

*Руководители «проекта» – Рахимов К.Д., Файзуллаева Н.Н.*

Суть проекта "Smart city" заключается в создании нового, экологически чистого района города, обеспеченного всей необходимой инфраструктурой для

привлечения, обучения и организации работы инновационных компаний. Здесь планируется продемонстрировать современный подход к принципам и технологиям градостроения, использовать мировые достижения в области строительства, энергосбережения и коммуникаций. Экологический менталитет проекта "Smart city" подразумевает оставление минимального экологического следа; потребление, не превышающее восстановление природных ресурсов, компостирование и переработку мусора и сточных вод, экономию воды, применение возобновляемых источников энергии.

Все еще невысокая компьютерная грамотность населения – тоже большая проблема, потому что умное население – ключевой компонент умного города. Действительно, чтобы разумно пользоваться всеми продвинутыми системами, от жителей умных городов потребуются определенные навыки и уровень интеллекта. А реально комфортная среда проживания может сформироваться только при наличии благожелательной, миролюбивой и здоровой атмосферы в городе.

План концепции «умный город»

#### 1. Ландшафтный дизайн:

- Особые конструкции, что днем находятся в раскрытом состоянии, создавая тень, а ночью закрываются, впуская на улицы ночную прохладу;

- Значительные зоны, закрытые для автомобильного движения, пешеходные, озелененные и оборудованные для отдыха жителей;

- Многочисленные фонтаны, каналы и водопады, зелёные насаждения;

- 2. Благоустроенные общественные зоны связаны узкими затененными улочками, которые ведут к домам, школам, ресторанам, театрам и магазинам;

#### 3. Технологии информационной коммуникации в сферах:

- Устойчивое управление;

- Городское управление;

- Системы электронной оплаты;

- Технологии Умный дом/офис и решения по удаленному управлению зданиями, производством; Передовые системы поддержания микроклимата;

- Телекоммуникационная инфраструктура (передача голоса, видео и прочих данных) и Центры Обработки Данных.

- 4. Целый ряд строений и объектов будут построены согласно концепции Зеленого строительства.

- Инфраструктура и общественные пространства;

- Резиденции;

- Офисные центры;

- Торговые площадки;

- Госпиталь;

- Парки .

#### 5. Новейшие технологии возобновляемой энергетики

- Электростанция солнечной энергии мощностью 40-60 МВт ;

- На крышах зданий будет размещено солнечных батарей общей мощностью 130 МВт;



- По периметру города будут размещены ветрогенераторы энергоемкостью 20 МВт;
- Электростанция водородного топлива 500 МВт;
- Планируется использование геотермальной энергии;
- Возможно, что здесь будет испытана солнечная тепловая станция в 100 КВт

#### 6. Водоэффективность

- Станция опреснения, работающая на солнечной энергии, покрывает нужды города в воде, которые будут на 60% меньше, чем для подобных коммьюнити;
- Примерно 80% воды будет перерабатываться, очищаться;
- «серая вода» будет использоваться для полива.

#### 7. Отходы города сведены к нулю

- Органические отходы будут использоваться для обогащения почвы минеральными веществами и удобрения, а часть послужит дополнительным источником энергии через сжигание;
- Индустриальные отходы, такие как пластик и металл, будет перерабатываться, и использоваться повторно.

#### 8. Экологичный транспорт

- До международного аэропорта и центра организовывается удобный монорельсовый транспорт;
- Внутри города действует «Система персонального скоростного транспорта».

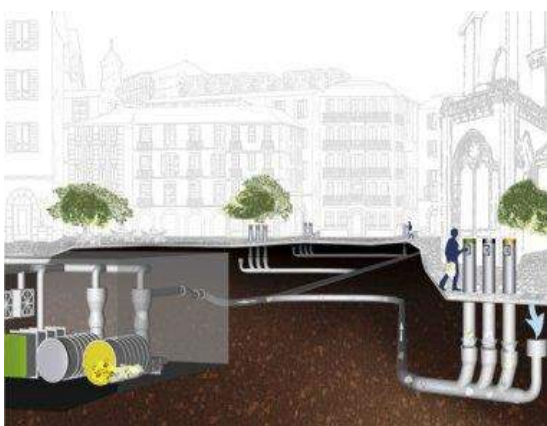

## 9. Наука и образование

- «Умный город» – это мирового класса центр исследований и разработки технологий новейшей энергетики: тысячи компаний из разных стран мира обретут тут свои офисы, лаборатории или научно-исследовательские центры, пользуясь возможностью организовывать предприятия со различных форм владением, нулевыми налогами и отсутствием ограничений на движение капитала, а также — сильной защитой интеллектуальной собственности. Всё это позволит не только эффективно разрабатывать, но и внедрять инновационные технологии;

## 10. Общество

- В магазинах будет продаваться экологически чистые продукты и товары, полученные при соблюдении принципов устойчивого развития и в паритетной торговле.

- Условия труда будут соответствовать международным трудовым стандартам, с соблюдением правил Корпоративной Социальной ответственности.

11. «Интеллектуальная сеть» – основанная на «умных технологиях», автоматически балансирующая, самоконтролирующаяся энергетическая сеть. Она способная принимать энергию из любого источника (уголь, солнце, ветер) и преобразовывать ее в конечный продукт для потребителей (тепло, свет, теплую воду) при минимальном участии людей. «Умные технологии» включают передовые сенсорные, коммуникационные и управляющие техники для повышения эффективности распределения и измерения газа и электричества.

### «Умный город» Фудисава в Японии

В Узбекистане с последовательно и устойчиво развивающейся политической и экономической системы одним из основных показателей становится градостроительные вопросы. Молодым архитектором и начинающим специалистом не возможно находится в ритме с данными преобразованиями будучи в стороне от познания новых технологий и интеллекта – управление средой с помощью собственного интеллекта только такой подход может правильно направить к современным идеям градостроительного будущего страны, основанного на «базе» выше изложенной концепции.

## **СОВРЕМЕННЫЕ ТЕНДЕНЦИИ ПРЕОБРАЗОВАНИЯ ИСТОРИКО-КУЛЬТУРНОГО ЛАНДШАФТА ГОРОДОВ УЗБЕКИСТАНА**

*Султанов Д.У. Ассистент (СамГАСИ)*

*Руководитель “проекта” Рахимов К.Д.*

Самарканд заслуженно считают «жемчужиной» Востока. Его непревзойденным шедеврам — творениям рук древних зодчих — много веков, и они прекрасно сохранились для потомков – «Перекресток культур», «Рим Востока». В эпоху Амира Темура его называли «Сияющей звездой Земли».



Самарканд – ровесник «вечного города» Рима, основанный, согласно новейшим данным археологических исследований, около 2750-2800 лет назад. Об этом свидетельствуют памятники культуры, обнаруженные учеными узбекско-французской экспедиции в ходе раскопок последних лет и изучения городских крепостных стен с воротами городища Афрасияб (Мараканд). По убеждению многих зарубежных ученых, благодаря сохранившемуся

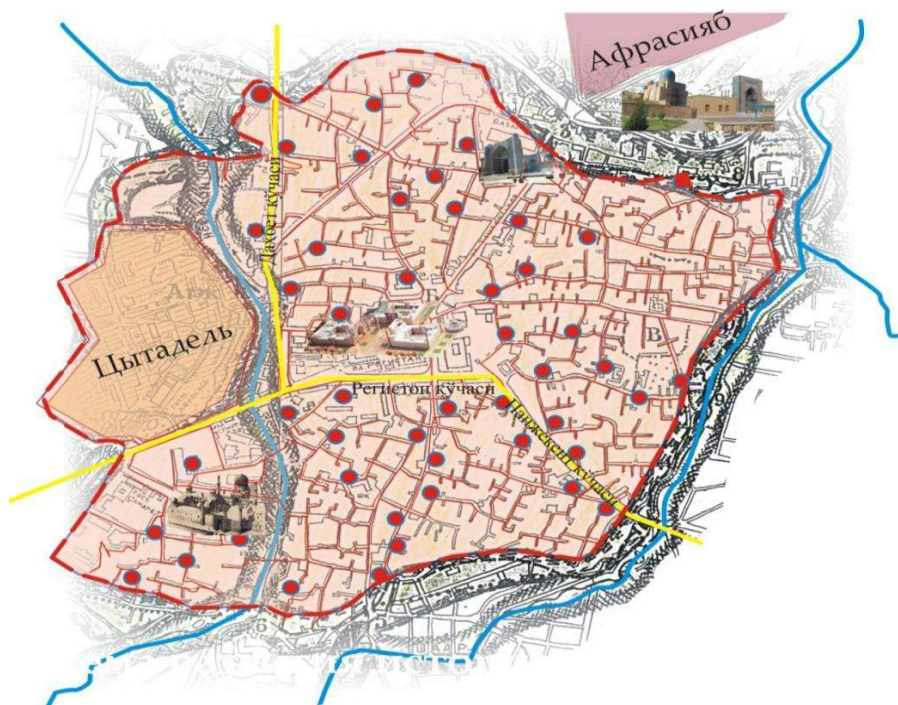

культурному историческому ландшафту, город оказал огромное влияние на развитие исламской архитектуры во всем регионе — от Средиземноморья до индийского субконтинента, воплощая, в своем содержании, наиболее значимые периоды культурной и политической жизни Центральной

Азии, с древнейших времен до наших дней.

Необходимость более эффективной интеграции и уточнения стратегий по сохранению культурного исторического наследия в таких городах, в рамках более широких целей устойчивого развития, направленных на сохранение, предлагает использовать специальный подход в более широком контексте, посредством функционального использования данного ландшафта и отдельных объектов в его пространстве в определённых целях.

Данная задача, требует учета, изучения, взаимодействия физических форм зданий, пространственной организации и связей объемных структур, знаний природных особенностей и условий, социальных, культурных, бытовых и экономических ценностей среды исторически сложившегося ландшафта.

Ценность каждого исторического объекта в том, что он имеет свое конкретное неповторимое лицо, чем и вызывает к себе интерес, будь то художественный шедевр или простой объект массового строительства. Конечно, существует еще и понятие, экзотической цельности которое, всегда тождественно явлению красоты, а это еще раз то, чем человек восхищается и что должен сберечь. Смена эпох вносит свои изменения в историческую ситуацию, так, бывают разрушительные войны, уничтожающие не только отдельные объекты, но и целые города и даже культуры. Но бывает уничтожение от прогресса, когда бурное развитие воспроизводящих сил общества наступает на беззащитное историческое прошлое и заменяет его новейшими достижениями. В этом случае отстает гуманитарная мысль

общества, и также происходят невозполнимые утраты. Теперь часто повторяют, что «без прошлого нет будущего». Человек может быть создателем красоты, а может быть и разрушителем. Человеческая деятельность порождает вместе с прогрессом положительные и отрицательные явления, и это важно видеть и регулировать.

Считается, что правильный путь развития всегда отменяет отрицательные факторы исторического прошлого, если, скажем, в градостроительной деятельности функциональность и комфортность строений прошлых эпох не удовлетворяют нас сегодня, и мы от этого отказываемся. В архитектурной науке такой подход не уместен. Нужно сохранять всю историческую зону. И надо идти по пути восстановления утраченных объёмно-пространственных, композиционно-художественных достоинств всего историко-культурного ландшафта.

В Узбекистане данную среду олицетворяет однотипная глино-саманная жилая застройка, сохранить которую на будущее, не представляется возможным. А ведь она обладает великолепной живописно-пластической выразительностью. Таким образом, планомерно разрушаемая традиционная среда старгородской застройки городов Узбекистана находится в деформированном состоянии, в связи с чем, исчезает образ историзма древних городов. Такая тенденция в преобразовании историко-культурного ландшафта, представлявшего «фоновую среду» памятников - шедевров архитектуры, снижает художественное воздействие на них, а в ряде случаев сводит визуальное восприятие данных памятников на уровень рядовых. Самое страшное, что в этом процессе происходит, утрата феноменов традиционной художественности, а, следовательно, и образа архитектурного наследия. Красивейшие сооружения древности в ряде случаев теряет свою монументальность и доминирующие функции в исторической среде.

Проблема грамотного сохранения исторического наследия очень серьезна прежде всего потому, что дело придется иметь с достаточно большими городскими территориями в исторических городах, а город – всегда сложный организм. Самый массовый вид застройки – это традиционное жилье, которое трудно сохранить из-за ветхого их состояния и не пригодности инженерных коммуникаций. Следовательно, если решить правильно проблему преобразования массового жилищного строительства, представляющего сложившийся историко-культурный ландшафт, то будет сохранена значимость объектов, являющихся частью исторического наследия национального достояния. В этом случае следует выделить самое важное условие: необходимость создания сложившейся веками образности массовой жилой застройки, и объектов представлявших доминанту общей его композиции.

Городская «историческая ткань»- это многоуровневое структурированное пространство. И одним из элементов этой структуры, причем самым массовым, является упомянутая выше традиционная однотипная жилая фоновая застройка. Именно фоновая застройка формирует ту городскую структуру, в которую в дальнейшем вплетаются акценты и доминанты общественных зданий памятников

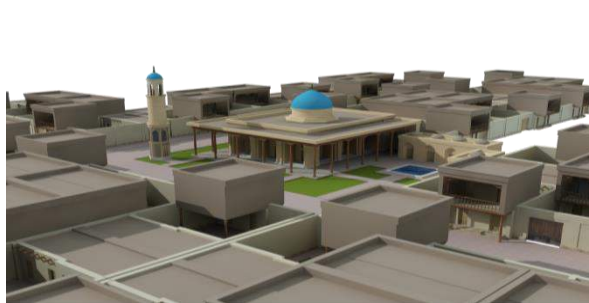

Образ сложившегося историко-культурного ландшафта и модернизированной такой среды

Осознавая важное значение роли жилища в социальном развитии общества, мы не должны забывать, что каждое из них само по себе выступает как сложная система, как произведение искусства, как объект, несущий культурные и другие социальные функции. В этом аспекте на первый план выдвигаются вопросы композиционно-пространственного построения жилых домов и, соответственно, организация интерьера, архитектурно-ландшафтное решение. Непреходящая ценность этих объектов обусловлена прежде всего единством идейно-художественного замысла и функционального архитектурного мастерства. Одной из вытекающих отсюда задач является поиск оптимальных возможностей их сохранения и современного использования. Фоновая однотипная среда, как видите, является важным элементом исторической среды при решении вопросов модернизации. В этой связи, мы должны помнить о необходимости сохранения выше изложенного исторического наследия представляющего золотой фон культуры общества.

Сохранить это богатство, изучить его, сделать достоянием научной и культурной общественности важная задача и основная цель нашего научно-практического исследования.

#### Литература:

1. Салимов А.М Сохранение и использование памятников архитектуры Республики Узбекистан, Ташкент, 2010 г.
2. Рахимов К.Д., Мохов А.И. Махалинские ансамбли (проблемы формирования). "Центр" 1996 г год.
3. Пугаченкова Г.А Архитектурное наследие Темура. Ташкент 1996 г.
4. База данных по электронным версиям учебно-методических и проектно-исследовательских материалов, созданных сотрудниками Архитектурного факультета (хранящихся в компьютере кафедры ЮНЕСКО СамГАСИ)

## **МУҚОБИЛ ЭНЕРГИЯ: ЮРТ ТАРАҚҚИЁТИ, ХАЛҚ ФАРОВОНЛИГИ УЧУН**

*Райимқулов А.А. – ассистент СамДАҚИ*

*Райимқулов А. – катта ўқитувчи СамДАҚИ*

*Маматқулов Ў. – катта ўқитувчи СамДАҚИ*

*Лойиҳа муаллифлари - Файзуллаева Н.Н., Рахимов К.Д.*

Сўнгги йилларда бутун дунёда ресурсларни, айниқса, энергияни тежаш долзарб масалага айланиб бормоқда. Бу энергия истеъмоли уни ишлаб чиқаришдан кўра жадал суръатларда ортиб бораётгани билан боғлиқдир. Шу муносабат билан энергия тежаш борасида юқори технологияли услублар, илғор илм-фан ютуқларига асосланган инновацион ва илм талаб технологияларни жорий этиш алоҳида аҳамият касб этмоқда.

Бугунги кунда дунё миқёсида алтернатив энергиядан фойдаланиш тенденциялари жадал суръатларда олиб борилмоқда. Бундай лойиҳалар жаҳон лойиҳалаш майдонида “Smart city”, яъни “Ақлли шаҳар” деб олган.

“Smart city” лойиҳасининг мақсади – инноватцион корхоналарни ташкиллаштириш, ўрганиш ва ишлатиш учун зарур бўлган барча инфраструктура билан таъминланган шаҳарнинг янги, экологик тоза ҳудудни яратишга асосланади. Бу лойиҳада қурилиш энергия тежамкорлиги ва муҳандислик тармоқлари соҳасида замонавий ёндашувни намоиш этиш режалаштирилган. “Smart city” лойиҳасининг экологик менталитети минимал экологик из қолдиришга асосланган, яъни табиий ресурслардан қайта тиклашга эҳтиёж қолмайдиган даражада фойдаланиш, ахлат ва оқава сувларни қайта тиклаш, ичимлик сувини тежаш, қайта тикланадиган энергия захираларидан фойдаланиш.

Бундай лойиҳанинг асосий ютуқлари:

1. “Smart city” лойиҳаси асосида шаҳар энергетикаси ўзгаради – бу энергия қуввати истеъмолчилар занжирининг охириги бўғинларигача етиб бориши билан асосланади.

2. Шаҳардаги тирик тизимларга қизиқишнинг уйғониши, яъни, биоценозларнинг қурилиш. Ушбу лойиҳада эски технология асосида қурилган мавжуд шаҳар инфраструктураси танқид қилинипти. Бу биоценоз асосида ишлайдиган тизим эски технология ёрдамида ечилмайдиган ёки ечилаётган масалаларни ҳал қилиш мумкин.

Жаҳонда ушбу лойиҳа асосида яшаб келаётган шаҳарлар мавжуд. Улар қаторига Испания давлатидаги Сатандер шаҳрини мисол қилишимиз мумкин. Сатандер шаҳрининг бутун коммуникацион тармоқлари бугунги кунда “Ақлли” технологияларга асосида фаолият юритиб келмоқда. Бундан ташқари Япония давлатидаги Фудисава шаҳрини ҳам “Ақлли шаҳар”лар қаторига киритишимиз мумкин.

Бугунги кунда иқтисодий жихатдан ривожланган давлатлар қатори Ўзбекистон ҳам ўз иқтисодиётини ривожлантиришда мутлақо хавфсиз ва атроф-муҳитга зарар етказмайдиган қайта тикланувчи энергия манбалари, яъни қуёш энергиясидан фойдаланишга катта эътибор қаратиб, йирик лойиҳаларни



амалга оширишмоқда. Мамлакатимизда ҳам охириги йилларда ушбу соҳада маълум ишлар амалга оширилмоқда.

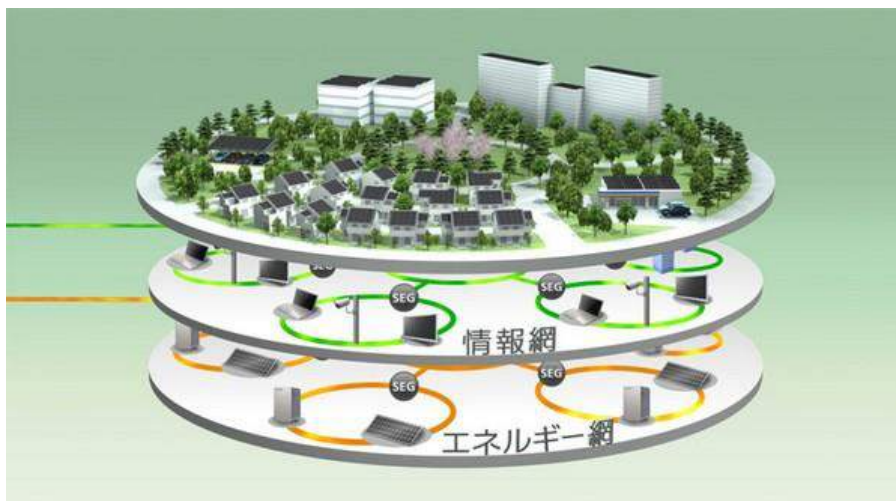

Япониядаги Фудисава шаҳрининг коммуникацион тармоқларининг бошқарув поғоналари

Ҳозирги вақтда Самарқанд вилояти Нуробод, Пастдарғом туманларида қуёш қурилмалари учун жой ажратилган бўлиб лойиҳалар асосида қурилиш ишлари олиб борилмоқда. Пастдарғом тумани Торарик ҚФЙ ҳудудидан 240 га майдон ажратилган бўлиб, ушбу лойиҳа қурилишининг топширилиши 2018 йилга мўлжалланган. Ушбу лойиҳанинг ҳаётга тадбиқ этилиши натижасида нафақат Пастдарғом тумани, балки, Самарқанд шаҳрининг Кимёгарлар қўрғони, Сатепо ва Сўғдиёна турар-жой масканлари узлуксиз муқобил электр энергияси билан таъминланади.

*Бугунги кунда энергия тежамкорлигини ошириш, экологик тоза, ноанъанавий ва қайта тикланувчи энергия манбаларидан фойдаланиш қўламини янада кенгайтириш тобора долзарб аҳамият касб этмоқда. Шу боис бутун дунё иқтисодиётининг турли соҳаларида муқобил энергия манбаларидан фойдаланишга катта эътибор қаратилаяпти.*

Самарқанд давлат Архитектура Қурилиш Институти “Қишлоқ аҳоли ҳудудларини архитектуравий лойиҳалаштириш” кафедрасида ҳам қуёш энергиясидан аграр саноати корхоналарини лойиҳалашда кенг фойдаланиш бўйича илмий-лойиҳавий ишлар олиб борилмоқда. Асосий энергия таъминоти тармоқларидан узоқда жойлашган Нуробод ва Қўшработ туманларининг дашт ҳудудларида паррандачилик ва чорвачилик фермаларини жойлаштириш ва уларни қайта тикланувчи энергия манбалари билан таъминлашга қаратилган ушбу лойиҳа бўйича битирув малакавий ишлари долзарб мавзу сифатида битирувчи талабаларга берилди. Ушбу ҳудудлар вилоятнинг иссиқ ҳудудлари ҳисобланиб лойиҳаланаётган паррандачилик ва чорвачилик хўжаликлари биноларида қуёш энергиясидан унумли фойдаланиш кенг имкониятларга эга. Юртимизнинг иқлим шароитида қуёш, сув, шамол, биогаз сингари ноанъанавий энергиялардан фойдаланишнинг улкан имкониятлари катта бўлганлиги сабабли электр энергияси етиб бормаган дашт зоналарида агросаноат мажмуаларини лойиҳалашда уларнинг энергия манбааи ўзини ўзи таъминлаш имкониятлари

мавжуд. Шундан келиб чиққан ҳолда туманларда ноанъанавий ва қайта тикланувчан энергия манбаларидан фойдаланиш, тежамкор, замонавий технологияларни қўллаш борасида курс лойиҳалари бажариляпти.



Қайта тикланувчи энергия манбаларидан фойдаланилган агросаноат комплекс лойиҳа таклифи

Ушбу биноларда қуёш электр энергияси билан яхши таъминланганлиги сабабли артезиан кудуқлари орқали биноларни сув билан таъминлашда ҳам қулай имкониятга эга бўлади. Ушбу паррандачилик ва чорвачилик бинолари қурилишида асосан янги замонавий, енгил, ўтга чидамли қурилиш ашёларидан кенг фойдаланиш кўзда тутилган.

Аҳоли турмуш фаровонлигини оширишда ушбу лойиҳалардан фойдаланиш муҳим аҳамият касб этади. Муқобил энергия экологик хавфсизлиги, қайта тикланувчанлиги ва бой ресурсларга эгаллиги билан ажралиб туради. Чорвачилик агросаноат мажмуаларида йилига бир неча тонна чиқиндилар тўпланади. Чиқиндиларни қайта ишлаш асосида биогаз олиш қурилмаларини ишга тушириш мумкин. Қурилма ёрдамида парчаланган органик моддадан метан газ ажратиш олиш мумкин. Бу энергиядан иситиш мақсадларида фойдаланиш мумкин. Натижада фермер хўжаликлар ва тадбиркорлар энергияга бўлган эҳтиёжини ўзлари таъминлаши мумкин.

Ўзбекистоннинг юқорида айтиб ўтилган тараққиёт йўлида қўйилган қадами, истиқболда муқобил энергияга асосланган “Ақлли шаҳарлар” қуриш учун катта имкониятлар яратади.

### **АКТИВНОСТЬ-ВАЖНЕЙШАЯ СОСТАВЛЯЮЩАЯ УСПЕХА**

*Студентка группы 103- Дизайн (Ландшафт) Гулямова Д. Руководитель ассистент Кафедры «Ландшафтный дизайн и интерьер» Шадрина А.П.*

Вершину горы под названием «Успех» мечтают покорить многие, но взобраться на неё дано лишь единицам. Одни ждут подарка судьбы, а другие действуют, не сидят на месте. Всем известно, что человек – существо социальное. Без общения с другими людьми обходиться в жизни не получается. В связи с этим, умение взаимодействовать с обществом приобретает крайне важный характер. А в овладении этим ценным навыком большую роль играет

социальная активность молодежи. Именно в студенческие годы молодые люди начинают выходить на арену большой жизни самостоятельно, и общество создает для этого все необходимые условия. Студенческая среда настолько разнообразна, что охватить все ее стороны физически невозможно, а вот выбрать занятия по душе для вовлечения в общественную жизнь очень просто.



Одним из важнейших залогов успеха является активность. Сегодня участвовать в разнообразных мероприятиях, интересоваться молодежной политикой, быть лидером должно являться целью для современных студентов. Зачастую, поступая в тот или иной институт, абитуриент надеется вместе с высоким качеством образования получить еще и доступ к различным событиям студенческой жизни. И случается, что спустя некоторое время в стенах учебного заведения, возникает недовольство «слабой» деятельностью. Сразу начинается поиск виновных: низкая активность руководства, незаинтересованность студентов, сильная загруженность и многое другое. Но на деле, прояви студент первокурсник хоть немного инициативы, тут же происходит что-то необычное и интересное.

Активность должна проявляться и в учебе. Каждый человек может с легкостью отличить пассивного студента от активного, просто понаблюдав за ними во время занятий. Один будет внимательно слушать преподавателя, задавать вопросы, спорить по теме, а другой будет сидеть в наушниках или спать. В итоге, в конце учебного года у первого будет отличная стипендия, а у второго сплошные незачёты.

Одну знаменитую актрису спросили: «В чем секрет вашего успеха? Как вы его добились?» На что она ответила: «Для того чтобы добиться чего-либо мало быть талантливым, важно еще знать как и где себя проявить. С юных лет я была участницей различных соревнований, часто побеждала в них. Это закаливало мой дух, мне хотелось быть лучше, а когда меня награждали я понимала, что все усилия были приложены не напрасно. Постепенно входит в привычку работать над собой и побеждать. Именно с этого все началось».

В настоящее время для студентов проводятся всевозможные конкурсы по различным направлениям: «Юрт келажаги», «Нихол», «Зульфийа», «Куйла ёшлигим». Все это дает большие шансы на успех в будущем для талантливой молодежи.

К сожалению, не многие проявляют активность. Студент попадает в замкнутый круг, он хочет активности, мероприятий, изменений, но ничего этого не получает. Проявляя пассивность, он не хочет тратить время на пустые встречи и «глупые» мероприятия, ему кажется, что институт - это всего лишь подготовка к будущей жизни, но не сама жизнь. Кажется, что после института начнется настоящая деятельность, и уж там то точно можно будет проявить себя. Но на деле уже формируется тип и определенное отношение. Отношение непричастности и безразличия.

В конце концов нужно понять одно: студенческая жизнь и время, которое мы проводим в институте, нужно использовать правильно во всех смыслах. В этот период человек формирует стержень своей жизненной и гражданской позиции, который в последствии будет влиять на качество жизни и личную активность. Чехов говорил: “человек - это то, во что он верит”, я позволю себе добавить, человек – это то, что он делает. Студент, активный сегодня, - это будущий гражданин общества и успешный профессионал в будущем.

Если вы поставили перед собой цель стать успешным, то стоит начать действовать именно сегодня! Будьте активными и вы достигните не малых высот! А безразличие и лень ещё никому не помогли. Да и к успеху они никакого отношения не имеют.

## **САМАРКАНД ТАРИХИЙ ШАҲРИДА МАҲАЛЛАЛАР ВА АНЪАНАВИЙ ҲАЛҚ УЙЛАРИНИНГ ШАКЛЛАНИШИ ВА РИВОЖЛАНИШИ**

*Бокиева Нафиса Сулаймоновна (СамДАҚИ).*

Самарқанд жуда бой ва қадимий тарихга эга бўлган шаҳар бўлиб, унинг пайдо бўлиши ва ривожланиши жуда мураккаб жараёнда кечган.

Маълумки, 1970 йилда ЮНЕСКО ташаббуси билан Самарқанднинг 2500 йиллиги нишонланган. Бу юбилей ўша даврда қадимшуносларимиз қўлга киритган ютуқлар асосида қайд қилинган эди. Мустақиллик шарофати туфайли Самарқанднинг пайдо бўлиши тарихи янада ҳам қадимийроқ эканлиги аниқланди.

Самарқанд шаҳри тарихий қисмининг ҳар бир кўчасини кўриб чиқадиган бўлсак, ананавий турар жойлар орасида тор кўчаларнинг доминанти, шу муҳитдаги композицион йечими бўлиб масжид ва чойхоналар яққол кўзга ташланади. Шу қурилган турар жойлар комплекс кўринишда бўлса, жамоат бинолари (масжид, чойхона, маҳалла марказлари) шу кўчаларнинг режавий тузилишига киритилган. Иккинчи томондан кўриб чиқадаган бўлсак-ҳовлили уйлар ўз замоннинг чизиқли уйлари бўлиб, кўчаларнинг режавий тузилиши ва муҳитига мутаносиблик билан чамбарчас боғлиқдир. Учинчи томондан шу тарихий зонада яратилган композицион муҳитда анъанавий уйлар, ёғоч устунли айвонлар, тиниқ сувга тўлдирилган ҳовузлар, майда баргли дарахтлардан экилган кўкаламзорлар, масжид ҳамда чойхоналар нафақат кўчаларнинг режавий тузилиши балки, аҳолини бир-бири билан мулақоти, дам олиб хордиқ чихариши ҳамда ёз кунларида салқин ва сояли жойларда дам олиб хордиқ чиқаришига ҳам хизмат қилади.

Маҳалла ансамллари турар жойлар орасида мутаносиб бир текисликда жойлашган бўлиб, улар орасидаги масофа 450-500 метрни ташкил қилган. Ўтиб кетаётган йўловчилар лабиринт каби тор кўчаларда композицион муҳитдан завқланиб, узоқдан кўринаётган масжид минорасидан мўлжал олиб катта кўчага чиқиб кетган.

Шаҳарнинг тарихий қисмида жойлашган ҳар бир маҳалла ансамллари турар жой ва кўчаларни режавий тузилишини ташкил қилсада, у Самарқанд



шаҳри тарихий қисмини структурасининг организмидир. Улар асрлар давомида этиб келган. Самарқанд шаҳар тарихий композицион муҳит структурасини ўрганиб чиққанда, умумшаҳар монумент ансамбл ҳамда маҳалла марказларини анализ қилиб таққослаб қарасак, кичик маҳалла ансамбллари умумшаҳар ансамбллари билан композицион режавий тузилиши ва нақшкорлиги билан контраст бўлиб бир-биридан кўзга яққол ташланиб фарқ қилади. Бундан мақсад асосий иншоотларни ажратиб кўрсатишдан иборат бўлган.

Бунга катта иншоотлардан Биби-хоним мадрасаси, Регистон майдони, Гўри Амир ва Шоҳи зинда мажмуалари мисол бўла олади. Улар Самарқанднинг эски тарихий шаҳар қисмларида жойлашган бўлиб, ўзининг композицион масштаби билан маҳалла ансамбллари ва шу маҳаллада жойлашган турар жой биноларидан яққол ажралиб туради. Улар нафақат маҳаллада жойлашган бинолардан балки бир-биридан ҳам фарқ қилган. Масалан, шаҳар марказида жойлашган иншоотлар каттароқ, шу шаҳар масштабига мослаштирган бўлиб, унда қўйилган безаклари ҳам ўзига яраша хусусиятларга эгадир. Ҳамда бошқа маҳалла марказларга жойлашган иншоотлар ҳам, шу маҳалланинг бир қаватли типовой такрорланган ҳовлилардан, шу композицион мутаносиб масштабни бузмасдан нафақат хажми билан, балки унга берилган тус-ранглари ва шу ерда жойлашган муҳити билан яққол ажралиб туради.

Меъморий обидаларнинг ранглари суюкроқ рангларда бўлиб, уни ўраб турган атроф муҳит қурилмаларнинг ранглари эса илиқ тондан иборат бўлиб, деворлари лой сомон шувокдан ёки пишиқ гиштдан иборат бўлган.

Шаҳар қурилишида майда маҳалла ансамбллари бир-бири билан боғлиқ композицион ҳарактерга эга бўлиб, улар зич жойлашган кўчаларнинг режавий тузилишига контраст ва нюанс даражада мослаштирган. Агар умумшаҳар режалаштириш системасида архитектуравий ансамбллари ягона пластик стержда ўтадиган бўлса, унда биз маҳалла ансамбллари билан бундай системада учратмаймиз. Ҳамда архитектуравий ансамблларининг кварталларда жойлашган режавий схемаси шу композицион муҳитга ва кўчаларнинг режавий тузилишига мутаносибдир. Кварталли ансамблларининг бир-бирига ўлчамлари, силуети, рангли гаммалари, композицион муҳити мослиги билан яқиндир. Бу кварталлар, архитектуравий ансамбллари билан режалаштириш боғлаб, ягона ҳарактерга олиб келади ва кўчаларни режавий тузилиши билан ансамбллари билан режалаштиради. Лекин умумшаҳар композициясининг бир хил типдаги зич жойлашган ҳовлилар ва архитектуравий ансамбллари маълум даражада акс этганки улар композицион муҳит, архитектуравий режаланганлиги, рангларнинг қабул қилинганлиги билан ажратилган.

Олимларнинг кўп йилги тадқиқотига қараганда, ҳар бир шаҳар ўзига хос силуетга эга бўлиб, улар шу шаҳарни ҳарактерига, композицион муҳитига, шаҳарда зич жойлашган аҳоли яшаш турар-жойларига боғлиқдир ва бунда кичик маҳалла ансамбллари шаҳарнинг режавий структурасига асосий рол ўйнайди. Улар маҳалла структурасига, тарихий кўчани акс этиб, Самарқанд шаҳрини тарихий шаҳар эканлигини яна бир далил сифатида акс эттиради.

Шаҳарни тарихий қисмини реконструкция қилишда уни ички турар жой қисмини реконструкция қилишга ҳам, кичик маҳалла ансамблларни реконструкция қилишда ҳам боғлиқдир.

Тадқиқотларга қараганда тарихий шаҳар, турар жойлар силуетига умумий композицион муҳит понарамасини уч поғонага бўлиш мумкин:

- умумшаҳар архитектуравий ансамбллар монументлари
- кичик маҳалла архитектуравий ансамбллар
- бир типдаги зич жойлашган турар жойлардир

Ундаги ҳар бир поғоналарни ўрганиб чиқиб шундай хулосага келиш мумкинки, кичик маҳалла ансамблларининг роли катта шаҳар композицияси ва умумшаҳар ичида жойлашган монументал ансамбллар ичида кўринмай кетади.

Умумшаҳар монументал ансамблларнинг умимий силуетини жамоат маҳалла марказлари ташкил қилади. Бундай асосий ечимни Ўзбекистоннинг барча шаҳарларида қуришимиз мумкин. Бунда биз муҳитдаги кўчаларнинг режавий тузилишини, вертикал доминантли иншоотлар, бир қаватли зич жойлашган турар жой иморатларнинг томлари текис ва кўкаламзорлаштирилган муҳит, ҳовуз атрофидаги ансамбл, бог хиёбон меъморчилигида “чорбоғ” типдаги ансамблларни учратамиз.

Ансамблларни ҳовлилар билан ташкил қилганда, уларни жойлашган ўрни, ривожланиш тарихи ва биноларни қуришдан кўзланган мақсад билан чамбарчас боғлиқдир. Баланд қурилган бино ва иншоотлар умумшаҳар монументал ансамбллар, кичик маҳалла ансамбллари ва турар жойлардан баландроқ туриб умумий шаҳар композициясига янада кўпроқ кўрк қўшади. Бундай шаҳарлар композиция ва ритмик қурилиши билан бир-бирига ўхшайди. Бундан хулоса қилиш мумкинки тарихий шаҳарларда шаҳар қурилиши ва лойиҳалаш бир-бирига ўхшаган;

- зич жойлашган турар жойлар ичида жойлашган кичик маҳалла ансамбллари, катта умумий шаҳар монументал ансамблларига ўтиш учун хизмат қилган.

Шундан маълум бўлдики ҳар бир маҳалаларда кичик маҳалла ансамблларни ва маҳалла марказлари кўчаларни режавий тузилишида қуриш жуда катта аҳамиятга эга бўлган, ҳамда композицион муҳитни тарихий шаҳарсозлик структурасига кичик маҳалла ансамблларни қуриш эътиборга олинган, чунки фақат маҳалла ансамбллар олдида монументал ансамбллар нисбатан кўзга кўринган.

#### Адабиётлар руйхати:

1. “Туркистон” 2003 йил 1 май. № 49. 1 бет. Маҳалламиз тарихини ўрганамиз.
2. “Туркистон” 2003 йил 8 феврал. № 14. 2 бет. «Обод маҳалла йили».
3. “Туркистон” 2003 йил 9 январ. № 3. 1 бет. «Маҳалла демократия мактаби».
4. А. Уралов «Гражданское зодчество средневековой Центральной Азии». Автореф. дисс. док. архитектуры. Ташкент, 1998.
5. «Художественная культура средней Азии IX-XIII веков» под научной редакцией доктора искусствоведения Л.И.Ремпеля, Н.Б.Немтсоева « Работи Малик» 112-148 ст.

## КОНТЕЙНЕРНОЕ ОЗЕЛЕНЕНИЕ НА ПИКЕ ПОПУЛЯРНОСТИ

*Студентка группы 203- Дизайн Абдулаева Ф. Руководитель: ассистент  
Кафедры «Ландшафтный дизайн и интерьер» Шадрина А.П.*

В мире, ограниченном временем и пространством, контейнерные сады имеют огромный успех. **Контейнерное цветоводство** — один из самых современных и прогрессивных видов украшения не только вашего участка, но и квартир и даже целых улиц. Оно позволяет сэкономить массу времени и сил при обустройстве участка. Даже самый каменистый и непригодный для цветоводства участок можно буквально оживить, расставив по нему контейнеры с растениями. Контейнерное цветоводство позволяет в кратчайшие сроки в любой части сада создать любую композицию безо всякого вреда для растений.



Контейнерное озеленение позволяет создать специальные сады для любой ситуации. Контейнерные композиции могут быть посвящены различной тематике. Например, имитации природного ландшафта (альпийского, степного, пустынного) или хорошо узнаваемого уголка сада: викторианского, восточного или даже регулярного французского. Очень популярны вариации на тему «сада ароматов» и «грядки с приправами». В первом случае подбираются цветы, приятный запах которых усиливается в зависимости от времени суток (к примеру, гвоздика и мята сильнее пахнут днем, а душистый табак — вечером), во втором — широкий спектр растений, нашедших применение в кулинарии.



Популярность контейнерного озеленения с каждым годом растет, а в европейских странах оно стало формой искусства. Страсть к садоводству не уменьшается из-за нехватки пространства, а приобретает все более интересные формы.

Сады создаются на окнах, балконах, в ящиках и декоративных горшках. Контейнеры могут украсить облик ландшафта также и тогда, когда имеется достаточно места на земле. Причину возросшего в последнее время интереса к контейнерному цветоводству нетрудно понять.

Построено множество многоквартирных домов, а значит, нужно чем-то заполнить балкон; удивительно быстро увеличивается количество внутренних двориков, которые нужно чем-то засадить и вот тут никак не обойтись без ныне популярного контейнерного озеленения.

### Использованная литература:

1. Ожегов С.С., Уралов А.С., Рахимов К.Д. Ландшафт архитектураси ва дизайни.- Самарканд: СамДАКИ, 2005.
2. Черкасов М.И. Эстетика ландшафтной архитектуры.-М., 1976.
3. Сычёва А.В. Ландшафтный дизайн.- Минск., 1984.
4. [www.land-desingn.ru](http://www.land-desingn.ru)
5. [www.flora-desingn.ru](http://www.flora-desingn.ru)

## ЎЗБЕКИСТОН ШАҲАРСОЗЛИГИДА АНЪАНАВИЙ МАҲАЛЛАЛАРНИНГ ТАМОЙИЛЛАРИНИ ҚЎЛЛАШ

*Маликов. У.Э-магистрант (СамДАКИ).*

Шубҳасиз ижтимоий ва тарбиявий вазифаларни ҳал этишда маҳалларнинг роли узлуксиз ошмоқда, аҳолининг маънавий сиёсий жипслиги мустаҳкамланмоқда. Мана шу илмий масалаларни амалга оширишда Ўзбекистон тарихий шаҳарларининг миллий кадриятларимизнинг бешиги бўлган анъанавий маҳаллаларни ва уларнинг халқ уйлари ва марказларини сақлаш, қайта тиклаш замонавийлаштириш ва уларни келажак авлодга авайлаб, асраб етказиб бериш бу бугунги куннинг долзарб масалаларидир.

Бу борада, Президентимизнинг қатор фармонлари билан тарихий шаҳарларнинг тарихий -меъморий обидаларини ва мажмуаларини сақлаш ва қайта тиклаш ва таъмирлаш ишлари кенг қўламда олиб борилмоқда. Айниқса Тошкент, Самарқанд, Бухоро, Хива, Қўқон ва бошқа тарихий шаҳарларда олиб борилаётган кенг қамровли ишлар бунга яққол мисолдир.

Ҳозирги кунда Самарқанд шаҳри жаҳон цивилизациясининг бешикларидан бири сифатида бутунжаҳон унга кўз тутмоқда. Бу бугунги куннинг олиб борилаётган туризмни ривожлантириш соҳасидаги амалий масалага бориб тақалади.[1]

Тарихий шаҳарлар шароитида анъанавий маҳаллалар тизими уларнинг ҳажмий режавий тузилмаси ва шаҳарсозлик қонуниятлари тамойилларини тадқиқ этиш. Республикамиз ва жаҳон мамлакатларида тарихий шаҳарлар марказларини қайта тиклаш, сақлаш ва ривожлантириш тажрибаларини

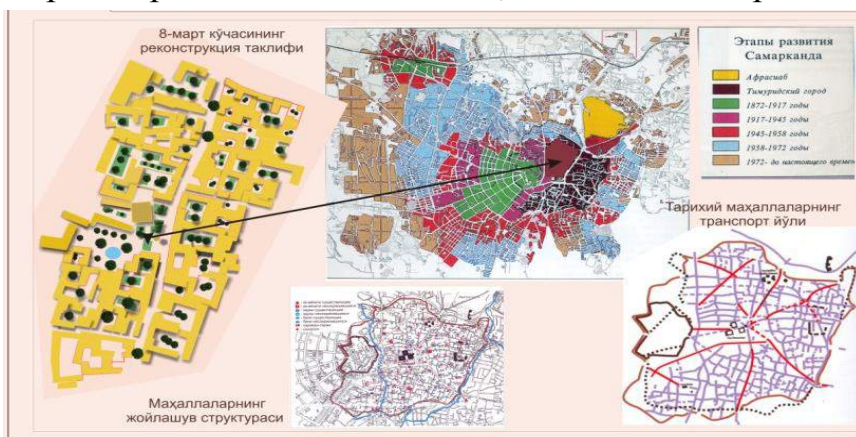

ўрганиш ва таҳлил қилиш усулларида унумли фойдаланиб муаммоларини ўрганиш ва илмий асосланган таҳлиллар асосида анъанавий маҳаллаларнинг тамойилларини қўлланилиши. Чунки юртимизга келган



меҳмонлар бизнинг маданиятимизга, урф одатларимизга, санъатимизга ва тарихий шаҳарларимизга катта қизиқиш билан қарашади.

Тарихий обидаларимиз атрофдаги маҳаллаларимиз бузилиб янги шаҳар қурилиши режавий-компазицион тузилишини бузилишига олиб келади. Тарихий шаҳарларимиз атрофдаги маҳаллалар орасидан кескин ўтган замонавий йўллар эса шаҳарнинг анъанавий кўринишини бузиб юборди. Маҳаллаларда эса ҳамisha тинч осойишта ўзига хос мўжаз мухит бўлиши керак. Шу билан бирга катта транспорт йўллари тарихий шаҳарларни четлаб ўтиши мақсадга мувофиқдир. [2]

Айниқса анъанавий халқ уйлари, маҳаллаларни сақлаш ва қайта тиклаш бу нафакат кадриятларимизни тиклаш ва сақлаш, бунинг асосида эса шу тарихий маҳаллаларнинг нуфузини кўтариш ва унда истиқомат қилаётган аҳолининг турар жой шароитини яхшилаш, сув таъминоти, канализация, иссиқ сув, электр энергияси билан таъминлашдан иборат. Булардан ташқари турар жой муаммосини ҳал қилиш, аҳолининг иш билан таъминлаш каби бир қанча ҳаётий муҳим ижтимоий муаммоларни бир-бирига боғлиқ ҳолда ҳал этилмоғи лозим. Бундан ташқари анъанавий халқ уйлари, маҳаллалар ва уларнинг марказлари қайта тиклаш билан бир каторда хунармандчиликни тиклаш ва ривожлантириш ҳамда маданий-маъиший хизмат кўрсатиш объектларини жойлаштиришни комплекс олиб бориш ҳамда тарихий шаҳарларимиз асосида замонавий шаҳарларни ривожлантириш бугунги куннинг долзарб масалаларидир.[3]

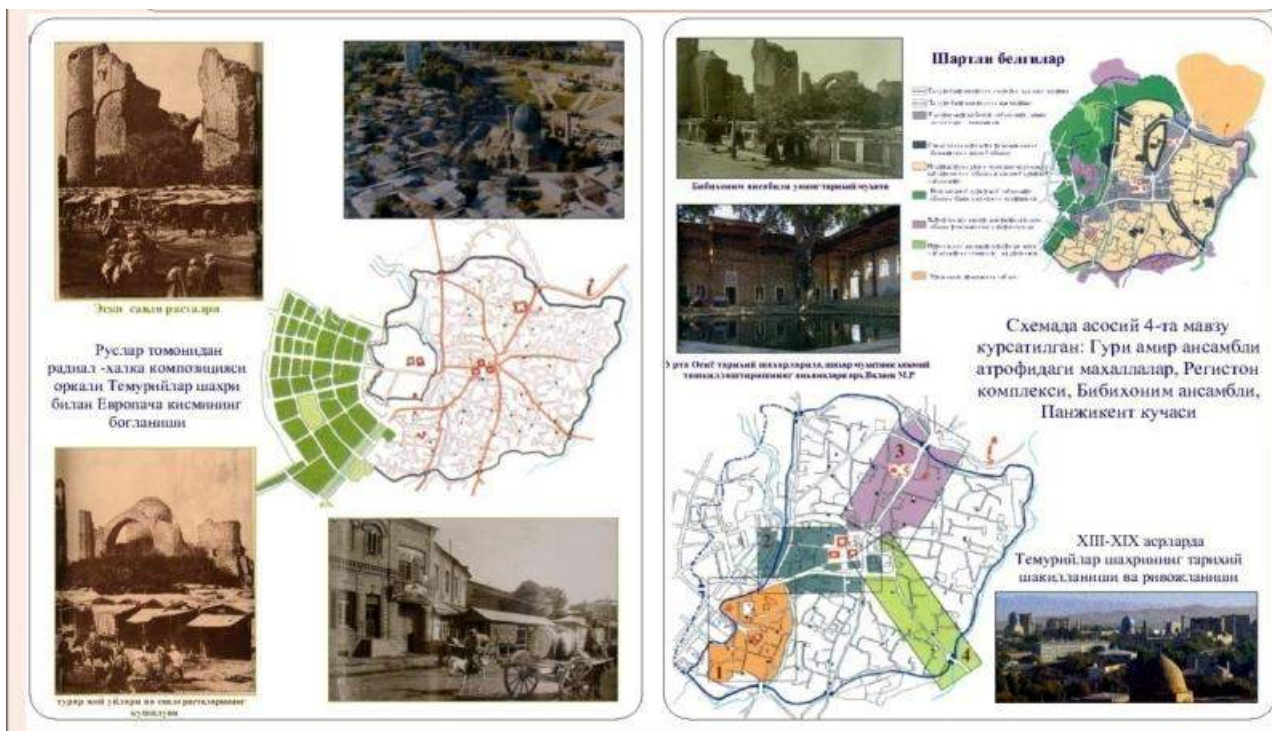

Хозирги кунда, анъанавий халқ уйлари, маҳаллалар ва тарихий шаҳарларни қайта тиклаш, сақлаш ва замонавийлаштириш мақсадларда фойдаланиш бўйича УзЛИТИ шаҳарсозлик, ЎзНИИПИ рестоврация, Хамза номидаги Республика Санъатшунослик институти, Тошкент ТошБОШПЛАН лойиха институти, ТАҚИ ва СамДАҚИ факультетларининг олимлари шуғулланмоқдалар. Тарихий шаҳарлар ва уларнинг анъанавий халқ уйлари ва

марказларини қайта тиклаш ва барқарор ривожлантиришни шаҳарсозликнинг яхлит тизимда қаралиб, уларни қайта тиклаш, маданий меъросни ўзлаштиришнинг илғор тамойилларини аниқлаш ва ишлаб чиқиш улар асосида маҳаллаларни қайта тиклаш, замонавийлаштириш, фойдаланиш ва ташкиллаштириш таклифларини ишлаб чиқилмоқда. Ўтказилган тадқиқотлар шуни кўрсатадики ушбу муаммони илмий-лойиҳавий ҳал этишда қуйидаги тамойиллардан фойдаланиш мақсадга мувофиқлиги илмий жиҳатдан исботланган.

- Тарихий шаҳарларда маҳалларнинг пайдо бўлиши ва ривожланиши;
- Тарихий шаҳарларнинг анъанавий халқ уйларнинг архитектуравий-режавий ва ҳажмий-фазовий тизимини тадқиқ этиш;
- Шаҳарларнинг тарихий қисмидаги анъанавий халқ уйлари ва маҳаллалар қурилиши тажрибасини урганиш;
- Маданий меъросларни сақлаш ва фойдаланиш бўйича жаҳон тажрибасини ўрганиш;



- Маҳаллалар ва уларнинг анъанавий халқ уйларни қайта тиклаш, сақлаш, ривожлантириш, ва фойдаланиш тамойилларини ишлаб чиқиш;

- Маҳаллалар ижтимоий инфраструктурасини ўрганиш ва ишлаб чиқиш;

Тарихий шаҳарлар ва уларнинг анъанавий халқ уйлари ва марказларни қайта тиклаш ва барқарор ривожлантиришни шаҳарсозликнинг яхлит тизимда қаралиб, уларни қайта тиклаш, маданий меъросни ўзлаштиришнинг илғор тамойилларини аниқлаш ва ишлаб чиқиш улар асосида маҳаллаларни қайта тиклаш, замонавийлаштириш, фойдаланиш ва ташкиллаштириш таклифларини ишлаб чиқиш. Ишнинг илмий янгилиги, шундан иборатки, унда илк бор Самарқанд эски шаҳар қисмидаги турар жойларнинг ва уннинг

марказларини ҳажмий – фазовий композициявий шаклланиш ва ривожлантириш тамойиллари ишлаб чиқилади. Ишлаб чиқилган “назария модели” тадқиқот ва таҳлил асосида ўтказилган биринчи иш ҳисобланиб, тарихий муҳит билан боғлиқ бўлган маданий-меъморий меъросимимзни сақлаб қолишга ва замонавийлаштиришга имкон яратади ва келажак авлодга етказиб беришни таъминлайди.

Ишнинг илмий назариясига таяниб Самарқанд шаҳрининг тарихий қисмида жойлашган Регистон ансамбли ҳамда бибиҳоним мадрасасини маҳаллалараро бирлаштирувчи 8-март кўчасини ҳажмий-фазовий тузилмасини ва ижтимоий инфраструктурасини замонавийлаштиришга қаратилган. Темурийлар давридан бизга мерос бўлиб келадиган бу тарихий обидаларни атрофидаги маҳаллалар билан боғлаш тамойиллари ишлаб чиқилди ва таҳлил қилинди.

## **ЛАНДШАФТНО-КЛИМАТИЧЕСКИЕ УСЛОВИЯ И ИХ ВЛИЯНИЯ НА СТРУКТУРА ЖИЛИЩЕ И ЖИЛОЙ ЗАСТРОЙКЕ.**

*Тоштемуров Р.Т к. арх. Тоштемуров Б. Р., Мирзаев У.Х магистрант  
СамГАСИ.*

Территория республики обширна и по природным условиям неоднородна. В каждом высотном поясе - на равнине, в предгорьях, среднегорье, высокогорьях - свои особенности рельефа, разная высота над уровнем моря; это сказывается на своеобразии их климата, почвенно-растительного покрова, то есть на всем ландшафтном облике.

В последнее время узбекские ботаники предложили различать в ландшафте республики четыре пояса, дав им народные названия. Первый (самый нижний), простирающийся вверх до 600-700м - чул, что означает безводные, неорошенные земли. Он совпадает с понятием пустыни. Второй - адыр (600-1600 м) - это царство полупустыни. Третий называется тау (1600-2700м), в нем господствуют деревья и кустарники. Четвертый пояс - яйлау (выше 2700-2800м). Это высокогорная зона, занятая субальпийскими и альпийскими лугами.

Тяжелые климатические условия республики неблагоприятно отражаются на формировании ландшафта. В этом решающее место принадлежит влажностному состоянию воздушной среды, что особенно остро проявляется в условиях пустынь и полупустынь и приводит к возникновению пыльных бурь и чрезвычайной трудности выращивания зеленых насаждений на этих территориях. Это вызывает необходимость одновременного рассмотрения тепловой характеристики и ландшафта местности.

Водообеспеченность территории республики является одним из основных факторов городских ландшафтов и орошения. От нее зависит комфортность проживания, микроклимат жилой застройки и города в целом. Почти всю территорию республики можно отнести к районам недостаточного естественного увлажнения, так как количества осадков для естественного произрастания зеленых и культурных насаждений не хватает.

Разнообразные природно-климатические условия Узбекистана выдвигают важнейшую проблему жилища и градостроительства - нейтрализацию отрицательных влияний климата и максимальное использование благоприятных природных и ландшафтно-климатических особенностей, улучшение микроклимата застройки и природного окружения городов. [2]

В формировании климата города участвуют такие факторы, как солнечная радиация, орография местности, естественные ландшафтные комплексы, ветер и взаимодействующие с ними климатические особенности, искусственная среда, создаваемая в процессе строительства города и, в свою очередь, влияющая на первые четыре фактора. Изучение взаимодействия этих факторов и влияния их на районирование, и комфортные условия жизнедеятельности человека, послужило основой для оценки ландшафтно-климатических условий республики.



Методической основой оценки служит является анализ компонентов ландшафта, климата и их взаимодействие с ведущими климатообразующими факторами предъявляющими определенные требования к многоэтажному жилищу и градостроительству и вызывают необходимость разработки новых объемно-планировочных структур многоэтажного жилища, а также специальных мероприятий, нейтрализующих дискомфорт. Анализ ландшафтных ресурсов и климатических факторов выявляет влияние их на объемно-планировочные структуры и типы многоэтажного жилища и застройку городов разной величины и масштаба. Например, в районах, обеспеченных ландшафтными ресурсами, малые города могут быть лучше защищены от внешнего дискомфорта, а в районах не обеспеченных такими ресурсами, наоборот, они в большой степени подвергаются внешнему отрицательному воздействию.

От ветра в крупном городе может быть создана глубоко-эшелонированная защита. Однако в перегревный период (в связи с большим увеличением облучаемых вертикальных, наклонных и горизонтальных поверхностей) в крупном городе суммарная величина интенсивной солнечной радиации больше, чем в малом, что создает дополнительный дискомфорт и тепловой остров над городом.

В результате исследования ландшафтных и климатических факторов авторы сформулированы комплексные климатические требования к организации объемно-планировочной структуры многоэтажного жилища и градостроительные требования к ней [3]

Оценка ландшафтных условий Узбекистана базируется на принципе совмещения природного, физико-географического, ландшафтно-климатического районирования с позиций жилищного строительства и градостроительства. При этом орография местности, растительность, почвы и водообеспеченность учитываются как ведущие факторы при выделении ландшафтно-климатических районов и подрайонов.

Таким образом, с позиций более тщательного учета всех природы о-климатических факторов, влияющих на формирование многоэтажного жилища, следует выделить на территории республики следующие оазисы: северные - оазисы с суровыми природно-климатическими условиями в летний период, расположенные в окружении пустынь; южные - с крайне суровыми природно-климатическими условиями в летний период, расположенные в окружении пустынь и частично гор; юго-восточные - оазисы с благоприятными условиями в летний период, расположенные в окружении предгорий.

Северные оазисы характеризуются тем, что климат формируется здесь под влиянием окружающих пустынь: плато Устюрт, Кызылкумов, пустыни Каракума и Аральского моря. Высокие температуры и длительные периоды перегрева (45 и более дней), запыленность воздуха, частые ветры и пыльные бури, недостаток воды, луговые почвы, засоленные, с высоким уровнем грунтовых вод, просадочные грунты второй категории. К таким оазисам можно отнести Хорезмский, Приаральский.

Южные оазисы, где климат формируется, главным образом, под влиянием горных систем, пустынь Каракум и Кызылкум и иранской ветви циклонов умеренных широт. Высокие температуры и длительные периоды перегрева (90 и более дней), частые ветры, пыльные бури и фёны, запыленность воздуха. На части территории оазисов распространены сероземы, в остальных частях - луговые почвы с засоленностью и высокими грунтовыми водами, грунты, в основном, просадочные II категории, недостаток воды. К таким оазисам относятся Бухарско-Каракульский, Кашкадарьинский, Сурхандарьинский.

Юго-восточные оазисы в окружении гор характеризуются тем, что природно-климатические условия формируются под благотворным влиянием окружающих горных систем. Достаточное количество воды, прохладные долинны ветры, недлительные периоды перегрева (30-50 дней), незначительная запыленность воздуха. Однако в некоторых оазисах имеются пыльные бури. Грунты, в основном, просадочные второй категории, почвы-сероземы, для озеленения благоприятны. К таким оазисам можно отнести: Ташкентский, Ферганский, Самаркандский, Голодностепский.

В результате проведенной работы по вертикальной поясности определились четыре района, два из которых охватывают территории равнинных областей с сухой воздушной средой и с перегревными температурами июля месяца (28-32°C и более). К остальным районам относятся горный и районы межгорных и предгорных впадин со среднемесячными температурами июля 21-23°C и 24-28°C с нормальной влажностью воздуха и с сухим воздухом. Последний район расположен на стыке горного и частично равнинного районов. По влажностной характеристике этот район подключен к горному, так как по другим показателям климата и физико-географическим условиям совпадает с ним. В последнем районе влажность воздуха в час дня составляет 25-30%, в остальное время суток - в пределах нормы.

Таким образом, на территории республики нами определены четыре ландшафтно-климатических района с выделением оазисов: I – Северный район с четырьмя подрайонами, II – юго-восточный район с четырьмя подрайонами, III – Южный район с тремя подрайонами и IV – Гоний район с тремя подрайонами.

#### Литература:

1. Тоштемиров Р.Т., Ибрагимов Н.Х., Тоштемиров Б.Р., Пространственная и ландшафтная организация жилой застройки городов Узбекистана. Меъморчилик ва қурилиш муаммолари, 2014, №2
2. Римша А.Н. Градостроительство в условиях жаркого климата. – М.. Стройиздат 1979 г.



$$\begin{cases} b_{100}^k y_1 + b_{010}^k y_2 + b_{001}^k y_3 - \lambda_3 y_k = 0 \\ y_3 [\lambda_3 + f^m(y_1, y_2, y_3)] = 0 \end{cases} \quad (5)$$

Координаты которых есть:

$$A \left( \sqrt[m]{-\frac{b_{100}^1 + b_{010}^1 \tau}{f^m(1, \tau, 0)}}, \tau \sqrt[m]{-\frac{b_{100}^1 + b_{010}^1 \tau}{f^m(1, \tau, 0)}}, 0 \right),$$

$$B \left( \alpha \sqrt[m]{-\frac{\lambda_3}{f^m(\alpha, \beta, 1)}}, \beta \sqrt[m]{-\frac{\lambda_3}{f^m(\alpha, \beta, 1)}}, \sqrt[m]{-\frac{\lambda_3}{f^m(\alpha, \beta, 1)}} \right)$$

$$\text{где, } b_{100}^1 \tau^2 + (b_{100}^1 - b_{010}^1) \tau - b_{100}^2 = 0, \quad \alpha = \frac{b_{100}^2 b_{010}^1 - b_{001}^2 (b_{010}^2 - \lambda_3)}{(b_{100}^1 - \lambda_3)(b_{010}^3 - \lambda_3) - b_{010}^1 b_{100}^2},$$

$$\beta = \frac{b_{100}^2 b_{001}^1 - b_{001}^2 (b_{100}^2 - \lambda_3)}{(b_{100}^1 - \lambda_3)(b_{010}^3 - \lambda_3) - b_{010}^1 b_{100}^2}, \quad (b_{100}^1 - \lambda_3)(b_{010}^3 - \lambda_3) - b_{010}^1 b_{100}^2 \neq 0.$$

Отсюда видно, что наибольшее число изолированных особых точек системы (1) равно семи, причем последнее возможно только в том случае, когда  $\tau_i$ , ( $i=1,2$ ) – корень уравнения (5) простые  $m$  – число четное, и

$$(b_{100}^1 + b_{010}^1 \tau_i) f^m(1, \tau_i, 0) < 0, \quad \lambda_3 f^m(\alpha, \beta, 1) < 0.$$

Если  $m$  – число нечетное, то наибольшее число изолированных особых точек равно четырем, при этом последнее возможно только в случае, когда  $f^m(1, \tau_i, 0) \neq 0$ ,  $f^m(\alpha, \beta, 0) \neq 0$ .

Докажем теорему о совместном существовании максимального числа изолированных особых точек.

Наряду с системой (1) рассмотрим систему

$$\frac{dy_k}{dt} = b_{100}^k y_1 + b_{010}^k y_2 + y_k f^m(y_1, y_2, y_3) \quad (6)$$

Приведем свойства системы (6) по результатам работ [1]. Характеристическое уравнение, составленное для изолированной особой точки  $O(0;0)$  имеет вид:

$$\lambda^2 - (b_{010}^2 - b_{100}^1) \lambda + b_{010}^2 b_{100}^1 - b_{100}^2 b_{010}^1 = 0 \quad (7)$$

Если корни  $\lambda_1, \lambda_2$  уравнения (7) вещественные, то система (6) не имеет изолированных особых точек типа фокуса или центр.

Действительно любая особая точка системы (6) отличная от  $O(0;0)$  имеет координаты

$$\bar{A} \left( \sqrt[m]{-\frac{b_{100}^1 + b_{010}^1 \tau}{f^m(1, \tau, 0)}}, \tau \sqrt[m]{-\frac{b_{100}^1 + b_{010}^1 \tau}{f^m(1, \tau, 0)}} \right)$$

Если  $\lambda_1, \lambda_2$  – вещественные, то корни  $\tau_1, \tau_2$  уравнения (5) также вещественные. Все изолированные особые точки системы (6) лежат на прямых траекториях  $x_i = \tau_i x_1$ ,  $i=1,2$ . Следовательно, ни одна из изолированных особых точек системы не может быть фокусом или центром, что и требовалось доказать.

Предположим, что  $\lambda_1, \lambda_2$  уравнения (7) вещественные. Характеристическое уравнение, составленное для изолированной особой точки  $\bar{A}_j(x_1^j, x_2^j)$ , ( $x_1^j, x_2^j \neq 0$ ) имеет вид:

$$\mu^2 + (p + q)\mu - pq = 0 \quad (8)$$

$$p = \frac{b_{100}^1 x_2^j - b_{100}^2 x_1^j}{x_1^j x_2^j}, \quad q = mf^m(x_1^j, x_2^j, 0)$$

Из (8) находим.  $\mu_1 = -\sqrt{\Delta}$ ,  $\mu_2 = -m\lambda_1$ , если  $\bar{A}_j$  лежат на прямой  $x_2 = \tau_1 x_1$ ;  $\mu_1 = -\sqrt{\Delta}$ ,  $\mu_2 = -m\lambda_1$  если  $\bar{A}_j$  лежат  $x_2 = \tau_2 x_1$ , где  $\Delta$  – дискриминант уравнения (8). Предположим, что  $O(0;0)$  – узел.

Если изолированных особых точек пять, то две из них являются седлами, а три остальные (включая  $O(0;0)$ ) – узлы.

Если  $m$  – нечетное число, то одна из особых точек будет узлом, другая – седлом, имеем два узла и два седла.

Если  $O(0;0)$  – седло и особых точек пять то имеем четыре узла: при  $m$  – нечетное седла и два узла.

На основании всего этого при четном  $m$  справедлива.

**Теорема 1.** Если система (1) имеет в евклидовом пространстве  $R^3$  семь изолированных особых точек то возможны следующие случаи для совместного существования обобщенных узлов и обобщенных седел:

- 1) пять узлов, два седла; 2) два узла пять седел;
- 3) три узла и четыре седла; 4) четыре узла и три седла; 5) узел и шесть седел;
- 6) шесть узлов и седло; 7) семь седел.

Если  $m$  – нечетное число, то имеет место следующая теорема.

**Теорема 2.** Если система (1) имеет в евклидовом пространстве  $R^3$  четыре изолированных особых точек, то возможны только следующие случаи для совместного существования обобщенных узлов и обобщенных седел:

- 1) три узла и седло, 2) два узла и два седла, 3) узел и три седла,
- 4) четыре седла.

В случае системы (1) при  $n \geq 2$ ,  $m = 0$  будем изучено на следующем этапе работы.

Литература:

[1] Лукашевич Н.А. Интегральные кривые, уравнения Дарбу–Дифференциальные уравнения, 1966, т. 2 №5 стр. 628-633.

[2] Шарипов Ш.Р. Хусанов Б. Об обобщенных узлах и обобщенных седлах трехмерной однородной системы – Докл. АН УзССР, 1971 №11.

## **КАСБ-ХУНАР КОЛЛЕЖЛАРИ АДАБИЁТ ДАРСЛАРИДА ЎРХУН-ЭНАСОЙ ОБИДАЛАРИНИ ЎҚИТИШНИНГ БАРКАМОЛ АВЛОД ТАРБИЯСИДАГИ АҲАМИЯТИ**

*ўқитувчи Ш.Бектемиров (Самарқанд автомобил ва йўллар касб-хунаар коллежи).*

*«Тарих хотираси, халқнинг, жонажон ўлканинг давлатимиз ҳудудининг холис ва ҳаққоний тарихини тиклаш миллий ўзликни англашни, таъбир жоиз бўлса, миллий ифтихорни тиклаш ва ўстириш жараёнида гоаят муҳим ўрин тутди».*

*И.А.Каримов*

Мустақилликка эришган Ўзбекистон Республикаси шароитида туб ислохотлар амалга оширилмоқда. Халқимиз ўзининг келажагини яратмоқда. Унинг ривожига улуг аждодларимиз мероси, адабий ёдгорликларни ўрганиш имкониятига эга бўлди. Асрлар мобайнида халқимиз сақлаб келаётган миллий ва маънавий, умуминсоний қадриятларни ўрганиш, улардан таълим-тарбияга оид ғояларни ёш авлод онгига сингдириш алоҳида аҳамият касб этади.

Шу мақсадда ўтмиш қадриятларимизни, адабий обидаларни кенг ва ҳар томонлама ўрганиш, миллий маънавиятимизнинг чуқур тарихий илдизларини очиб бериш ва уни таълим-тарбия жараёнига олиб кириш долзарбдир. Жумладан, ана шундай адабий обидалардан бири ҳисобланган “Ўрхун-Энасой обидалари”ни ўрганиш, унинг мазмун ва моҳиятини ўсиб келаётган авлод таълим тарбиясида тутган ўрни алоҳида муҳим роль ўйнайди. Ўрхун-Энасой обидаларини топилиши ва ўрганилиши 18-асрдан бошланади. Ўрхун-Энасой обидалари “тош битиклари” деб ҳам юритилади. Бунинг сабаби кўпгина ёдгорликларнинг қабр тошларига ўйиб ёзилганидир. Қабр тошларида асосан мустамлака азоби, ўзга халқларнинг етказган зулми ёдгорликларда қисқа ва лўнда, аммо ниҳоятда таъсирчан тарзда ифодаланади: “«Азиз фарзандларим, мен-доно Тўнюк эрурман. Табғач давлатида тарбияландим. Турк халқи ўзибўларчиликка, бепарволикка йўл қўйди, ўзининг хони билан бирга бўлмагани учун ўз эркини қўлдан бериб қўйди, турк халқи ўлди, йўқ бўлди. Мен Бўгу тархон ҳамда Элтариш хоқонлар билан бирга мамлакат мустақиллиги, эл-юрт фаровонлиги, юрт осойишталиги учун, чегаралар дахлсизлиги учун тинимсиз кураш олиб бордим. Хоқоним муваффақият қозонгани учун, мен ўзим муваффақият қозонганим учун давлат ҳам давлат бўлди, халқ ҳам халқ бўлди, ўзим чол бўлдим, улғайдим...”

Душманнинг туркийлар устига ҳужум уюштириш ҳақидаги ёвуз ниятини эшитган Тўнюк” тун ухлагим келмади, кундуз ўтиргим келмади” деб нидо қилади. Бу ўринда унинг тақдирини халқ ва юрт тақдири билан яхлит ҳода тасаввур қилишини яққол кўраимиз.

Тўнюк маънавиятидаги энг асосий нуқта шундай ифодаланади: “Бу турк халқига қуролли душманни келтирмадим, яловли отни югуртирмадим”. Тўнюк обидаси ватан ҳақидаги мадҳиядир. У воқеий ёки бадиий асар бўлишига қарамай, унда ҳаёт ҳақиқати, тарихий ҳақиқат ўз аксини топган.

“Ўрхун-Энасой обидалари”нинг адабий-бадиий қиммати шундаки, уларда Ватанга бўлган буюк муҳаббати, халқи билан фахрланиши, уларнинг борлигидан ўзини бахтиёр сезиши, инсонларнинг бир-бири билан биродар бўлишига, тотувликда ҳаёт кечирishiга ундаган ва барча ҳатти-ҳаракатлар юзасидан оқилона иш юритиш лозимлиги ўқтирилган.

Сўзлар такрори ёдгорликдаги асосий тасвир воситаларидан биридир:

Мен ўн тўққиз йил шод бўлиб турдим,

Ўн тўққиз йил хоқон бўлиб турдим,

Давлатни тутиб турдим.

Шу мисолимизда ўн еттита сўз иштирок этган бўлса, улардан олтитасигина бир мартадан қўлланган холос. Аммо сўзлар такрори матнда ғализлик туғдирмаган, аксинча алоҳида урғу билан кўринишига ёрдам берган.

Буларнинг барчаси ёдгорликнинг жуда катта маърифий ҳамда бадиий-эстетик аҳамиятга эга эканлигини кўрсатиб турибди.

Битик қаҳрамонларининг сўзларида, ҳаракатларида ўзларига ҳамда бутун халқига буюк ишонч балқиб туради. Худди шу ҳолат уларнинг ғалабаларига асосий омил бўлади. Зеро, ҳар бир фуқаро ўртасида дўстлик, меҳр-оқибат, иймон, Ватанга бўлган чексиз муҳаббат, миллатлар аҳиллиги биз учун муқаддас бўлмоғи керак. Инсонлар қайси мамлакат вакили бўлишларидан қатъий назар ўзаро биродардир, Ватан ҳамма учун ягонадир деган пурҳикмат ғоя илгари сурилганлиги “Ўрхун-Энасой обидалари”нинг инсонпарварлик, ватанпарварлик моҳиятини белгилайди.

## **THE DIFFERENCES BETWEEN AMERICAN ENGLISH AND BRITISH ENGLISH**

*Доц. Ш.Ж. Маматқулова 103-КМБ Ибрагимов Н.*

The variety of English spoken in the USA has received the name of American English. The term variety appears most appropriate for several reasons American English cannot be called a dialect it is just a regional variety, a dialect has no literary form. As some American authors, like H. L. Mencken said, it has neither grammar nor vocabulary of its own. American English may be defined as a word or a set expression peculiar to the English language as spoken in the USA. E.g. cookie – a biscuit, guess-think, store-shop. The difference between the American and British literary norm is not systematic. The American variant of the English language differs from British English in pronunciation, some minor features of grammar, but chiefly in vocabulary.

Speaking about the history causes it is necessary to mention that American English is based on the language imported to the new continent at the time of first settlements. Words which have died out in Britain or changed their meaning may survive in the USA. Thus, I guess was used by Chaucer for I think. For more than three centuries the American vocabulary developed more or less independently and was influenced by the new surroundings. They found names for the new conditions of economic life: back-country which meant districts not yet thickly populated, back-settlement, backwoods – the forest beyond the country. Many of the foreign elements borrowed into American English from the Indian dialects or from Spanish penetrated not only into British English but also into several other languages and so became international. They are , canoe, moccasin and so on. The Spanish borrowings like cafeteria, rancho, sombrero, etc. are very familiar to the speakers of many European languages. It is only by force of habit that linguists still include these words among specific features of American English.

The American spelling is in some respects simpler than British English, in other respects different. The suffix –our is spelled –or, so that armor and humor are the American variants of armour and humour. Altho stands although and thru for through. The table below illustrates some of the other differences.

British spelling	American spelling
cosy	cozy



offence	offense
practice	practise
jewellery	jewelry
travelling	traweling
encase	incase

In the course of time with the development of the modern means of communication the lexical differences between the two variants show a tendency to decrease. For instance, the English word autumn with the American fall. In reality both words are used in both countries, only autumn is somewhat elevated, while in England the word fall is now rare literary use, though found in some dialects and expressions. Spring and fall, the fall of the year are still in common use.

Cinema and TV are probably the most important channels for the passage of American English into the language of Britain and other languages as well. The German adopted the word teenager and the French speak of *l'automatisation*. This is how the British term wireless is replaced by the American English radio. The jargon of American film-advertising makes its way into British usage. The personal visits of writers to the USA and all forms of other personal contacts bring back American English.

The existing cases of differences between the two variants are classified into

1. Cases where there no equivalents in British English drive-in - a cinema where you can see the film without getting out of your car or a shop where motorists buy things staying in the car.

2. Cases where different words are used with the same meaning, such as can, candy, mailbox, movies, suspenders, truck in the USA and tin, sweets, letter-box, pictures, braces and lorry in England.

3. Cases where the semantic structure of word is different. The word pavement, for example, means in the first place - covering of the street or the floor and like made of asphalt, stones or some other material.

4. Cases where equivalent words are different in distribution. The verb ride in British English .is mostly combined with such nouns as a horse, a bicycle, more seldom they say to ride on a bus. In American English combinations like a ride on the train, to ride on a boat are quite usual. Time-table which occurs in American English very seldom, it replaces with word schedule.

The phrases boyfriend and girlfriend, now widely used everywhere, originated in the USA. With words possessing several structural variants it may happen that some are more frequent in one country and the others in another. I should like to mention that a lift is called an elevator in the USA.

It confirms the fact that there is a difference between the two variants. but not sufficiently great. The aim of this article was to describe mainly the differences between British English and American English as it is the American English variant is studied all over the world.

## **БОШЛАНҒИЧ СИНФЛАРДА ТАРБИЯВИЙ ТАДБИРЛАРНИ ТАШКИЛ ЭТИШДА ЎҚУВЧИЛАРИДА ШАХСГА ЙЎНАЛТИРИЛГАН ТЕХНОЛОГИЯЛАР**

*Ш.Н.Эшпулатов, Д.А.Расулова. (СамДУ).*

Тарбия қанчалик мустаҳкам бўлса, бошланғич синф ўқувчисининг дунёкараши, интеллектуал салоҳияти шунчалик ривожланади ва камол топади. Узлуксиз тарбия тизимининг ўрта бўғини бўлган умумий ўрта тарбия мактаблари олдида қўйилган давлат талабларига мувофиқ, мазкур таълим муассасалари таълим -тарбия жараёнининг самардорлигини ошириш, илм-фаннинг сўнги ютуқларини амалиётга жорий этиш орқали ижодкор, ижтимоий фаол, юксак маънавиятли, касб- ҳунарли, Она- Ватанга садоқатли, миллий ва умуминсоний кадриятларни ардоқлайдиган, ижодий ва мустақил фикр юрита оладиган, давлат, жамият ва оила олдида ўз бурчи ва жавобгарлигини ҳис этадиган баркамол шахсни камолга етказиш, уларнинг онги ва қалбига миллий истиқлол ғоясини сингдириш каби муҳим вазифаларни амалга ошириш назарда тутилади.

Ушбу вазифаларни муваффақиятли ҳал этиш таълим-тарбия жараёнида замонавий тарбия технологияларидан фойдаланишни тақазо этади. Тарбия тизимини модернизациялашда тарбиянинг барча бўғинларида тобора фаол қўлланилаётган илғор педагогик технологияларнинг турли йўналиши ўқувчиларнинг маънавий кучи, қобилиятларини очиш учун мақбул шароит яратиб бермоқда.

Тарбия-тарбия жараёнининг доимий равишда оптималлашиб бориши тарбия жараёнида қўлланилаётган янги ва такомиллашиб бораётган педагогик технологияларни турли йўналиш ва мақсадларда қўлланилаётганлигига боғлиқдир.

Педагогик технологияларнинг асосийларидан бири – бу шахсга йўналтирилган тарбия технологиясидир. Шахсга йўналтирилган тарбия бу табиий тизим ҳисобланиб, ўқувчининг ноёб шахсий ривожланиши, унинг ўзига ҳос қобилиятларини ва психологик йўналишларини ҳисобга олган ҳолда шакллантирилади. Шахсга йўналтирилган тарбия технологияси ўқувчи шахсини бутун бир тарбия тизимининг марказига қўяди ва унга табиатан берилган ўз қобилиятини рўёбга чиқариши учун ҳар томонлама қулай, хавфсиз, эркин шарт-шароит яратади. Ўқувчи шахси бу технологияда нафақат субъект балки кенг имкон берилган субъект бўлиб у тарбия тизимидаги асосий бўлмаган мақсадларга эришиш воситаси эмас, балки унинг асосий мақсади ҳисобланади<sup>1</sup>.

Шахсга йўналтирилган тарбия технологияси инсонийлик фалсафаси, психологияси ва педагогикасининг уйғунлигини намоён этади. Педагогнинг диққат марказида ўзининг максимал имкониятларини ишга солиб билим олишга интилаётган, янги тажриба-синовларни қабул қила оладиган ва ҳаётнинг ҳар хил ҳолатларида мустақил,онгли ва масъулият билан қарор қабул қилишга қодир бўлган бутун бир ноёб боланинг шахси турмоғи лозим.

Шахсга йўналтирилган тарбия ўқувчи шахсидаги мустақиллик, ташаббускорлик, жавобгарликни ҳис этиш, танқидий фикрлаш каби сифатларини тарбиялайди.

Бунда ўқувчини тарбия тизимига мослаштирмай, балки ўқувчининг индивидуал хусусиятларини ҳисобга олган ҳолда ривожланиши учун имкон берилади, унинг ўз-ўзини ривожлантириш, ўзлигини намоён этиш, фаоллаштириш хусусиятлари асосида англаш, мушоҳада қилиш, ўз амалий фаолиятида синаб кўриш, янги ғоя ва фикрларни билдириш, мавжуд муаммолар ечимининг самарали йўллари қидириш учун эркинлик бериш, ўқувчининг ижодий, танқидий тафаккурини ривожлантириш учун шароит яратилади. Ҳар қандай ўқувчи ўзига хос такрорланмас табиати, характер хусусиятини фаоллаштиришга, намоёниш қилишга интилади.

Шахсга йўналтирилган тарбия ўқув жараёнини лойиҳалашнинг ўзига хос томонларини ҳисобга олишни, яъни ўқувчи шахси моделига аввалдан белгилаб қўйилган талаблардан йироқ бўлишни тақозо этади.

Шахсга йўналтирилган тарбияда педагогик жараён шахсда белгиланган сифатларнинг шаклланишига қаратилган бўлиб, улар қуйидагича тавсифланади: номарказлашганлик (антропоцентрик); инсонпарварлик; психотерапевтик йўналганиги; боланинг эркин, ижодий ва ҳар томонлама ривожланишини асосий мақсад қилиб қўйиши.

Шахсга йўналтирилган тарбия технологияси ўз ичига қуйидаги технологияларни ҳам қамраб олади: шахсга инсонпарварлик ёндошуви; ҳамкорлик технологияси; ўйин технологияси; коммуникатив тарбия технологияси; эркин тарбия технологияси; болани қўллаб-қувватлаш технологияси.

Ўтказилган тадқиқотлар натижасида шу нарса маълум бўлдики, шахсга йўналтирилган тарбия технологиясида фундаментал ғоя тушунтиришдан тушунишга, монологдан диалогга, назоратдан ривожланишга, бошқаришдан ўзини ўзи бошқаришга ўтилади. Педагог асосий урғуни “тарбия беришга” эмас, аксинча, мулоқотга ўзаро бир бирини тушунишга ҳаракат қилиб, ўқувчини шахсини шаклланиши учун уни “озод” қилишга қаратади. Ижод ва изланиш ўқувчининг шахсга йўналтирилган тарбия технологияси муҳитидаги борлигининг асоси бўлиб хизмат қилади.

Шахсга йўналтирилган тарбия технологиясидан фойдаланганда айрим ўқувчиларнинг жисмоний, интеллектуал ва рухий ҳолати мустақил равишда тарбиядаги ижодий изланиш талаб қиладиган топшириқларни бажаришга ва ҳаётий муаммоларни ечишга етарли эмаслиги маълум бўлди. Шунинг учун уларга педагогик қўллаб қувватлаш ва тарбиячини ёрдами керак бўлади.

Адабиётлар:

1. Р.Ишмухамедов., А.Абдуқодиров, А.Пардаев. “Тарбияда инновацион технологиялар” .Т.: Истеъдод, 2010, 65-67 б.

2. Йўлдашев Ж.Ғ. Педагогик технология асослари.- Т.: 2004

## **БЎЛАЖАК ЎҚИТУВЧИЛАРНИНГ КАСБИЙ КОМПЕТЕНТЛИГИНИ ШАКЛЛАНТИРИШДА ИНТЕРФАОЛ МЕТОДЛАРНИНГ ЎРНИ**

*ўқитувчи Ш.Ўроқов, талаба М.Мўминова (СамДУ).*

Жамият-шахс эҳтиёжлари ва ривожланишларининг узвий мутаносиблигига эришиш бир томондан, ўқувчи-талаба ёшларни онгли равишда касб-ҳунар танлашга йўналтиришни, иккинчи томондан эса уларни касбий лаёқати ва компетентлигини шакллантириш муаммоларини ўз ичига камраб олади. Бу масалаларни ечимини топишда мутахассислик фанлари қаторида педагогика ва психология фанлари олдида ҳам муҳим вазифалар туради.

Ўзбекистон Республикаси узлуксиз таълим тизимида амалга оширилаётган таълим ислохотлари, шунингдек «Кадрлар тайёрлаш миллий дастури»[1], Вазирлар Маҳкамасининг қарор ва кўрсатмаларига биноан ташаббускор, масъулиятли, мустақил фикрловчи ижтимоий фаол шахсни тарбиялаш, уларни таълим жараёни касбий муҳитига тезроқ мослашувини таъминлаш механизмларини ишлаб чиқиш, амалий тавсиялар ва методикалар мажмуасини яратиш педагогик-психологик фанларни ўқитишнинг долзарб вазифаларидан бирига айланиб қолди.

Ўзбекистон Республикаси Президентининг «Малакали педагог кадрлар тайёрлаш ҳамда ўрта махсус, касб-ҳунар таълими муассасаларини шундай кадрлар билан таъминлаш тизимини янада такомиллаштиришга оид чоратадбирлар тўғрисида»ги 1761-сонли қарори малакали ўқитувчилар тайёрлашга қаратилган давлат сиёсатининг янги босқичи вазифаларини ўз ичига олган.

Педагог таълим-тарбия жараёнида қўлланиладиган ўқитиш шакллариининг педагогик-психологик асослари; психодиагностика усулларидадан фойдаланиш; ўқитиш шаклларида ўқитиш методлари ва воситаларидадан ўринли фойдалана олиш; таълим мазмуни, методлари, воситалари ва шакллариининг уйғунлиги, узвийлигини таъминлай олиш; педагогик ва ахборот-коммуникация технологияларини қўллашнинг назарий ва амалий асосларини эгаллаган бўлиши лозим. Педагог маъруза, семинар, амалий ва лаборатория машғулотларига қўйиладиган дидактик талабларни; дидактик мақсадлар асосида машғулотнинг ҳар бир босқичи учун репродуктив ўқув топшириқларини ишлаб чиқиш; фанлараро, мавзулараро боғланишни амалга оширишни билиши лозим.

Бугунги кунда олий таълим муассасаларининг талабалари онгида олий маълумотни тасдиқловчи ҳужжатга эришиш уларнинг асосий мақсадида айланиб қолган бўлиб, бўлажак касбига оид билим, кўникма ва малакаларни эгаллаш пассив ҳолатда намоён бўлмоқда. Олий таълим муассасаси дипломини олиш ёшларнинг билим олишдаги охириги мотивациясига айланиб қолиши жамиятни ривожланишида тўсқин бўлаётган асосий сабаблардан бири бўлиб қолди. Бу ҳолат, энг аввало, умумтаълим мактаблари ва ўрта махсус, касб-ҳунар коллежларида ишлаётган ўқитувчиларнинг фаолиятларини таҳлил қилиш, малакасини ошириш ва қайта тайёрлаш жараёнларида яққол кўзга ташланмоқда.

Педагогика, психология ва баъзи гуманитар фанлар бўйича (математика, химия, физика фанларига нисбатан) ўқитувчилик маҳорати, малакаси, тажрибаси ойлари, йиллар давомидаги тинимсиз изланиш, амалиёт ва тажриба асосидагина эришилади. Чунки бу таъкидланган хислатлар бевосита ўқувчи билан мулоқот жараёнида, турли самарали механизмларни қўллаш орқалигина шаклланиб боради. Бўлажак мутахассисларнинг касбий фаолиятига оид фундаментал бошланғич билимларни олиши ва ривожлантирилиши айнан академик лицей ва касб-ҳунар коллежларида ташкил этилиши, шунингдек уларда касбга хоҳиш-истак ва мойиллик компонентлари тўласинча шакллантирилиши лозим эди. Агар биз болани билим ва қизиқиш даражасини билмасдан туриб уни таълим тизимининг юқори босқичларига ўқишини давом эттиришларини тизимли ва бошқариладиган демократик йўлга қўймас эканмиз, иқтидорли талаба ва бинобарин замонавий билимларни эгаллайдиган мутахассислар тайёрлаш соҳасида катта муваффақиятларга эришишимиз қийин кечади.

Касбий компетентликнинг шаклланишининг юқори поғонаси олий ўқув юрларида талабаларни касбий билим, кўникма ва малакаларга эга бўлиш жараёнида вужудга келади. Шунга алоҳида эътибор бериш керакки, ўқитувчилик касбига қизиқиш, меҳр қўйиш ва фидойилик асосан педагогик туркумдаги фанларни самарали ўқитиш орқали юзага келади.

Ўқитувчилик касби ҳақида илк тушунчалар умумий педагогика фани бўйича машғулотларда берилади. Ушбу фанни ўқитишда фанлараро алоқадорликни таъминлаш ва ўқитишнинг замонавий усулларида фойдаланиш бўлажак ўқитувчиларнинг касбий қизиқишларини, шунингдек касбий компетенцияларининг юқори сифат даражасига кўтаришга хизмат қилади.

Мазкур фан бўйича машғулотлар бўлғуси ўқитувчилар касбий фаолиятини олиб бориши мумкин бўлган шароитга қийинлаш ташкил этилса, уларда тўлиқ тасаввур пайдо бўлади. Хусусан, ўқитувчилик касбининг жамиятдаги роли ҳақида тасаввурга эга бўлиш билан бир қаторда, бошланғич синф ўқитувчиларига зарур бўлган психологик билимлар, шунингдек кичик мактаб ёшидаги ўқувчиларнинг физиологик ҳолатлари тўғрисидаги тушунчаларни ўзлаштиришнинг касбий фаолиятдаги аҳамияти ёритиб берилиши тизимли касбий билимларнинг шаклланишига замин яратади.

Юқоридаги вазифаларни муваффақиятли ечимини топиш ўз навбатида таълим жараёнига миллий педагогик технологияни [3] кенг жорий этишни талаб этади. Ўқувчиларнинг мустақил билим олиши, изланиш, ижод қилиш қобилиятларини ривожлантиришда ҳамкорликда ўқитиш усуллари [4] ҳам узлуксиз таълим тизимида қўлланилиши мақсадга мувофиқ бўлади. Жумладан, кластер методи орқали ўқитувчининг бошқарувчанлик хусусияти, вазифалари, педагогик маҳорати, ўқитувчилик хулқи, фанлар бўйича билим ва тушунчалари, классификациясининг таснифланиши орқали талабаларнинг касбига доир эгалланиши талаб этиладиган билим, кўникма ва малакалар ҳақида яхлит тасаввурга эга бўлади.

Бундан ташқари педагогика фани дарсларида ташкил этиладиган амалий машғулотларда «Муносабат» технологияси [5] дан фойдаланиш талабаларда

«Ўқитувчи» сифатида ўзининг мустақил фикрини баён қилиш, яъни касбий фаолиятини шакллантиришга имкон берувчи шароит юзага келтирилади.

Мазкур технологияга биноан дарс машғулотларини ташкил этишда ўқитувчи талабаларни кичик гуруҳларга бўлади. Сўнгра ўқитувчи ҳар бир гуруҳ учун ватман қоғозларига ёзилган чизма топшириқларни тарқатади ва қўйилган вазифаларни бажариш тўғрисида тушунча беради (бу жараёни компьютер синфида ҳам ташкил қилиш мумкин). Талабалар ватман қоғозининг юқори қисмига ёзилган бош мавзудан келиб чиққан ҳолда ўқитувчи фаолиятида учрайдиган ҳаётий муаммолардан бирини танлаб, тарқатма материалнинг «Муаммо» бўлимига ёзадилар ва шу асосда қолган вазифаларни бажарадилар.

Ҳар бир кичик гуруҳ куйидаги кўринишдаги тарқатма материаллар билан ишлайдилар:

**Ўқувчилар жамоаси ўқитувчига бўйсунмайди**

Муаммо	Муаммонинг келиб чиқиш сабаблари	Муаммони ҳал қилиш вариантлари	Сизнинг хулосангиз

**Ўқитувчи ўқувчилар жамоасини бўйсундиради**

Муаммо	Муаммонинг келиб чиқиш сабаблари	Муаммони ҳал қилиш вариантлари	Сизнинг хулосангиз

**Ўқитувчи ўқувчилар жамоаси билан ҳамкорликда**

Муаммо	Муаммонинг келиб чиқиш сабаблари	Муаммони ҳал қилиш вариантлари	Сизнинг хулосангиз

Тарқатилган ишчи қоғозлар кичик гуруҳларни навбатма-навбат айланиб, дастлабки гуруҳга етиб келгач, талабалар бошқа гуруҳ аъзоларининг фикри билан танишадилар ва уларни муҳокама этиб муаммони ҳал этиш бўйича ёзилган энг яхши фикрни танлаб оладилар ҳамда ўзларининг мустақил фикрлари асосида ўз хулосаларини таклиф этадилар.

Машғулотнинг кейинги босқичида кичик гуруҳлар ишларини ҳимоя қиладилар, иш жараёнидаги ютуқ ва камчиликларни, ижобий ҳамда салбий ҳолатларни муҳокама қилиб, ўқитувчи ҳамкорлигида машғулотга яқун ясайдилар.

Машғулот давомида турли муаммоларни ҳал этиш, уларнинг чиқиш сабаблари ва бартараф этиш йўллари топиш, шунингдек ўқувчиларни мустақил изланишга, фикрлашга ҳамда вазиятлардан чиқишга ўргатишда куйидаги муаммоли вазиятни қўллаш мумкин:

## Муаммоли вазият

Вазият тури	Вазиятнинг сабаблари	Вазиятдан чиқиб кетиш ҳаракатлари
Интизомнинг йўқлиги		
Дарсга қизиқмаслик		
Уйга берилган вазифаларни бажармаслик		
Ўқитувчининг кўрсатмаларига бўйсунмаслик ва ҳ.к.		

Мазкур технология орқали талабаларда ўқитувчилик фаолиятида юзага келадиган турли хил вазиятларга нисбатан ўзининг мустақил фикрларини билдириш, шунингдек ушбу вазиятлар ечимига қаратилган гуруҳдаги бошқа талабаларнинг фикрларини ўрганиш орқали ўқитувчилик фаолиятига доир кўникма ва малакалар юзага келади.

Хулоса қилиб айтганда, бўлажак мутахассисларнинг касбий компетентлигининг шаклланишлари умумтаълим мактабларида ўқийдиган иқтидорли ёшларни излаш, танлаш ва уларни касбий фаолиятнинг турли йўналишларга бўлган мойилликларини эътиборга олган ҳолда узлуксиз таълимнинг юқори босқичлари-академик лицей ва касб-ҳунар коллежлари, олий таълим муассасаларига таълим олишларини давом эттиришларига амалий-услубий, шунингдек иқтисодий-ижтимоий ёрдамлар кўрсатиш механизмларига узвий боғлиқдир.

Бўлажак ўқитувчилар тайёрлаш жараёнида таълимнинг инновацион методлари, муаммоли вазиятлар орқали ўқитувчилик касбига оид хатти-ҳаракатларни ўзлаштиришга оид мустақил таълимни йўлга қўйиш касбий компетентликнинг шаклланишига замин яратади.

Фойдаланилган адабиётлар:

1. Каримов И. «Баркамол авлод- Ўзбекистон тараққиётининг пойдевори». Т., «Шарқ», 1998,64б.
2. Рахимов Б. Талаба - ёшларни илмий тадқиқот ишларига йўналтиришнинг ижтимоий-педагогик асослари. Педагогика фанлари доктори илмий даражасини олиш учун ёзилган диссертация автореферати. –Тошкент, 2009 й.
3. Ғаниев А. Ҳамкорликда ўқитиш усули. «Маърифат» газетаси, 2012 йил, №75.
5. Ишмухаммедов Р., Пардаев А., Абдуқодиров А. Инновацион ўқитиш технологиялари. – Тошкент: Истеъдод, 2008. -180 б.

## **TALABALARDA LOYIHALASHGA OID MALAKA VA KO'NIKMALARNI RIVOJLANTIRISHNING AHAMIYATI**

*I.U.Izbosarov, E.R.Shavqiyev, Z.Istamov. ( Sam DU).*

Ta'lim va tarbiya jarayonining sifati va samaradorlini oshirish, uni jahon ilg'or tajribalariga mos ravishda rivojlantirish bugungi kunning dolzarb masalasi hisoblanadi, bu esa pedagoglarning zimmasiga ma'suliyat yuklaydi. Bu sharaflı ishni amalga oshirish maqsadida oliy va o'rta maxsus ta'lim muassasalari va xalq ta'limi



sohasida xizmat qilayotgan barcha o'qituvchilar va murabbiy ustozlar jamoasi safarbar qilingan. Mamlakatimiz taraqqiyot sari yuz tutgan bir davrda bu masalani hal qilinishining davlat tomonidan qo'llab quvvatlanishi hamda sharoitlarning yaratilganligi imkoniyat manbaidir. Bunga misol barcha o'quv muassasalarining qayta ta'mirlanishi, yangidan barpo etilishi hamda ularning yangi texnologiyalar bilan ta'minlanishidir.

Mamlakat yoshlari turli o'quv yurtlarida ma'lum bir mutaxassisliklarni egallashni maqsad qilib bilim olishmoqda. Bugungi kunda pedagogika oliygohlarida faoliyat olib borayotgan tasviriy san'at o'quvchilari qatorida, ushbu ixtisoslik bo'yicha tahsil olayotgan talabalarning ta'limini ijodiy faoliyat bilan bog'lab olib borish to'g'ri yo'lga qo'yilgan. Bunda o'qituvchilarga "Ustoz shogird" an'alarini davom ettirishgan holda ularga malaka va ko'nikmalar berib, o'z tajribalarini o'rgatishmoqda.

San'at asari ham tinimsiz mehnat va ijod o'y tafakkur mahsuli hisoblanadi. Mustaqil ijodga kirishayotgan kishi dastlab yaratilajak bo'lgan asarning loyihasini tuzadi va mana shu loyiha asosida turli variantlarni qidiradi, ya'ni rangtasvir asari uchun turli ko'rinishdagi edyudlar bajarilsa, grafikada xomaki qalamchizgilar, haykaltaroshlikda esa loy va plastilindan ishlangan xomaki modellar yasaladi, mana shularni umumlashtirib yaxlit bir kompozitsiya holatiga keltiriladi.

Jami harakatlar loyihalashning asl mohiyatini tashkil qilib ushbu fanning talabalarning badiiy, keng qamrobli fikr yurutishga o'rgatadi. Bo'lg'usi rassomlarning ijodiy qobiliyatini, nozik badiiy didini rivojlantiradi. Buning uchun izlanish jarayonida san'at asarlarini va uning badiiy tuzilishini o'rganadi hamda asarning asl ko'rinishini ifodalash malakasini egallaydi. Loyihalashning asosiy maqsadi talabalarning yuksak profesional ijodkorlik mahoratini egallashga, loyihalashning barcha bosqichlarida, o'z g'oyalarini chizmalarda turli ko'rinishlar bilan namoyon eta olishga, bilimlarni mustaqil va mukammal egallab borishga yo'nalitirishdan iborat.

Talabalarni asosiy o'qitish uslubi, ularni mustaqil ijodiy ushga tayyorlashga, loyihalarni o'qituvchilar rahbarligida bajarishga san'at asarlarini badiiy tahlil qilishga va adabiyot manbalaridan foydalanishda hujjatlarni yig'ishga, ijodiy izlanishga qaratilgan.

Loyihalash deb - badiiy asar yaratilayotganda kompozitsiya qonuniyatalarini hisobga olib me'moriy, amaliy va tasviriy san'at asarlari kompozitsiyasi ustida ishlashga aytiladi. Badiiy ijodiyotda tasviriy, amaliy san'at va me'morchilik asarlari yaratilayotganda loyihalashtirish, o'zining birlamchi eskizlarini (xomaki) bajarish bosqichida, me'moriy yoki amaliy san'at asarlarining umumiy shakli va uning turli tarkibiy qismlarining kompozitsion echimini bajarishda, ya'ni uni yaxlitlikka keltirishda muhim ro'l o'ynaydi.

Bu tushunchalarni ajratish uchun badiiy asarni yaratishni loyihalashtirish, qismlarni joylashtirish va ularni o'rtasidagi bog'lanishni yagona yaxlitlikka keltirish qonuniyati va uslublari, tartib – qoidalari tizimini kompozitsiya deb ataladi. Bu badiiy asar va uning qismlarini yaratish va tashkil qilish hamda asarda uyg'unlikni, yaxlitlikni ko'rsatish uchun xizmat qiladi. Maqsad badiiy g'oya bilan bog'langan muommolar kompozitsiyasini yaratish jarayonida ajralmas hisoblanadi, chunki badiiy

asar kompozitsiyasi - bu vazifali va konstruktiv – texnik talablarga javob beruvchi , yaxlit badiiy shakllar tizimi. Shunday qilib loyihalash faoliyatini yaratish va ijod qilish uchun zarur bo'lgan kompozitsiya asoslarini tushunish ko'nikmalari talabalarda tarbiyalanadi va ularga singdiriladi. Kompozitsiya - (lotincha tuzish, birlashtirish, bog'lanish) badiiy asarning qurilishi deb ataladi, uning mazmun mohiyatini belgilaydi. Kompozitsiya bu barcha badiiy shaklni tashkil etuvchi muhim tushuncha, u asardagi yagonalikni, yaxlitlikni ta'minlaydi. Keng ma'noda kompozitsiya - ma'lum asarning badiiy tuzilishi, konkret mazmundan kelib chiquvchi va ma'lum, badiiy g'oyaviy fikrni ochib beruvchi, shakllarning badiiy ifodalangan tizimi deb tushiniladi. Kompozitsiya tamoyillarini bilmay turib va ularni to'g'ri qo'llamasdan asarning g'oyasini ochib berish mumkin emas. Dastlabki loyihalash ishlari talabalarda kichik hajm va sodda ko'rinishdagi asar kompozitsiyasini tuzishdan boshlanib, keyingi bosqichlarda ularni mukammallashtirib yirikroq hajmdagi ijodiy ishlarga aylantirish malakalari paydo bo'ladi. Loyihalashning tarkibiy o'zak qismini asosan kompozitsiya nazariyasi tashkil qiladi. Ular bir- birini to'ldirib boradi, kompozitsiya nazariyasida o'rganilayotgan qonuniyatlar, toifalarlar va kompozitsiya unsurlari deb ataladi. Har qanday asarni badiiy tahlil qilish jarayonida biz yuqorida ta'kidlagan kompozitsiya qonuniyatlariga bo'singonligini yoki bo'lmasa bu tamoillarlar qaysi darajada buzilganligini kuzatishimiz mumkin. Asarning mukammalligi ijodkorning mahorati va asar loyahasining pishiqligini belgilab bersa, demak har qanday ijodiy ishning dastlabki harakatlari loyihalash ishlarining darajasiga bog'liq. Talabalarga badiiy loyihalash ko'pincha kompozitsiya va loyihalash mashg'ulotlarida o'rgatila boshlanadi. Har qanday loyiha ham o'z o'zidan paydo bo'lavermaydi, ularga masalan, san'at yo'nalishida bo'lsa tasviriy san'at asarlari, me'morchilikka oid bo'lsa me'morchilik namunalari tayanch manbalar bo'lib xizmat qiladi.

Kompozitsiya tushunchasi ijodning boshqa turlari - rangtasvir , qalamtasvir, haykaltaroshlik , adabiyot va musiqaga ham taalluqlidir. Tasviriy san'atning barcha turlari kabi badiiy loyihalash ishlari ham kompozitsiyaning umumiy qonuniyatlaridan kelib chiqqan holda amalga oshiriladi. Shuning uchun bu ishlar dzayner rassomdan etarlicha bilim va malakalarni talab qilish bilan birga, doimo kompozitsiya masalalarini diqqat markazida tutishni taqoza qiladi.

Badiiy loyihalash ishlarida kompozitsiyaning asosan uchta : tekis , hajmli , kenglik va chuqurlikka ega bo'lgan turlari mavjud. Bularning barchasi u yoki bu g'oyani amalga oshirishda bir umumiy sifat belgilariga ega. Ta'lim tarbiya muassasalaridagi bezak ishlarining ko'p qismi, masalan ko'rgazmali qurollar, devoriy gazetalar mavzuli stendlar, taklifnoma, tabriknoma, al'bom va hokazolar frontal kompozitsiya asosida bajariladi.

Yuqorida aytib o'tilgan barcha bezak ishlarining loyihasi kompozitsiya qonuniyatlariga bo'ysinishi talab etiladi. Kompozitsiyaning qurilishi ma'lum ob'ektning vazifasi hamda mazmuniga, undan ko'zlangan maqsadga bog'liq bo'ladi. Kompozitsiyalarning asosiy tuzilmalari quyidagilardan iborat. Gorizantal kompozitsiya - bunda kompozitsiya elementlari gorizantal yuzaga joylashtiriladi. Vertikal kompozitsiya – aktiv dinamik kompozitsiya bo'lib, yuqoriga o'sish, parvoz tasavvurini hosil qiladi, uning detallari asosan tik chiziq bo'yicha joylashadi. Diogonal kompozitsiya- uning qurilishi dinamik shiddatli sxemalarga asoslanadi. Uchburchak

va pramida kompozitsiya - turg'un, osoyishta holatga tayaniladi. Frontal kompozitsiya boshqa tur kompozitsiyalardan hajmi, masofani va kenglik berishi bilan farqlanadi. Hajmli kompozitsiya turli ko'rish nuqtalaridan idrok qilishga mo'ljallangan uch o'lchov shaklida bo'ladi.

Asarning mazmuni va vazifasiga muvofiq kompozitsiyaning biror xususiyati bo'rttirilishi mumkin. Aniq loyihalash asosida tuzilgan kompozitsiyaning xususiyatlari natijada badiiy bezak ishlarining yuksak badiiyligini ta'minlashga asos bo'lib xizmat qiladi. Loyiha kompozitsiyasining garmonik yaxlitligida ranglar ham alohida ahamiyat kasb etadi. Ayniqsa, rang asosiy o'rin tutadigan asarlarda kompozitsiyon garmoniyaga jiddiy qarash lozim. Shundagina asarning rang birligi estetik ta'sir etuvchi eng asosiy omillardan biri bo'ladi. Loyihalashda kompozitsiya qonuniyatlaridan asosiz chetlashish odatda badiiy bezash ishlari mazmunini ham estetik mohiyatini ham pasaytirib yuboradi. Loyihalashda kompozitsiyaning asosiy masalaridan biri kombinatsiyadir. Kombinatsiya asosida bir va bir necha elementlarning joyini o'zgartirish orqali kompozitsiyaning yangidan - yangi ifodali variantlari tayyorlanadi.

Tasviriy san'atda har bir janrning o'ziga xos xususiyati bo'ladi. Shuning uchun badiiy loyihalashdagi kompozitsiya ham o'z metodikasi va terminologiyasiga egadir. U avvalo asarning zarur sifatlariga yoki badiiy loyihalashtirish xususiyatlariga tayanadi. Bu sifat va xususiyatlar idrok etish xususiyatlariga asoslanadi va kompozitsiya kategoriyalaridir. Loyihalashda biz ularning eng asosiy larini: formaning uzviyligi va yaxlitligi, proporsionallik va ritm, masshtablilik, plastiklik, rang va ranglar uyg'unligiga erishishimiz talab etiladi.

Talabalarda loyihalashga oid malaka va ko'nikmalarni rivojlantirish ularning kelgusidagi ijodiy faoliyatlarida muhim o'rin tutadi. Talabalar bu sohada ko'proq tajribaga ega bo'lsa, ishga doir manbalardan foydalana bilsa, badiiy asar va adabiyotlar tahlilini tushuna olsa loyiha tuzish va mana shu loyiha asosida mukammal asar kompozitsiyasini yaratish umkoniyatiga ega bo'ladi.

Foydalanilgan adabiyotlar:

1. Loyihalash. Z. Do'smetova – Toshkent. “SHARQ”, 2007 yil.
2. Dizayin asoslari. Z. Sotiboldiyev. Toshkent “IQTISOD MOLIYA” – 2008 y.

## **ИНДИЙСКИЕ МОНЕТЫ КАК ФАКТОР ТЕСНЫХ ДУХОВНЫХ, КУЛЬТУРНЫХ И ТОРГОВЫХ СВЯЗЕЙ ИНДИИ И ЦЕНТРАЛЬНОЙ АЗИИ В XVI В.**

*ст. преподаватель Л.Ю. Шпенева (Сам ГАСИ).*

Центральную Азию с Индией связывают с глубокой древности торговые, культурные, политические отношения. Особенно они усиливаются во время правления династии Великих Моголов. Еще одним свидетельством этого является найденный летом 2014 г. в самаркандской области клад индийских монет второй половины XVI в.

Столь редкая и интересная находка была найдена при строительстве частного дома Мардонова Джазила в кишлаке Хазар Бобо Иштыханского района.

При рытье ямы рабочими, кетмень вдруг ударился, обо что - то твердое. Это оказался керамический кувшин с монетами. От удара кувшин разлетелся на мелкие куски, и высыпались на землю круглые зеленые кружки металла. Всего в кувшине было 206 монет. Клад поступил для научной обработки в Институт археологии АН РУз. После очистки монет реставраторами оказалось, что все они медные. В результате предварительного исследования выяснилось, что монеты датируются между 981- 1008\1573-1600 гг., а это последняя четверть XVI в. И чеканены они в индийских городах Лахоре, Ахмадабаде, Фахешпуре. Клад относится к периоду правления в Индии династии Великих Моголов.

Импéria Великих Моголов— название государства, существовавшего на территории Индии, Пакистана и юго-восточного Афганистана с 1526 по 1858 годы (с первой четверти XVI и до середины XVIII века). Границы империи на протяжении её существования значительно изменялись.

Название «Великие Моголы» появилось уже при английских колонизаторах, ни основатель Империи, ни его потомки сами себя так не называли. «Моголы», что на персидском значит «монголы» в память о том, что они происходят из Средней Азии. Термин «могол» применялся населением в Индии для обозначения всех мусульман Северной Индии и Центральной Азии.

Основатель государства в Индии — Захир ад дин Мухаммед Бабур<sup>3</sup> потомок великого Тамерлана, правил в Фергане, был вынужден бежать от войск Шейбанихана в Афганистан (Герат), а затем пошёл с походом в Северную Индию. В 1526 одержал со своим войском победу над султаном Дели. До своей кончины в 1530г. Бабур успел подчинить большую часть северной Индии и основал там государство. Династию Бабура индусы стали называть Моголами. Европейские путешественники XVII века называли эту династию «Великие Моголы».

Все монеты в кладе относятся ко времени правления Акбара Великого внука Бабура, которое длилось 49 лет.<sup>4</sup>

Акбар Великий, Джалал ад-дин Абу-л-Фатх Мухаммад Акбар (14 октября 1542 - 17 октября 1605) - сын императора Хумаюна, третий падишах из династии Великих Моголов, тимурид, внук Бабура, прямой потомок Тамерлана. Пришел к власти в 1555 году, в возрасте 13 -ти лет и стал самым великим правителем Индии. Акбар укрепил могущество Могольской династии, путём завоеваний значительно расширил границы государства. Он осуществил ряд крупных государственных, военных, религиозных реформ. При Акбаре Великом достигли своего расцвета культура и искусство Индии.

Акбар навёл порядок в сборе податей и налогов и, как и его дед Бабур, способствовал развитию торговли. В 1574 году, завершив в основном территориальное формирование государства, Акбар приступил к проведению внутренних реформ.

Акбар отменил налоги на немусульман (джизью) и унижительную для индусов подушную подать. Во всей империи была введена единая система мер

<sup>3</sup> Антонова К.А.,Бонгард-Левин Г.М, Котовский Г. Г. История Индии. М.1979 г. С.211.

<sup>4</sup> Там же. С.214.

и весов, а также единый солнечный календарь, основанный на данных таблиц Улугбека.

Огромное значение падишах придавал развитию торговли, которую завязал с европейцами. Акбар прославился как покровитель науки и искусства. Он собрал вокруг своего престола лучших ученых, поэтов, музыкантов и художников.

Основную свою задачу Акбар видел в примирении различных народов, населяющих его разросшуюся империю. Он проявлял большой интерес к религиям, включая христианство. Одинаково доброжелательно относившийся ко всем своим подданным, он разрешил свободное вероисповедание всех религий.

С 1582 он пытался утвердить в стране новое мистическое вероучение, которое назвал дин-и иллахи («Божественная вера»), разработанное вместе с визирем Абу-аль-Фазилем, и представлявшей собой сочетание элементов индуизма, зороастризма, ислама и отчасти христианства. Однако, Акбар никого не принуждал следовать ни новой, ни какой-либо другой религии, полагаясь на разум и свободную волю человека. Терпимость была его отличительной чертой.

Абар ввёл также единую систему денежных единиц с твёрдым содержанием золота и серебра. Ему приписывают фразу: «Не важно, сколько монет будет в хождении, но пусть монета с моим именем будет самой чистой (т.е. полновесной)».<sup>5</sup> В его правление выпускалась золотая монета – мохур, серебряная – рупия и медная - пайса и самая мелкая разменная монета - пайя.

Некоторые выпуски золотых монет имеют портрет Акбара - царственный профиль в короне на фоне солнечного нимба, что воспринимается некоторыми исследователями, прежде всего как серьезное нарушение канонов шариата. Но они являются, скорее всего, продолжением его мистического вероучения. Джахангир идет дальше своего отца и удивляет мир целой серией серебряных рупий и золотых мохуров с живописными аллегорическими композициями, изображающими 12 знаков Зодиака, которые считаются шедеврами медальерного искусства.

Акбар чеканил золотую монету - мохур, серебряную – рупию и медные монеты пайса и пайя. 1 мохур = 15 рупиям, 1 рупия = 64 пайса или 192 пайя

Клад монет, найденный в Иштыхане состоит из пайса (медных монет), и это чуть больше 3 рупий. Каким образом медные монеты, которые выпускались, как правило, для внутреннего рынка и обеспечивали покупку товаров первой необходимости в Лахоре или Дели оказались на территории Мавераннахра в конце XVI в. точно сказать трудно. С помощью фантазии можно представить, что богатый иштыханский купец привез их собой из далекой Индии. Путешествие его было удачным, и он с прибылью возвращался домой дорогами Великого Шелкового пути, вез назад красивые индийские ткани, пряности и другие товары. Но поторопился и не успел обменять индийские деньги в лавке у менялы, которые в это время были повсеместно на

---

<sup>5</sup> Антонова К.А. Очерки общественных отношений и политического строя Могольской Индии времен Акбара. М. 1952..С.100.

средневековых базарах. А дома чрезвычайные обстоятельства, угроза набега кочевников или другая опасность, заставили его спрятать в кувшин монеты и зарыть в землю. Прийти за кладом, ему уже было не суждено.

Сегодня независимый Узбекистан и Индию связывает культурное, экономическое, торговое и сотрудничество, продолжая историческую эстафету времен, свидетельством которой является найденный в самаркандской области клад индийских монет.

Использованная литература:

1. Антонова К.А. Очерки общественных отношений и политического строя Могольской Индии времен Акбара. М. 1952..

2. Антонова К.А., Бонгард-Левин Г.М., Котовский Г. Г. История Индии. М. 1979 г.

3. Лунин Б.В. К топографии и описанию древних монетных кладов и отдельных монетных находок на территории Узбекистана. Архив ЛОИА // ИМКУ. Вып. 8. Ташкент, 1969.

## **TA'LIM -TARBIYAGA TURLI YONDOSHUVLARNI QO'LLASH IMKONIYATLARI**

*I.Ergashev., X.Trobov., A.Eshbekov (СамДУ).*

Respublikamiz ta'lim tizimining rivojlanishi, mukammallashuvida "Kadrlar tayyorlash milliy dasturi" uzluksiz ta'limning tamomila yangi tizimini, yangi ta'lim mazmunini takomillashtirishga hamda yangi ilg'or pedagogik texnologiyalarni joriy etishga qaratilgan bo'lib hozirgi paytda navbatdagi bosqichga-sifat bosqichiga kirdi. Bu esa ta'limni nafaqat o'quv-uslubiy jihatdan, balki ilmiy-uslubiy jihatdan kuchaytirishni talab etmoqda.

Hozirgi kunda ta'lim-tarbiya amaliyotida turli yondashuvlar qo'llash yaxshi samara beradi. Bular jumlasiga an'anaviy yondashuv, tizimli yondashuv, texnologik yondashuv, kompleks, faoliyatli yondashuvlar kiradi.

An'anaviy yondashuvning asosiy xususiyati o'qituvchi ma'lum axborotni gapirib beradi, tushuntiradi, talaba esa bu bilimni xotirasida saqlaydi. Talabada bilim bor yoki yo'qligi imtihonda shu axborotga doir berilgan savolga yoddan bergan javobiga qarab aniqlanadi. Bunda bilim degani asosan esda qoldirishning natijasidir, u ko'pincha yuzaki bo'lishi ham mumkin. Bunday bilim xotirada uzoq saqlanmaydi.

An'anaviy o'qitish usulida ta'lim maqsadi dastur talabiga binoan aniq ifodalanmaydi, talabaning o'zlashtirish darajasi, sifati haqida o'qituvchi aniq tasavvurga ega bo'lmaydi.

An'anaviy ta'lim mamlakatimiz o'quv yurtlarida keng tarqalgan, uning turli jihatlari pedagogika, metodika fanlarida ishlab chiqilgan, katta tajriba to'plangan. An'anaviy ta'lim usulini takomillashtirish sohasida izlanishlar davom etayotir. Mamlakatimizda amalga oshirilayotgan ta'lim sohasidagi islohatlar, tez sur'atlar bilan rivojlanayotgan fan-texnika talablari ta'lim usuli bilan jamiyatning raqobatbardosh, yuqori malakali kadrlar tayyorlashga, barkamol avlodni shakllantirishga bo'lgan ehtiyoji o'rtasida nomutanosiblikni vujudga keltirdi.

Tizimli yondoshuv ilmiy bilish metodologiyasi va pedagogik amaliyotning bir yo'nalishi sifatida universal tavsifga ega, pedagogikada keng qo'llaniladi, ta'lim-tarbiyaga ham pedagogik tizim sifatida qarash lozim.

“Tizimli yondashuv” tushunchasi ko'pincha “Tizimli metod”, “Tizimli tahlil usuli” tushunchalari bilan uzviy bog'liq holda qo'llaniladi. Chunki tizimli tahlil usullari ham ob'yektni yaxlit tizim sifatida o'rganishni nazarda tutadi. Tizimli yondashuv, ayniqsa, tuzilish vazifasiga ko'ra bajariladigan tahlilga juda yaqin. Tizimli tahlilning ob'yekti yaxlit narsa yoki hodisa (tizim) hisoblanadi, u, birinchidan, ob'yektning turli qismlarini; ikkinchidan, qismlarning o'zaro bog'liqligini; uchinchidan, tizimning chegaralarini va to'rtinchidan, tizimning atrof-muhit bilan bog'liqligi, aloqadorligini nazarda tutadi.

Tizimli yondashuvga mavhumlikdan yaqqollikka qarab borish; analiz bilan sintezning, mantiqiylik bilan tarixiylikning birligi; haqidagi tasavvurlarning birligi va boshqalar kiradi.

Insonni barkamol shaxs, biror kasb egasi sifatida shakllantiruvchi yaxlit ijtimoiy-pedagogik hodisa bo'lib, uning tarkibi pedagogik jarayonning ob'yektlari va sub'yektlari, shakl-usullari, ular o'rtasidagi munosabatlar, o'zaro ta'sirlar, ularni boshqarishdan iborat. Pedagogika fan sifatida ayrim belgilariga ko'ra bir necha qismlardan tuzilgan tizimdir. Pedagogik fanlar tizimiga pedagogika nazariyasi va tarixi; o'qitish nazariyasi va metodikasi; maxsus pedagogika; jismoniy tarbiya nazariyasi va metodikasi; madaniy-ma'rifiy ishlar pedagogikasi, ijtimoiy pedagogika kabilar kiradi.

Shuningdek, ta'lim-tarbiyaning maqsadi, shakl-usullari tizimi; ta'lim-tarbiyaning yo'nalishlari, turlari tizimi; uzluksiz ta'lim tizimi; ta'lim muassasalari tizimi; pedagogik ixtisosliklar tizimi; o'quv vazifalari, o'quv axborotlari tizimi kabilar ham pedagogik tizim tarkibiga kiradi.

Reproduktiv ta'lim tipik vaziyatlarda biror ish harakatni oldin bilib olingan qoidalar asosida bajarishdir.

Reproduktiv darajasi uchun pedagogik texnologiya usulida ta'lim-takror ishlab chiqariladigan konveyerli jarayon sifatida tashkil etiladi, undan kutiladigan natija ham mufassal tasvirlanib, aniq qayd etiladi. O'quv materialini aniq ifodalangan o'quv maqsadiga mos qayta tuzib, ishlab chiqiladi, ayrim bo'laklarga ajratiladi, o'quv materialini o'rgatishning alternativ yo'llari nazarda tutiladi, har bir bo'lakni o'rganish test yordamida nazorat etilib, xato, kamchiliklar tuzatilib, to'g'rilab boriladi. O'quv ishi etalonda ko'rsatilgan natijaga erishishni nazarda tutadi. Bu, talabalarni qiziqtirish, musobaqa va o'zaro yordamlashishini inkor etmaydi. Ta'lim reproduktiv xarakterda olib borilgani uchun ham bu usul bilim, ko'nikma va malakalarning zarur minimumini egallashda ko'proq samara beradi.

Bu yondashuvda talabaning o'quv-bilish faoliyatiga pedagog rag'batlantiruvchi usulda rahbarlik qiladi, uning shaxsiy tashabbusini qo'llab-quvvatlaydi, talabaning fikr va qiziqishlarini oldingi o'ringa qo'yadi. Tadqiqiy yondashuv bo'yicha ham pedagogik texnologiya variantlari ishlab chiqilgan.

Texnologik yondoshuv mavjud an'anaviy o'quv jarayoniga faqat kompleks tarzda emas, pedagoglar tomonidan o'zlashtirilishi, metodik qo'llanmalar, o'quv-



moddiy baza yaratilishiga qarab bosqichma-bosqich, ayrim elementlari amalga oshirilaverishi ham mumkin. Bu birinchi navbatda pedagogik texnologiyaning muhim qismi-predmetlar va mavzular bo'yicha ta'lim maqsadlarini aniqlash usullariga taalluqlidir.

Xulosa qilib aytganda ta'lim-tarbiya jarayonida turli xil yondoshuvlardan foydalanish, o'quv jarayonida o'zlahtirish samaradorligini oshirishga ijobiy ta'sir ko'rsatadi.

## **ОСОБЕННОСТИ ПОДГОТОВКИ БУДУЩЕГО УЧИТЕЛЯ НАЧАЛЬНЫХ КЛАССОВ К ИННОВАЦИОННОЙ ДЕЯТЕЛЬНОСТИ**

*Ш.Н.Эшпулатов, Г.С.Пардаева (СамГУ).*

В условиях реформированию сферы образования Республики Узбекистан возрастает и усложняется роль учителя. Современный учитель становится специалистом нового типа, обладающим такими качествами, которые характеризуют его как педагога-исследователя, подготовленного не только к анализу результатов собственного педагогического труда, но и генерированию идеи и обладающего развитым педагогическим «чутьем», основанным на способности видеть перспективность новейших педагогических технологий. В этой связи перед образованием логично поставлены задачи качественной подготовки педагога с высоким уровнем профессиональной культуры, к инновационной деятельности, в совершенстве владеющего современными педагогическими технологиями<sup>1</sup>.

Основное назначение профессионально-педагогического образования – научить студентов решать творческие педагогические задачи. Процесс профессионального становления будущего учителя должен, по возможности, проектировать заданную структуру инновационной деятельности<sup>2</sup>. В основу построения концепции подготовки учителя к инновационной деятельности были положены <sup>3</sup> – системный, рефлексивно-деятельный и индивидуально-творческий подходы, обеспечивающие построение и функционирование целостного процесса формирования личности учителя.

С позиций системного подхода – все звенья педагогического образования должны максимально стимулировать проявление всех компонентов инновационной деятельности в их единстве.

Реализация рефлексивно-деятельностного подхода – предполагает развитие способности учителя входить в активную исследовательскую позицию по отношению к своей деятельности и к себе, как ее субъекту с целью критического анализа, осмысления и оценки ее эффективности для развития личности ученика.

Индивидуально-творческий подход – выводит на личностный уровень, обеспечивающий выявление и формирование у учителя творческой индивидуальности, развитие у него инновационного сознания, неповторимой технологии деятельности.

Процесс подготовки учителя к инновационной деятельности станет в определенной степени управляемым<sup>3</sup>, если будет удовлетворять ряду

специально организованных условий: преемственность всех этапов многоуровневого педагогического образования; ориентация вузовского обучения на обобщенную модель подготовки учителя к инновационной деятельности; формирование у студентов творческой активности и мотивационно-целостного отношения к педагогическим инновациям; взаимосвязь методологической, специальной, общепедагогической, психологической и методической подготовки учителя; осуществление межцикловых и междисциплинарных взаимодействий, интеграция знаний в русле общих проблем инноватики; формирование у студентов инновационной культуры, восприимчивости к новому; обеспечение системообразующих функций педагогической практики в ее единстве с исследовательской подготовкой; изучение и критериальная оценка динамики освоения инновационной деятельности учителя.

Первый этап подготовки учителя к инновационной деятельности – развитие творческой индивидуальности учителя, формирование у студентов способности выявлять, формулировать, анализировать и решать творческие педагогические задачи, а также развитие общей технологии творческого поиска: самостоятельный перенос ранее усвоенных знаний и умений в новую ситуацию, видение проблемы в знакомой ситуации, новой функции объекта, определение структуры объекта, видение альтернативы решения или его способа, комбинирование ранее усвоенных способов деятельности в новой применительно к возникшей проблеме, развитие критичности мышления.

Второй этап – овладение основами методологии научного познания, педагогического исследования, введение в инновационную педагогику. Студенты знакомятся с социальными и научными предпосылками возникновения инновационной педагогики, ее основными понятиями, творчески интерпретируют альтернативные подходы к организации школы, изучают основные источники развития альтернативной школы, знакомятся с различными типами инновационных учебных заведений и т.д.

Третий этап – освоение технологии инновационной деятельности. Знакомятся с методикой составления авторской программы, этапами экспериментальной работы в школе, участвуют в создании авторской программы, анализируют и прогнозируют дальнейшее развитие новшества, трудности внедрения.

Четвертый этап - практическая работа на экспериментальной площадке по введению новшества в педагогический процесс, осуществление коррекции, отслеживание результатов эксперимента, самоанализ профессиональной деятельности. На этом этапе формируется инновационная позиция учителя, как система его взглядов и установок в отношении новшества.

Конкретизацией названных этапов является технология способов, приемов, операций, последовательность выполнения которых обеспечивает решение поставленных задач.

Таким образом главным фактором инновационной подготовки учителя является развитие его индивидуального стиля деятельности, т.к. присвоение новшеств происходит на индивидуально-личностном уровне, то есть требует формирование его как личности, способной к инновационным преобразованиям

в профессиональной сфере, способной видеть современные социальные и педагогические проблемы, а также профессионально и творчески их решать.

Список литературы:

1. Национальная программа по подготовке кадров //Гармонично развитое - основа прогресса Узбекистана. -Ташкент: Шарк, 1997. -63 с.
2. Дитрих Я. Проектирование и конструирование: Системный подход / Пер. с польск. - М.: Мир, 2001. - 456 с.- 92 с.
3. Сластенин В.А., Подымова Л.С. Педагоги ка: инновационная деятельность. - М.: ИЧП Издательство "Магистр", 1997. - 224 с.

## **O'QUVCHI SHAXSINI TARBIYALASHDA MILLIY XALQ O'YINLARI PEDAGOGIK MUAMMO SIFATIDA (DTS talablari asosida)**

*Odilov A, Rahmatov A, Odilova F. (SamDU).*

O'zbekiston Respublikasi mustaqil davlat sifatida rivojlanish va taraqqiyot yo'liga chiqdi. Respublikamizda boshlang'ich ta'lim, umumiy o'rta ta'lim maktablarining birinchi bosqichi I-IV sinflar shaklida tashkil etiladi. Boshlang'ich ta'limning maqsadi har bir bolada mavjud bo'lgan iqtidorlik, layoqat va qobiliyatlarni, sezgirlik va qiziqishlarni erkin rivojlantirish, ijobiy xulqiy dunyoqarash, qabul qilish kabi sifatlarni, milliy va fuqarolik burchi va his-tuyg'usini o'stirishdan iborat.

Boshlang'ich ta'limning vazifalaridan biri bola faoliyatini uyushtirishda o'qituvchining pedagogik mahorati, ilmiy-metodik layoqati, har tomonlama yetukligi, yuksak axloqiyligi, bolalarning esa yoshi, kuchi, ehtiyoji, tayyorligi, imkoniyati va muhiti kabi hayotiy omillar hal qiluvchi ahmiyatga ega. Bolaning toliqishi va zo'riqishiga yo'l qo'ymaydigan usullarni topish, mashg'ulotlar mazmuniga o'yin vositalarini kengroq singdirish, har bir saboq bolalarning sog'ligini, ruxiy, ma'naviy va jismoniy tomondan muhofaza etish uchun xizmat qilishga erishish zarurligi, boshlang'ich ta'lim yosh avlodning go'zal, odobli, sezgir, ziyrak, zukko, farosatli, ongli va intizomli, yuksak madaniyatli, milliy g'urur egasi qilib tarbiyalash, ularda vatanparvarlik, baynalminallik, fuqarolik burchini his etishdek zarur sifatlarni o'stirish lozimligi haqida fikr yuritilgan.

Boshlang'ich ta'limda Davlat standarti talabi asosida darsliklar hajmini ixchamlab, zarur bo'lsa qismlarga bo'lib, rangdor rasmlar, bolalarbop qilib chop etish, nazariy asoslangan matnlar, o'yinlar vositalari bilan bog'lanishi, didaktik talablarni o'zida aks ettirgan bo'lishi lozim. Unda xalq pedagogikasining durdonalari, hikmatlari, xalq og'zaki ijodining eng yaxshi namunalari: ertak, maqollar, topishmoqlar, qo'shiqlar, termalar, o'zbek xalq o'yinlari, laparlar o'rin olmog'i kerak.

Boshlang'ich sinf o'quvchilari asosan tasavvur qilishi orqali fikr yuritadilar. Shuning uchun ham ular ko'pincha o'ynash, jismoniy harakat qilishga intiladilar. Shu sababli yangi dastur asosida o'tkaziladigan darslarimizda o'yin mashg'ulotlari tez-tez o'tkazilib turadi. Chunki, yosh

bolaga berilayotgan bilimni o'yinlar orqali singdirsak, ular uchun quruq qoida yodlash va uzluksiz mashq ishlataverishdan qiziqroq tuyuladi. Bunda to'g'ri tanlangan tashkiliy o'yinlar darsda har bir o'quvchining har tomonlama imkoniyatlarini ochib beradi.

O'yin bola hayotida muhim o'rin tutadi. Shu tufayli ta'lim jarayonini o'yin shaklidan foydalangan holda tashkil etish ko'zlangan maqsadlarga erishish imkoniyatini beradi. O'yin tarbiyaviy ahamiyatga ham ega, chunki bu jarayondagi o'quvchilar o'zaro munosabatga kirishadilar, natijada ularning xulq-atvori, muomila madaniyatida ijobiy sifatlar shakllanadi va tarkib topadi.

O'yin - bu tushuncha ostida olam jahon ma'no bor. U bolalarning doimiy yo'ldoshi, quvnoqlik, xushchaqchqlik kabi ijobiy his-tuyg'ularining bitmas-tuganmas manbaidir. Lekin, o'yin bolalar uchun faqat ermak deb qaralmasligi kerak. Bolalar hayotida o'yinning vazifasi bir muncha kengdir. Otabobolarimiz, buyuk allomalar va mashhur pedagoglar bolalar o'yiniga yosh avlod ta'lim-tarbiyasida juda muhim rol o'ynovchi vosita deb qaraganlar.

Inson bolasi har qanday yaxshi rivojlangan hayvon bolasidan shu bilan farq qiladiki, u juda yoshlikdan boshlaboq atrofga diqqat bilan nazar tashlaydi, ranglar jilosini ko'radi, tovushlar simfoniyasini tinglaydi. U atrofdagi narsalarning xilma-xilligidan hayratlanadi, ular haqida o'ylaydi, kattalarga savollar bilan murojaat etadi yoki o'sha savolga o'zi javob izlaydi.

Bolaning quvnoq, xushchaqchaq yashashi va mazmunli hayot kechirishi uchun nima kerak? Qanday qilsa boladagi turli-tuman his-tuyg'ularni barvaqt o'yg'otish, fikrining rivojlanishiga turtki berish, nutqini o'stirish, savodxonligini oshirish, uning borligini yoqimli, jozibali va mazmunli qilish mumkin? Javob bitta: O'yin!

Mustaqil O'zbekistonimizning istiqloli tufayli, boshqa sohalarda bo'lganidek, boshlang'ich ta'lim sohasida ham katta o'zgarishlar yuz bermoqda. Buni biz boshlang'ich sinflar faoliyatiga milliy urf-odatlar, an'analarning dadil kirib kelayotgani, barcha darslarning davlat tilida o'tilayotgani kabi misollarda ko'rishimiz mumkin. Eng quvonchlisi o'zbek xalq milliy o'yinlarining maktab dasturlaridan keng o'rin olishidir.

Ma'lumki, qadimda o'zbek xalq o'yinlari katta sayillarda, ommaviy tamoillarda keng qo'llanilgan. O'zbek xalq milliy o'yinlarining tuzilishi, mazmuni turlicha bo'lib, ular xalqimizning moddiy, maishiy va ma'naviy tarixini o'rgatishda muhim manbaalardan biri hisoblanadi.

Bobokalonlarimiz Mahmud Qoshg'ariy, Abu Rayhon Beruniy, Abu Ali ibn Sino asarlarida ham bolalar ijodkorligi, folklor o'yinlariga taalluqli ma'lumotlar juda ko'p uchraydi. Jumladan, «Devonu-lug'atit turk» kitobida o'yinlarning tur va yo'nalishlari haqida qiziqarli ma'lumotlar keltirilgan.

O'zbek pedagogikasi tarixi ravnaqiga katta ulush qo'shgan iste'dodli murabbiy, shoir, zabardast olim va mohir tarjimon Muhammad Rizo Ogahiy (1809-1870) «Ta'vizul-oshiqin» devonida o'zbek milliy o'yinlari: chavandoz, ot ustida kurash tushish, ot ustida qilichbozlik, chavgon, yogoch ot, chillak, sopkon, kamondan otish bo'yicha merganlik, shatranj, dorboz, poyga, varrak,

yog'och xukka, masxarabozlik, tosh ko'tarish, pichoq o'yini, oshiq o'yini, to'p o'yini va boshqalar to'g'risida ma'lumotlar berib, bu o'yinlarning qoidalarini birma-bir izohlaydi.

Ogahiy «Kurash» she'rida xalq milliy sport o'yinlaridan bo'lgan kurashni juda yaxshi bayon etadi. Ogahiy fikricha, kurash bilan shug'ullanish bolalarni qat'iy intizomga odatlantiradi, u kuchiga ishonch hosil qilish bilan birga, ularning jismoniy va aqliy kamolotiga ijobiy ta'sir qiladi. Bolalar o'yinining yana bir foydalisi chavgon o'yini bo'lib, u bolalarni jangga o'rgatib, toblab, chiniqtirib, jismoniy kuch-quvvatini oshirib boradi. Bu haqda u shunday yozadi:

Chikib maydon aro to kuyu-chavgon o'yinni ko'ring,

Agar mushkul desang mushkul, va gar oson desang oson ...

So'z va qo'shiqli o'yinlar esa bolalarning nutqini o'stirish bilan birgalikda, ularni chechanlikka o'rgatadigan tarbiya vositasi ekanligini tushuntiradi. Shu tarzda Ogahiy o'zbek milliy o'yinlari bolalarni ziyraklikka o'rgatishda, jismonan bakuvvat bo'lib o'sishda muhim tarbiya vositasi ekanini yorkin ifodalab bergan. Xullas, qadimda milliy o'yinlarimiz buyuk allomalarimiz va mutaxassislarimizning asarlari orqali bizga ham yetib keldi.

Mustaqil o'lka yoshlarining har tomonlama kamol topgan shaxs qilib tarbiyalashda jismoniy tarbiyaning, qolaversa, milliy jismoniy tarbiya usullarining ahamiyati juda katta. O'lkamiz tarixiga nazar tashlasak, qadim zamonlarda milliy sport, harakatli o'yin va ko'ngil ochishlardan otabobolarimiz, ona-momolarimiz bayramlarda, sayillarda keng foydalanishgan. Navro'z, Hosil bayramlari, Ramazon hayiti, Qurbon hayit va boshqa bayramlarda uloq chopish, kurash, ko'pkari kabi xilma-xil o'yinlar, ko'ngil ochishlar o'tkazilgan.

Milliy jismoniy mashqlar sport va harakatli o'yinlarning xilma-xilligi, ulardan o'quv-tarbiya jarayonining juda ko'p sohalarida qo'llash imkonini beradi. Har xil harakatli o'yinlar uyushtirish, maxsus guruhlarda qiziqarli va bajarilishi oson bo'lgan mashqlar tashkil etish, o'quvchilar harakat sifatlarini to'g'ri shakllantirishga katta yordam beradi.

Xulosa qilib aytganda, o'zbek xalqining o'ziga xos milliy urf-odatlari, ajoyib an'analari bo'lgan. Hattoki, yoshlarning barkamol shakllanishlari uchun xalqimiz qadim-qadimdan jiddiy e'tibor berib kelgan. O'sha davrdanoq milliy xalq o'yinlari keng rivojlangan. Bu o'yinlar yosh avlodning jismonan baquvvat va sog'lom bo'lib ulg'ayishida juda qo'l kelgan.

Milliy o'yinlar bolalarni hayotga tayyorlaydi, qiyinchiliklarni yengishga o'rgatadi. Jismoniy tayyorgarligi puxta bo'lgan, chiniqqan yoshlarimiz kelajakda mustaqil elimizni qo'riqlash va umuman xizmat burchlarini bajarishda qiynalmaydi. Xullas, o'tmish o'yinlarini o'rgansa, o'rgatsa arziydigan tomonlari juda ko'p. Ular ustida ish olib borishimiz muhimdir.

Adabiyot:

1. «Таълим самарадорлигини ошириш йўллари» мавзусидаги семинар тренинг материаллари. – Т.: 2002.

## **КАСБ-ҲУНАР КОЛЛЕЖЛАРИДА УМУМТАЪЛИМ ФАНЛАРИНИ ЎРГАНИШДА ИЛҒОР ПЕДАГОГИК ТЕХНОЛОГИЯЛАРНИНГ ЎРНИ**

*Ўқитувчилар Ш.Эргашева, А.Нарзиев (Самарқанд автомобил ва йўллар  
касб-ҳунар коллеж).*

Тарихдан шу нарсага гувоҳ бўлишимиз мумкинки, ҳар бир жамият тараққиётини таъминлашда илм-фан ва маданият муҳим ўрин тутди. Жаҳондаги илғор мамлакатлар тажрибаси бунга яққол мисол бўла олади. Зеро, таълим-тарбияга устувор аҳамият бериш мамлакат ва халқнинг истиқболини белгилаб беради. Шу боис мустақил Ўзбекистонимизда ҳам таълим тизимини ривожлантириш, уни жаҳон стандартлари даражасига кўтариш давлат сиёсатининг устувор йўналишларидан бири сифатида эътироф этилди ва шу мақсадда кенг кўламли ислохотларни амалга оширишдан кўзланган мақсад - фаол, мустақил, масъулиятли, аниқ ҳаётий мақсад ва мустақил фикрга эга, баркамол шахсни шакллантиришдан иборат бўлди..

Жамиятда амалга оширилаётган таълимий ислохотларнинг натижаси ўсиб келаётган ёш авлоднинг интеллектуал салоҳият, юксак ақл-заковатига энг илғор педагогик технологияларни таълим жараёнига киритилишига, унинг миллий заминини мустаҳкамлашга қаратилганлиги ҳам бежиз эмас.

Таълим жараёнида ўқитувчи интерфаол усуллардан мавзуга мувофиқини танлай билиши муҳим ҳисобланади. Ўқитувчи анъанавий таълим бериш усулидан воз кечган ҳолда, дарсларни янги замонавий ва илғор таълим технологияларига асосланган таълимга ўтиши шарт бўлган таълимда интерфаол таълимий технологиялардан аввало оддийдан мураккабга ўтиш назариясига амал қилган ҳолда фойдаланмоғи лозим. Коллежда ўтилаётган умумтаълим ва касбий фанлар бўйича машғулотларда кластер, « аклий ҳужум», корбўрон, балиқ скелети, Вен диаграммаси, кичик гуруҳларда ишлаш, мультимедиа дарслари каби усуллардан фойдаланилмоқдаки, бундай усуллар асосида дарс ўтилганда, мавзулар ўқувчилар ёдида узок вақт сақланиб қолишга ва иш жараёнида қўллашга ёрдам бермоқда.

Илғор педагогик технологиялар асосида ўқувчи-талабаларга дарс беришда куйидаги натижаларга эришилмоқда:

- дарс давомида бефарқ бўлмасликка, мустақил фикрлаш, ижод этишга, изланишга мажбур этилмоқда.

- педагог ва ўқувчи-талабанинг ҳамиша ҳамкорликдаги фаолиятини тўғри ташкиллаштирилишга эришилмоқда.

Умумтаълим фанларидан ҳисобланган она тили ва адабиёт фанидан қўлланиладиган “Синквейн” ( 5 поғона ), Б/Б/Б жадвали (биламан, билмоқчиман, билдим) “Блиц-сўров” ва бошқа кўпгина усулларнинг қўлланилиши дарс жараёнида мавзу, матн, бўлим бўйича изланувчанликни олиб бориш имконини беради.

О'қувчилар томонидан то'ғ'ри javob topilgandan song, baholanadi:

13-16 ta tog'ri javob "qoniqarli"

17-20 ta to'g'ri javob "yaxshi"

21-24 ta tog'ri javob "a'lo"

Адабиёт фанидан ўзбек халқ шоири ижодига бағишланган дарс жараёнида Б/Б/Б жадвали қўлланилганда, албатта ўқувчи-талабаларга мазкур методнинг моҳияти, яъни жадвални тўлдириш қоидалари тушунтирилади. Талаба кичик гуруҳларга бўлинган ҳолда мавзу янги мавзу тушунтирилишидан аввал жадвалнинг 1- ("биламан") ва 2- ("билмоқчиман") бўлимлари талабаларнинг мактабда олган билимларига таянган ҳолда ва уларнинг бевосита иштирокида тўлдирилади. Жадвалнинг 3-бўлими ("билдим") эса очиқ қолдирилади, яъни бу бўшлиқни талабалар дарсни яқунлаш қисмида мавзу бўйича олган янги маълумотлар асосида тўлдиришади.

<b>Биламан</b>	<b>Билмоқчиман</b>	<b>Билдим</b>
Абдулла Орипов - Ўзбекистон халқ шоири, Ўзбекистон Қахрамони. Шоир А.Орипов Ватанимиз мадҳияси муаллифи.	А.Ориповнинг ўзбек шеъриятига қўшган хиссаси, ўзбек адабиёти таржимонлик мактабидаги тутган ўрни.	"Ҳаж дафтари" шеърий тўплами асосида ўзбек адабиётида хадисий шеърларнинг яратилишига асос солди. Ўзбек адабиёти таржимонлик мактабидаги тутган ўрни катта, яъни А.Дантенинг машҳур "Илоҳий комедия"сининг "Дўзах" қисмини, рус шоири С.Есениннинг туркум шеърларини ва кўпгина қардош халқ шоирлари асарларининг таржимони ҳисобланади

Таълим – тарбия жараёнларида янги педагогик технолигиаларни қўллаш ўқувчи-талабаларда мантиқий, ақлий, ижодий, танқидий мустақил фикрлашни шакллантиришга, қобилиятларини ривожлантиришга, етук мутахассис бўлишларига ҳамда мутахассисларга керак бўлган касбий фазилатларини тарбиялашда педагог-мутахассисларга яқиндан ёрдам беради.

## **ХОРИЖИЙ ТИЛЛАРНИ ЎҚИТИШДА КОМПЮТЕР ТЕХНОЛОГИЯЛАРИДАН ФОЙДАЛАНИШНИНГ РОЛИ**

*катта ўқитувчи Ф.Э. Култаева (СамДАҚИ).*

**Аннотация.** В статье рассмотрены некоторые критерии интерактивной модели обучения с помощью компьютерной технологии и различные аспекты методики, применяемые на уроках английского языка. В целях развития творческих способностей будущих специалистов обучение с помощью новых информационных технологий обладает достаточной



дидактической эффективностью возможностей коммуникации на профессиональной основе.

**Annotation.** *Basic criteria of integrated skills and methods of teaching languages, how to organize teaching process and to develop students' speaking skills with the help of modern computer technologies which are used at the English lessons are considered in the paper. For the purpose of developing creative specialists' ability are provided using communication possibilities in the teaching process on the professional basis.*

**Kalit so'z va iboralar:** *компьютер техникаси, замонавий информацион техника воситалари, дастур материаллари, таълим ва назорат, катта ҳажмлиқ, тезкорлик, дисплей экранли, таълимнинг психологик-педагогик модели, мустақил активлик, ҳозиржавоблик, талабчанлик, мулоқот жараёни*

**Key words and expressions:** *Pedagogic and communication technologies, interactive methods, speaking skills, teaching a language, modern computer technologies, display, pedagogical-psychological module of education.*

Дарс таълим тарбияни амалга оширишнинг энг қулай, энг зарур омилдир. Замонавий дарс ҳужумкор руҳда шиддатли бўлиши керак. Ўқитувчи дарс билан ҳамнафас, замон билан баробар, ҳатто ундан олдин бориши лозим. У замон талабларидан келиб чиққан ҳолда замон руҳига мос дарс ўтса, дарс замонавий бўлиши мумкин. Ҳозирги кунда инглиз тили амалий машғулотлари жараёнида талабаларнинг компьютердан фойдаланишларига катта эътибор қаратилаётир. Ўқув жараёнида компьютер техникасидан, замонавий информацион техника воситаларидан фойдаланиш, талабаларни дастур материалларини изчиллик билан тўла ўзлаштириб, олган билимларини амалий тадбиқ қилишлари учун имконият яратади. Компьютер ёрдамида хорижий тилни ўргатишдан мақсад тил имкониятларидан унумли фойдаланиб ўқитиш сифати ва тезкорлигини оширишдан иборатдир. Бунинг учун бевосита керакли дастурий таъминотни ташкил қилиш мақсадга мувофиқдир. Хорижий тилларни ўқитишда компьютерлардан фойдаланиш таълим ва назоратни янада кучайтириш имкониятларини беради, айниқса, компьютерлар хотираларининг катта ҳажмлилиги, тезкорлиги, дисплей экранларида сўзлар ўрнини алмаштири олиш имкониятлари, тўлдириш – қайта ўзгартиришлар, таҳрир қилиш ҳамда компьютер экранларида намоиш эта олиш имкониятлари чет тилларни ўқитиш соҳасида муҳим рол ўйнайди.

Компьютер тизимидан фойдаланиш талабаларнинг психологик томондан тайёргарлигини ҳам талаб этади: ҳар бир талаба учун бажарадиган вазифасининг қўлланиши, унинг назарий асосини тушунган ҳолда иш бажарилиши, ўз қобилиятини ЭҲМ технологияси бўйича ривожлантириш имконига эга бўлиши аҳамиятлидир. Компьютер ёрдамида хорижий тилларни ўқитишни амалга ошириш дастур доирасида таълимнинг психологик-педагогик модели асосида бажарилади, унда компьютернинг етакчилик роли ва талабанинг мустақил активлик фаолияти муҳим аҳамият касб этади. Қуйида «Environmental pollution» мавзuidaги амалий машғулот жараёнидан мисол келтирамиз. Талабалар ўқитувчининг мавзу бўйича тавсия этган кўрсатмаларини эшитиб, қоида ва кўрсатмаларига мувофиқ ўз вазифаларини мустақил тайёрлашга киришадилар. Берилган мавзуда «Атроф муҳитнинг

ифлосланиши» хусусидаги матн ва машқ топшириқлар ўрин олган ва олдиндан электрон тармоққа киритилган бўлади. Талабалар умумий мавзу остида бажарган ишларини дастурий тизимдан текшириб олганларидан кейин берилган машқларни бажаришга киришадилар. Тавсия этилган машқлар эса бажарилган топшириқлар заминида тайёрланган бўлиб, материални кўникмага айланишига хизмат қилиши лозимдир. Масалан: Task I. Try to find answer to the following questions.

1. What kinds of pollution are there?
2. What environmental problems can you name?
3. Why is it important to protect the environment?

Бу топшириқни бажариш мобайнида талабаларнинг оғзаки ва ёзма нутқ кўникмалари тезкор шаклланиб ривожланади. Энг муҳими уларнинг тинглаб тушуниш, нутқ вазиятига тезкор киришиши ва дипломатик мулоқотлилик тарзини ифодалаш сингари қобилиятлари ўсади. Task II. Choose the correct answer. Learner A asks a question and Learner B answers it.

**A:** 1. Why is pollution very important problem now?

**B:** a) Because, air, water and soil are necessary for existence of all living things, but polluted air can cause illness, and even death.  
b) People lived in uncrowded rural areas and did not have pollution – causing machines.

**A:** 2. Can food on polluted soil, be grown?

**B:** a) Yes, it can.  
b) No, it cannot.

**A:** 3. What are the problems with automobiles and industrial enterprises connected with environmental pollution?

**B:** a) Automobiles are polluting the air but they provide transportation for the people. Factories pollute the air and the water but they provide jobs for people and produce goods.

b) We need automobiles and factories polluting environment

Ушбу топшириқ талабаларнинг мавзу доирасида кенгрок фикр юритиш, ҳозиржавоблик, зукколик каби баркамол шахс учун зарур бўлган фазилатларини шакллантиришга амалий ёрдам кўрсатади. Task III. Add the missing parts of the sentences from the text and complete the sentences below with the words 1. Air, ... and are necessary for existence of all living things 2. Environmental ... spoils the natural beauty of our planet. 3. Fertilizers and pesticides are important for growing crops but they can ruin. 4. Scientists and engineers can find the ways ... pollution from automobiles and factories.

a) soil

b) to reduce pollution from automobiles and factories. c) water, soil

d) pollution

Агар талаба ўқув материални тезгина ўзлаштириб, машқларни жадаллик билан бажарса компьютер унинг фаолиятини ижобий баҳолайди ва уни янада фаолроқ ишлашга ундайди. Ушбу мулоқот жараёнида компьютернинг ҳар бир талаба билан алоҳида ишлай олиши хорижий тилларни ўргатиш жараёнида муҳим дидактик принципларни жорий қилишга имкон беради, яъни биринчидан, дастур режимини танлашда шахснинг индивидуал-психологик

характеристикаси, иккинчидан талабанинг мулоқотга киришишқобилияти ҳисобга олинади. Оддий қилиб айтганда, амалий машғулот дарсларида талабаларга компьютер воситасида дарс ўтиш методи улардан тезкорликни, изланувчанликни, ҳозиржавобликни мустақил ҳаракат қилишни, ўзига нисбатан талабчанликни, маъсулиятни ҳис қилиш каби фазилатларни шакллантириши билан бир қаторда хорижий тилда эркин мулоқот қилиш кўникмасини ривожлантиради.

Адабиётлар:

1. Тил ва нутқ систем-сатҳ талқинида. Илмий назарий конференция материаллари. СамДЧТИ нашри. 2005 й
2. Имамов Э.З., Паттахов М. Информационные технологии. - Ташкент. Молия-2002,.

## **ФОРМИРОВАНИЕ ПРАВОВОГО ГОСУДАРСТВА - ОБЪЕКТИВНАЯ ТЕНДЕНЦИЯ СОВРЕМЕННОГО РАЗВИТИЯ.**

*старший преподаватель Ш.Ш. Носиров (Сам ГАСИ).*

*«Самая важная особенность новой Конституции заключается в том, что в ней закреплена ответственность государственных органов и должностных лиц перед обществом и гражданами, т. е. законодательно утверждается и гарантируется приоритетность интересов каждого гражданина».*

*(И.А.Каримов)*

Истоки идеи о правовом государстве следует искать в тех временах, когда человеческая цивилизация только зарождалась. Уже тогда человек пытался уяснить и усовершенствовать формы общения с себе подобными, понять суть собственной и чужой свободы и несвободы, добра и зла, справедливости и несправедливости, порядка и хаоса.

В современной юридической науке термин «право» используется в нескольких значениях:

Во – первых, правом называют социально-правовые притязания людей, например право человека на жизнь, право народов на самоопределение и т.п.

Во – вторых, под правом понимается система юридических норм.

В – третьих названным термином обозначают официально признанные возможности, которыми располагает физическое или юридическое лицо, организация. Так, граждане имеют право на труд, отдых, охрану здоровья, имущества и т.д; организации располагают правами на имущество, на деятельность в определенной сфере государственной и общественной жизни и т.п.

В – четвертых термин «право» используется для обозначения системы всех правовых явлений.

Надо помнить также, что «право» употребляется и в неюридическом смысле. Существуют моральные права, права членов общественных объединений, партий.

Итак, можно отметить, что правовое государство - многомерное

развивающееся явление. Оно не представляет собой нечто неизменное. В ходе общественного развития, прогресса оно приобретает новые свойства, наполняется новым содержанием, соответствующим конкретным условиям существования общества и уровню его развития.

Экономической основой правового государства являются производственные отношения, которые базируются на многоукладности и на различных формах собственности.

Социальной основой правового государства является то, что в центре внимания находится человек, его интересы. Как подчеркивает И.А.Каримов «государство, все ветви государственной власти находят своё оправдание только в том случае, если их деятельность подчинена защите и охране прав человека».

Нравственную основу правового государства составляют общечеловеческие принципы гуманизма и справедливости, равенства и свободы личности, её чести и достоинства. Режим правовой государственности на деле утверждает высшие нравственные ценности человека, обеспечивает их определяющую роль в жизни общества, исключает произвол и насилие над личностью.

Правовое государство – это суверенное государство, которое концентрирует в себе суверенитет народа, наций и народностей, населяющих страну.

Принуждение в правовом государстве осуществляется на основе права. Принуждение, будучи важным условием государственного суверенитета, ограничено правом, исключая тем самым беззаконие и произвол. Конечно, государство должно применять силу, но в правовых рамках, и в тех случаях, когда нарушается его суверенитет, интересы его граждан. Оно также ограничивает свободу отдельного человека, если его поведение угрожает свободе других людей.

Интересно, что некоторые великие мыслители мира сдержанно относятся к праву. На шкале социальных ценностей право занимает не самое высокое место. В мире есть немало такого, что стоит выше права - истина, разум, совесть, честность, свобода, справедливость и т.д. Право и закон лишь тогда что-то собой представляют, когда они выражают эти ценности, способствуют их проведению в жизнь.

Таким образом, верховенство закона и его связанность с государством далеко недостаточно для того, чтобы назвать государство правовым. Только связанность закона и права характеризует государство как подлинно правовое.

Сила закона в большей степени зависит от убежденности граждан в необходимости следовать его требованиям. Но нормативные предписания усваиваются гражданами далеко не всегда автоматически. Легче воспринимаются те правовые нормы, которые совпадают с их интересами, оказывают сдерживающий эффект в отношении противоправных действий или способны служить стимулом к инициативным положительным действиям.

Критические ситуации в исполнении законодательных предписаний часто возникают вследствие халатности, бездействия, апатии, а часто и злоупотреблений, совершаемых должностными лицами. Именно поэтому наш

Президент отметил, что «основополагающее требование правового государства – требование о точном и неуклонном исполнении законов теми, кто призван осуществлять и обеспечивать законность в нашем государстве».

Таким образом, правовое государство не только одна из социальных ценностей, призванных утверждать гуманистическое начало, справедливость, но и неперемненное условие обеспечения защиты свободы, чести и достоинства личности.

## **МУСТАҚИЛ ЎЗБЕКИСТОНДА ДЕМОКРАТИК ЖАМИЯТ ҚУРИШНИНГ МИЛЛИЙ МАЪНАВИЙ НЕГИЗЛАРИ.**

*ўқитувчилар М.И.Муратова (СамДАҚИ), Н.И.Муратова  
(Булунгур тумани 8 мактаб).*

Бугун биз тарихий бир даврда – халқимиз ўз олдига эзгу ва улуғ мақсадлар қўйиб тинч-осойишта ҳаёт кечираётган, аввалам бор ўз куч ва имкониятларига таяниб, демократик давлат ва фуқаролик жамияти қуриш йўлида улкан натижаларни қўлга киритаётган бир замонда яшамоқдамиз.

Биз ўз тақдиримизни ўз қўлимизга олиб, азалий қадриятларимизга суяниб, шу билан бирга тараққий топган давлатлар тажрибасини ҳисобга олган ҳолда, мана шундай олижаноб интилишлар билан яшаётганимиз, халқимиз асрлар давомида орзиқиб кутган озод, эркин ва фаровон ҳаётни барпо этаётганимиз, бу йўлда эришаётган ютуқларимизни халқаро ҳамжамият тан олгани - бундай имкониятларнинг барчасини айнан мустақиллик берганини бугун ҳаммамиз чуқур англаймиз.

Ана шу ҳақиқатни халқимиз ҳар тамонлама тўғри тушуниб, танлаган тараққиёт йўлимизни онгли равишда қабул қилгани ва қўллаб-қувватлаётгани олдимизга қўйган мақсадларга эришишининг асосий манбаи ва гарови эканини ҳаётнинг ўзи тасдиқламоқда.<sup>6</sup>

Мустақилликни мустаҳкамлаш жамият ҳаётининг сиёсий иқтисодий, маданий, маънавий жабҳаларида туб тарихий бурулиш билан боғлиқ бир қатор муаммоларни ва вазифаларни ҳал этиш масаласини қўймоқда. Ана шундай улкан вазифа ва масъулият халқимиздан бир томондан, маънавий янгилиниш жараёнини тўлиқ идрок этишни, иккинчи томондан эса, демократик жамият қуришда унга таянишни тақоза этмоқда. Негаки, миллий-маънавий янгилиниш, юксалиш, тараққиёт омилига айланмоқда. Шу боис мустақиллик йилларида жаҳон цивилизациясига салмоқли ҳисса қўшган буюк алломаларимизнинг меросини ҳам янгидан ижодий ўзлаштириш ҳаётий эҳтиёжга айланди. Айниқса, Имом Бухорий, Имом ат-термизий, Хожа Баҳоуддин Нақшбанд, Хожа Аҳмад Яссавий, Ал-Хоразмий, Аҳмад Фарғоний, Беруний, Ибн Сино, Амир Темур, Мирзо Улуғбек, Алишер Навоий, З.М.Бобур, А.Қодирий, Чўлпон, Фитрат, Бехбудий, Усмон Носир ва бошқа кўплаб буюк сиймоларимиз илмий-адабий меросини ўрганиш мамлакатимизда барпо этилаётган демократик жамиятнинг миллий –маънавий негизларини ташкил этмоқда. Мустақиллигимизнинг

<sup>1</sup> И.А.Каримов. “Юксак маънавият –енгилмас куч”. Т., 3 бет

дастлабки кунлариданок, аждодларимиз томонидан кўп асрлар мобайнида яратиб келинган ғоят улкан, бебаҳо маънавий ва маданий меросни тиклаш давлат сиёсати даражасига кўтарилган ниҳоятда муҳим вазифа бўлиб қолди.

Биз маънавий кадриятларни тиклашни миллий ўзликни англашнинг ўсишидан, халқнинг маънавий сарчашмаларига, унинг илдизларига қайтишдан иборат узвий, табиий жараён деб ҳисоблаймиз.<sup>7</sup>

Ўзбекистон бугунги кунда том маънодаги асрга тенг буюк воқеаларни бошидан кечирмоқда, тарихдан маълумки, бирор халқ ҳаётида туб бурулиш содир бўлаётган даврларда жамият янги истиқболлар сари бормоғи учун ижтимоий муносабатларни шунга мувофиқ ўзгартирмоғи лозим бўлади. Шу боис, ижтимоий муҳитдаги ўзгаришлар шахснинг ва бутун жамиятнинг тафаккурида, дунёқарашида, маънавий оламида ўзгаришларни тақоза этади.

Президент И.А.Каримов “Ўзбекистон XXI аср бўсағасида: хавфсизликка таҳдид, барқарорлик шартлари ва тараққиёт кафолатлари” асарида мустақил тараққиётимизга хавф солаётган ташқи ва ички таҳдидлар ҳамда уларнинг олдини олиш йўллари ҳақида батафсил фикр юритиб, маънавий кадриятлар ва миллий ўзликни англашнинг аҳамиятига алоҳида урғу беради ва бирон - бир жамият маънавий имкониятларини, одамлар онгида маънавий ва ахлоқий кадриятларни ривожлантирмай туриб, ўз истиқболини тасаввур эта олмайди.<sup>8</sup> - деб алоҳида таъкидлаган эди.

Ҳақиқатан ҳам, жамиятни маънавий жиҳатдан янгиламай, кишилар тафаккурини ўзгартирмай туриб, демократик жамиятни қуриш, бозор иқтисодиётига ўтиш, умуман ҳеч қандай тараққиётга эришиш мумкин эмас. Зеро демократик фуқаролик жамияти юксак маънавият ва кенг маърифат тантана қилган жамиятдир.

Президентимизнинг 1992 йилда эълон қилинган ва дастурий аҳамият касб этган “Ўзбекистоннинг ўз истиқлол ва тараққиёт йўли” китобнинг “Мустақил Ўзбекистонни ривожлантиришнинг маънавий-ахлоқий негизлари” деб номланган алоҳида бобида кўрсатилган тўрт асосий негиз бунинг асосий мазмунини очиб берган.

- Умуминсоний кадриятларга содиқлиги.
- халқимизнинг маънавий меросини мустаҳкамлаш ва ривожлантириш.
- инсоннинг ўз имкониятларини эркин намоён қилиши.
- ватанпарварлик.

Бу тушунчалар бир-биридан ажралмас ва бир-бирини тақозо этган ҳолда, Ўзбекистонда демократик фуқаролик жамиятни қуришда мустаҳкам асос вазифасини ўтайди.

Дарҳақиқат, демократия ҳар бир инсон учун олий кадриятга, жамиятнинг бойлигига айланмоғи керак. Барча ислохотлар-иқтисодий, сиёсий ислохотлардан кўзланган пировард мақсад инсоннинг ижодий ва маънавий имкониятларини рўёбга чиқаришдан иборат. Шу сабабли, - деб таъкидлаган эди

<sup>7</sup> И.А.Каримов. “Ўзбекистон XXI аср бўсағасида: хавфсизликка таҳдид, барқарорлик шартлари ва тараққиёт кафолатлари”. Т. Ўзбекистон., 1997 йил., 137-138 бетлар.

<sup>8</sup> И.А.Каримов. “Ўзбекистон миллий истиқлол, иқтисод, сиёсат, мафкура”. 1 жилд., Ўзбекистон. 1996 йил., 322 бет

Президентимиз И.А.Каримов, - “Жамиятнинг сифат жиҳатидан янги ҳолатга ўтишда бизга ислоҳот чоғида одамлар моддий аҳволи кескин ёмонлашадиган, ахлоқий қадриятлар маънавий таянчлар барбод бўладиган, ўтиш даврининг барча қийинчиликлари аҳоли елкасига тушадиган андоза мақбул эмас” Бинобарин, энг аввало, эркин фикрлайдиган одамгина ўз Ватанининг ҳақиқий фарзандига айланади. Чунки тафаккур озод бўлмаса, онг ва шуур тазйиқдан, қулликдан қутилмаса, инсон тўла озод бўла олмайди. Инсон озод эмас экан жамият демократик тамойилларни қабул қилмайди. Демак инсон манфаатларини амалга ошириш учун зарур шароит, имконият яратиш орқалигина демократик жамиятни барпо этиш мумкин.

Бу тўғрида юртбошимиз И.А.Каримов шундай деган эди. “Маълумки, ҳаёт ҳеч қачон бир жойда тўхтаб турмайди. Шу боис аввалам бор рўй бериши мумкин бўлган турли фалокатлар, жаҳон иқтисодиётининг юксалиши ва инқирозини олдиндан кўриш имконини берадиган ҳар томонлама чуқур ўйланган, аниқ мақсад ва устувор йўналишларни ўз ичига олган тараққиёт дастури ва уни амалга ошириш стратегиясига эга бўлган мамлакат ва халқ пировард натижада муваффақиятга эришади. Шу муносабат билан алоҳида таъкидлаб айтмоқчиманки, мустақил тараққиётимизнинг ўтган даврида амалга оширган ишларимизни сарҳисоб қилар эканмиз, уларни ҳаққоний баҳолаш ва ислоҳотлар дастурига маълум ўзгартишлар киритиш билан бирга, биринчи навбатда, эртанги кун талабларидан келиб чиққан ҳолда, мамлакатимизни ислоҳ этиш ва модернизация қилиш йўлидаги изчил ҳаракатларимизни кучайтиришимиз, уларни янги, янада юқори босқичга кўтаришимиз даркор.

## **МАЪНАВИЙ БАРКАМОЛЛИКНИНГ АЙРИМ ЖИҲАТЛАРИ**

*ўқитувчилар М.И.Муратова (СамДАҚИ), Н.И.Муратова  
(Булунғур тумани 8 мактаб).*

Ўзбекистонда жамиятнинг ривожланиш жараёнида маънавий етуклик муҳим ўрин тутди.

Инсон жамиятда муайян мақсад-мудаосиз яшай олмайди. Ҳар бир инсон ўзининг келажагини бирор-бир мақсад шаклида олдиндан тасаввур қила олмаса, унинг бунёдкорлик ҳаракати сусаяди, натижада инсоннинг кайфиятини тушкунлик, фаолиятини эса бепарволик, лоқайдлик ва дахлсизлик каби иллатлар эгаллаб олади. Шу маънода маънавий етуклик ҳам шахсга жамиятда ўз ўрнига ва муайян ижтимоий мавқега эга бўлиб яшаши учун йўналтирувчи ғоялар, тушунчалар ва ахлоқий қарашлар тизимини тақдим этади.

Маънавий етуклик мазмун моҳиятига кўра ижтимоий-ахлоқий аҳамиятга эга. Маънавий етуклик инсоннинг онги, фикри ахлоқи ва фаолиятини ижтимоий қонунлар асосида йўналтиради.

Инсоннинг ижтимоий шаклланишида маънавий етуклик негизи, асос бўлиб хизмат қилади. Шу маънода, шахснинг ўз жамиятида фаол яшаб ўтишида маънавий идеал асосларидан бири бўлиб хизмат қилади.

Маънавий етуклик шахснинг онги, тафаккури, идроки, ҳиссий дунёси-умуман, маънавий (ички) оламида шаклланса-да, лекин у муайян жамиятнинг

маънавий даражаси учун ижтимоий эҳтиёжлар, талаблар ва заруриятлар сифатида пайдо бўлади. Шу маънода ҳар бир жамиятда даврий ва умумий маънавий идеаллар юзага келади. Даврий маънавий идеаллар бир жамиятнинг эҳтиёжларини рўёбга чиқарса, умумий маънавий идеаллар эса барча жамиятга хос бўлади. Масалан, ҳозирги жамиятимиз учун инсоннинг соғлом эътиқодга эга бўлиши долзарб маънавий етуклик ҳисобланса, инсон қадрини сақлаш эса умумий маънавий идеалга хос бўлган ғоядир.

Буюк алломаларимиздан бири Форобий фозил инсон қуйидаги ўн икки фазилатга эга бўлишини уқтиради.

- Тўрт мучали соғлом бўлиши.
- Фаросатли бўлиши.
- Хотираси кучли бўлиши.
- Заковатли бўлиши.
- Нотик бўлиши.
- Билимли бўлиши.
- Барча нарсадан кўзи тўқ бўлиши.
- Хақгўй ва одил бўлиши.
- Донишманд ва ориятли бўлиши.
- Нафсини енга оладиган бўлиши.
- Адолатпарвар бўлиши.
- Қатъий ҳукмли бўлиши.

Бундай фазилатларга эга шахс инсонийликни суистеъмол қилмайди. Чунки бу туйғу унинг фозил шахс бўлиб етишишига олиб келади. Айни пайтда, Форобий бундай фазилатларнинг барчасини мужассам этган одамни топиш баъзида мушкул бўлишини таъкидлайди ва шундай ҳолатда ушбу фазилатларнинг “беш-олтитаси бўлган инсонни етук деб ҳисоблаш мумкин” лигини айтади.

Комил инсон бўлиш, ҳалоллик ва адолат билан ҳаёт кечириш каби олижаноб фазилатларнинг маъно-мазмунини, нафақат, чуқур англаш, балки ана шундай хусусиятларга эга бўлиш, уларга амал қилиб яшаш-одамзотнинг маънавий бойлигини белгилаб берадиган асосий мезонларидир.

Инсон маънавий етуклиги ҳақида гапирилганда буюк ижодкор олим Озод Шарафиддинов ўз сабоқларида шундай деган эди. “Ҳеч қаерда ҳеч қайси инсонлар жамияти фақат моддий манфаатларга суянибгина, фақат моддий эҳтиёжларини қондирибгина ҳаёт кечири олмайди-инсон ҳаётининг саодатли бўлмоғи учун виждон ва имон унинг ҳаётида устувор бўлмоғи керак.

- Инсонни инсон қиладиган, жамиятни жамият қиладиган қудрат
- виждон, инсоф, диёнат, адолат ва ҳақиқатнинг барқарорлиги.
- зиёли ўзини халқнинг узвий қисми деб ҳисобламоғи, халққа қарши бўҳтонларни рад этмоғи, халқнинг маънавий бойлигининг посбони бўлмоғи лозим.

Мисоллардан кўринадикки, инсонпарварлик – умуминсоний қадриятлар сирасига киради.



Маънавиятни шакллантиришга бевосита таъсир қиладиган яна бир муҳим омил таълим-тарбия тизими бўлиб, бу ҳақда юртбошимиз И.А.Каримов “Юксак маънавият – энгилмас куч” асарида шундай деган эди.

“Албатта, таълим – тарбия - онг махсули, лекин айти вақтда онг даражаси ва унинг ривожини ҳам белгилайдиган, яъни халқ маънавиятини шакллантирадиган ва бойтадиган энг муҳим омилдир. Бинобарин таълим-тарбия тизимини ва шу асосда онгли ўзгартирмасдан туриб, маънавиятни ривожлантириб бўлмайди”.<sup>9</sup>

Хулоса қилиб айтганда маънавий тафаккурни шакллантиришда миллий кадриятларимиз, тарихий алломаларимиз асарларидан самарали фойдаланишимиз зарур. Бугунги кунда республикамиз миқёсида маънавиятни шакллантиришга доир кўплаб тадбирлар ўтказилиб келинмоқда.

## **ТАЪЛИМ ТИЗИМИДА АХБОРОТ ТЕХНОЛОГИЯЛАРНИНГ ЎРНИ**

*Ф.ф.н., доц. Ш.Ж.Маматкулова (СамДАКИ).*

Ўзбекистон Республикасида мутахассис кадрларни тайёрлашда етарли эътибор берилмоқда. Бизга маълумки, «Кадрлар тайёрлаш миллий дастури» хартомонлама камол топган, юксак умумий ва касб-хунар маданиятига, ижодий ва ижтимоий-сиёсий ҳаётда мустакил равишда мулжални тугри ола билиш махоратига эга булган кадрларнинг янги авлодини шакллантиришга йуналтирилгандир. Ушбу дастурда фан, техника ва технологияларнинг ютуқлари асосида юкори билимга эга булган малакали кадрларни тайёрлаш буйича аниқ тадбирлар белгиланган. Ушбу тадбирларни амалга оширишда ахборот технологиалардан унумли фойдаланиш катта ахамиятга эга.

Бугунги кунда ахборот технологиялари жамиятимиз ривожланишига таъсир этувчи энг муҳим омиллардан бири ҳисобланади. Ахборот технологиялари инсоният тараққиётининг турли босқичларида ҳам мавжуд бўлиб, ҳозирги замон ахборотлашган жамиятнинг ўзига хос хусусияти шундаки, ахборот технологиялари барча мавжуд технологиялар, хусусан янги технологиялар орасида етакчи ўрин эгалламоқда. Ахборот технологияси ва техник воситалар самарасини белгилайдиган дидактик материаллардан кенг фойдаланиш замонавий педагогик технологияларнинг асосий белгиларидан биридир. Миллий дастурда таълим-тарбия жараёнини бошқаришнинг бу муҳим воситасига алоҳида урғу берилган. Ахборотли воситалар (компютер, электрон алоқа, радио, телевидение) дан фойдаланиш даражаси икки омил билан аниқланади: Ўқув жараёни учун ахборотли воситалар самара берадиган мавзулар юзасидан дидактик материалларни ишлаб чиқиш. Педагогларнинг ўз амалий фаолиятларида техник воситалар ва дидактик материаллардан методик жиҳатдан тўғри фойдалана олиш тайёргарлигини текшириш. Ахборотли таълим жараёни олдиндан педагогик лойиҳалангандагина кўзланган мақсадга эришиш мумкин. Педагогик жараёни компютерлаштириш асосий йўналишларидан бири ва замонавий педагогик технологияларнинг шуғулланиши лозим бўлган

<sup>9</sup> Каримов И.А “Юксак маънавият – энгилмас куч”, Тошкент., 2008 йил., 61 бет.

соҳасидир. Ахборот технологиялари таълим жараёнида муҳим ўрин тутиб, куйидаги вазифаларни ҳал етишга ёрдам беради: - ҳар бир одамга хос ноёб фазилатлардан иборат индивидуал қобилиятларни ўқитилаётган ўқувчи ва талабаларда очиш, сақлаш ва ривожлантириш, уларда билиш қобилиятларини, ўзини ўзи камолотга етказишга интилишни шакллантириш; - воқеа ва ҳодисаларни комплекс ўрганишни, аниқ, табиий-илмий, техникавий, ижтимоий, гуманитар фанлар ва санъат орасидаги ўзаро боғлиқликнинг чамбарчаслигини таъминлаш; - ўқув-тарбия жараёнларининг мазмун, шакл ва методларини доимий тарзда ва динамик равишда янгилаш. Бугунги кунда таълимни ахборотлаштиришда асосий йўналиш турли ўқув фанлари бўйича педагогик дастур воситаларини яратишдан иборат бўлиб қолди. Аммо мавжуд ва ишлаб чиқиляётган компьютер техникаси базасидаги педагогик дастур воситалари ўқитиш нуқтаи назаридан таълим сифатида муҳим силжишларга олиб келиши мумкин. Бунинг сабабларидан бири-компьютер технологиялари анъанавий ташкил этилган ўқитиш жараёнида жорий этила бошланганлигидир. Кейинги вақтларда «ўқитишнинг компьютер технологиялари» тушунчаси тарқалиб, бунда компьютерлар базасида амалга оширилган ўқитиш технологиялари тушунилади. Бироқ ахборот технологиялари тушунчаси ўқитишнинг компьютер технологиялари тушунчасидан кенгрокдир, чунки компьютерлар ахборот технологиялари техник воситаларининг таркибий қисмидир. Педагогик жараёнлар учун татбиқ қилинувчи технологиянинг анъанавий ва ноанъанавий, тарихий, классик, янги ва замонавий турлари фарқ қилинмоқда. Асосий мақсад - шахснинг таълим ва тарбияси ҳамда унинг ақлан ва жисмонан ривожланиши билан боғлиқ касбий фаолият эканлигини назарда тутсак, қандай номланишидан қатъий назар, педагогик технология комил инсон тушунчасига мазмунан сингиб кетиши лозим. Кўп ҳолларда таълим, асосан, ахборотни эслаб қолишга йўналтирилган, таълим олувчининг бўлажак фаолияти эса муайян ишларни бажариш ёки ташкилий, бошқарув ва касбий қарорларни қабул қилиш билан боғлиқ бўлади. Ўқув юртларидан бирида таълим олувчилар билимларини назорат қилиш услубини маъмурият барча фанлар учун бир хилда, уларни ҳар бирининг хусусиятларини ҳисобга олмай асоссиз белгиланган. Педагогик технологияга ўқув жараёнини рўёбга чиқариш давомида турли ўқитиш услубларидан фойдаланишнинг муайян умумий меъёрларини белгиловчи қўлланма, гўёки қолип сифатида қараш мумкин. Педагогик технология кўп жиҳатдан ўтмишдаги машхур педагогларнинг орзуларига мос келади. Педагогик прогностика илмнинг устувор соҳаси сифатида давлат ва жамият тараққиётига хизмат қиладиган узлуксиз таълим тизимини янгидан - янги педагогик назариялар негизида вужудга келган таълим моделлари ва технологиялари билан қуроллантириш асосида кадрлар тайёрлаш сифатини оширишга йўналтирилгандир. Педагогик тажриба-синов амалга оширилган тадқиқот натижаларининг самарадорлик даражасини аниқлашда алоҳида аҳамиятга эга. Ўтказилаётган тажриба - синовнинг характери билан боғлиқ тарзда ўқув дастурлари, дарслик ва дарс ишланмалари, методик қўлланмалар, дидактик ишланмаларнинг яратилиши ва тажриба - синов жараёнига тақдим этилиши зарур. Агар ўқув дастури тажрибадан ўтказилаётган бўлса,

кузатилаётган таълим жараёнини, яъни дарслик ёки дарс ишланмалари, техник воситалар, кўргазмали қуроллар, ўқув қўлланмалари билан таъминлашга эришиш талаб этилади. Бунда асосий эътибор ўқитувчининг қайси метод ёки педагогик технологияни қўллаганлигига эмас, балки ўқув дастури доирасида тақдим этилаётган ўқув материалларининг самарадорлигини аниқлашга қаратилади. Муайян бир педагогик технологияни назарий жиҳатдан асослаганда педагогик прогностика ўқувчи ҳамда ўқитувчининг жонли фаолият кўрсатишини таъминлашга, унинг эркин фикрлаш, ижодкорлик қобилиятини ривожлантиришга йўналтирилган таълим жараёнини ташкил этишни назарда тутмоғи лозим. Педагогик технологиялар, биринчи навбатда, ҳар бир ўқувчи - талабанинг бошқа ўқувчи - талабалар, дарс материаллари ҳамда ўқитувчи (педагог) билан эркин тарзда мулоқот қилишини, фикр алмашишини таъминлайди. Замонавий педагогик технологиялар педагогик амалиётнинг ўқувчи ёки талаба шахсига қонунлар мажмуини, табиат ва жамият ҳодисаларини, кишилик маданияти ва ахлоқ - одобини, муайян фан асосларини танитувчи шакли сифатида намоён бўлиши лозим. Педагогик технология асосида дарс ўтишда энг асосий талаб талабанинг ҳаётий тажрибаси аввал ўзлаштирган билимлари ва қизиқишлари асосида билим беришни кўзда тутати. Педагогик технология ўрганилаётган соҳа бўйича талабаларда билим етарлича бўлмаган ҳолда ҳам талабада салбий кечинмага ўрин қолдирмасликни, бу талабанинг айби эмаслигини тан олишни талаб этади. Педагогик технология талабаларнинг ўрганилаётган соҳа бўйича билимларни эсга тушириш, жонлантириш янги билимни ўзлаштиришга асос бўлади деб кўрсатади. Билимлар ва тайёргарликни аниқлаш талабани фаоллаштириш ва билим ўзлаштиришга ижобий мотивни келтириб чиқаради. Педагогнинг белгиланган ўқув-тарбия вазифаларини меъёрий ҳужжатларда кўрсатилган талаблар асосида йўл қўйиладиган чегаравий кўрсаткичлар доирасида бажариш ҳолати ишлаш қобилияти деб аталиши мумкин. Демак, у ёки бу фан ўқитувчисининг маҳоратини аниқлашда унинг фаолияти давлат таълим стандартлари талабларига ва педагогик шартларга нечоғлик мос келиши назарда тутилади. Маърифатли ва маданиятли дунёни таълим тажрибаси шуни кўрсатадики, шахснинг интеллектуал салоҳияти, дунёқараши, шунингдек, унинг маънавий-ахлоқий қиёфасининг шаклланишида у мансуб бўлган муҳит ҳамда унда қарор топган ижтимоий муносабатларнинг аҳамияти катта бўлади. Зеро, шахс мансуб бўлган муҳитда унинг тафаккури, маънавий-ахлоқий қиёфасини шакллантириш учун зарур бўлган объектив ва субъектив омиллар мавжуд. Шахс фаолият олиб бораётган муҳит доирасида олий ва ўрта махсус таълим муассасаларининг ҳам алоҳида ўрни бор. Ўзбекистон Республикасида узлуксиз таълим соҳасида олиб борилаётган кадрлар тайёрлаш бўйича ислохотлар мамлакат иқтисодиётини малакали мутахассислар билан таъминлашга имкон беради. Бу мамлакатимизнинг жаҳондаги иқтисодиёти ва саноати ривожланган давлатлар қаторига кириб боришининг зарур шarti ва мустаҳкам пойдевори бўлиб хизмат қилади. Олий ўқув юртларида ахборот-коммуникация технологияларини замонавий педагогик технологиялар билан уйғунлашган ҳолда қўллаш бўлажак мутахассис кадрларнинг касбий тайёргарлик сифатини яхшилашга хизмат

қилади, ўқув машғулотларининг самарадорлиги ва ўқитувчи(педагог)лар меҳнатининг фойдали иш коеффицинтини оширади. Бошқача айтганда, бугунги кунда узлуксиз таълим тизимида ўқитиш самарадорлигини оширишнинг муҳим шарт-таълим жараёнига тизимли ёндашув ва ранг-баранг педагогик фаолиятдан иборат хизмат кўрсатиш саналади.

Юқорида айтиб ўтганимиздан шуни хулоса қиламизки, таълим жараёнида ахборот технологияларидан фойдаланиш, таълимда юқори самарадорликка эришиш учун асос бўлиб хизмат қилади. Ҳозирги кунда таълим жараёнини техник воситаларсиз тасаввур қилиб бўлмайди. Мактабларда, лицей ва коллежларда, олий таълимда ахборот технологияларини қўллаш орқали дарс ўтиш ўқувчиларга берилаётган ахборотни тез ва осон етиб боришини, уларни тушунарли ва хотирада яхши сақланишининг асоси бўлади. Бундан ташқари олий таълим тизимида телеконференцияларни ташкил қилинганлиги таълим жараёнининг ютуқларидан биридир. Бу орқали талабалар фикр алмашишлари, эркин фикрлаш ва ўз фикрини тўғри ва аниқ етказиш қобилиятига эга бўладилар. Интернет тизимлари орқали жаҳоннинг бошқа мамлакатларида рўй бераётган воқеа-ҳодисалар, тадбирлар, таълим жараёнининг янгиликлари ва ютуқлари ҳақида маълумотларга эга бўладилар. Демак, ахборот технологиялари – талабаларнинг билимларини ривожлантирадиган, уларнинг техника ва ижтимоий жараёнларни бошқариш бўйича имкониятларини кенгайтирадиган, маълумотларни ташкил этиш, ишлаб чиқиш, тиклаш, узатиш усуллари ва техника воситалари бўлиб хизмат қилар экан.

Фойдаланилган адабиётлар:

1. Ҳакимова М.Ф., Хўжаев Н. Педагогик технологиялар. Ўқувқўлланма – Т.: «Фантехнологиялари», 2008..
2. Омонов Х.Т ва б. «Педагогик технологиялар ва педагогик маҳорат». Тошкент; 2009.
3. М.Орипов ва б. Ахборот технолигия Тошкент; «Ношир», 2009..
4. А.Сатторов. «Информатика ва ахборот технолигиялари» Тошкент; 2002.
5. А.Сатторов. «Маълумотлар базасини бошқариш системаси». Тошкент; 2006.

## **PANJARADA FADDEEV TIPIDAGI OPERATORLAR UCHUN INVARIANT QISM FAZOLAR**

*J.X.Xudoyqulov., talaba A.I.Jovliyev (SamDU).*

Hilbert fazolasida berilgan o‘z-o‘ziga qo‘shma operatorlarning spektrini o‘rganishda uchraydigan eng sodda masalalardan biri – bu invariant elementlarni, hech bo‘lmaganda bu operator ta’sirida o‘zining yo‘nalishini saqlab qoluvchi elementlarni topishdan, ya’ni

$$Hf = \lambda f \quad (1)$$

tenglamaning yechimlarini topishdan iborat. (1) tenglamaning noldan farqli har bir yechimi  $H$  operatorning xos vektori,  $\lambda$  - esa  $H$  operatorning xos qiymati deyiladi. Agar  $\lambda$  operatorning xos qiymati bo‘lsa, (1) tenglamaning barcha yechimlari to‘plami qism fazo tashkil qiladi. Bu qism fazo  $H$  operatorning invariant qism fazosi

bo'ladi va u  $\lambda$  xos qiymatga mos xos qism fazo deyiladi.  $\lambda$  xos qiymatning karraligi shu xos qism fazoning o'lchami sifatida aniqlanadi. Biz bu ishda bir o'lchamli panjarada ikki zarrachali sistema Hamiltonianiga mos Faddeev tipidagi to'la uzluksiz operatorning invariant qism fazolarini o'rganamiz.

Panjaradagi ikki zarrachali sistema Hamiltonianining ba'zi spektral xossalari [1] ishda tahlil qilingan. Bu ishda Shryodinger operatori xos qiymatlari chekli bo'lishining yetarli shartlari keltirilgan. [2] ishda esa ikki o'lchamli panjarada berilgan ikki zarrachali sistema Hamiltonianining kvaziimpuls koordinatalaridan biri  $k^{(1)} = \pi$  yoki  $k^{(2)} = \pi$  bo'lganda cheksiz ko'p xos qiymatlarga ega ekanligi isbotlangan. Ikki o'lchamli panjarada berilgan ikki zarrachali Shryodinger operatorining invariant qism fazolari [3] ishda o'rganilgan.

Bu ishda bir o'lchamli panjarada berilgan ikki zarrachali Shryodinger operatoriga mos Faddeev tipidagi  $G(k, z)$  operatori uchun toq funksiyalardan tashkil topgan  $L_2(T)$  va juft funksiyalardan iborat  $L_2^+(T)$  qism fazolarning invariant ekanligini ko'rsatilgan.

**Masalaning qo'yilishi.** Panjaradagi ikki zarracha sistema Hamiltonianining bog'langan holatlarini o'rganish masalasi Shryodinger operatorlari deb nomlanuvchi  $\{H(k), k \in T\}$  operatorlar oilasining xos qiymatlarini tekshirish masalasiga keltiriladi

$$H(k) = H_0(k) - V : L_2(T) \rightarrow L_2(T), \quad T = (-\pi, \pi], \quad (2)$$

$$(H_0(k)f)(p) = \varepsilon_k(p)f(p), \quad \varepsilon_k(p) = 2 \cos k \cos 2p, \quad (3)$$

$$(Vf)(p) = \frac{1}{\sqrt{2\pi}} \int_T v(p-q)f(q) dq. \quad (4)$$

Bu yerda  $v: T \rightarrow R$  haqiqiy qiymatli uzluksiz va juft funksiya. Shuni aytib o'tamizki,  $H_0(k)$  va  $V$  operatorlar  $L_2(T)$  fazoda chegaralangan va o'z-o'ziga qo'shma operatorlardir.  $H(k)$  operatorning muhim spektri  $H_0(k)$  operatorning spektriga teng va u  $[m(k), M(k)]$ ,  $m(k) = \min \varepsilon_k(p)$ ,  $M(k) = \max \varepsilon_k(p)$  kesmadan iborat.

To'la uzluksiz  $V$  operatorni musbat deb faraz qilamiz, uning musbat kvadrat ildizini  $V^{\frac{1}{2}}$  orqali belgilaymiz.  $V^{\frac{1}{2}}$  ham integral operator bo'ladi va  $L_2(T)$  fazoda quyidagi formula yordamida aniqlanadi:

$$(V^{\frac{1}{2}} f)(p) = \frac{1}{\pi} \int_T [\sqrt{\hat{v}(0)} + \sum_{n=1}^{\infty} \sqrt{\hat{v}(n)} \cos n(p-q)] f(q) dq. \quad (5)$$

$H(k)$  operator xos qiymatlarini tekshirish masalasi Faddeev tipidagi  $G(k, z) = V^{\frac{1}{2}} r_0(k, z) V^{\frac{1}{2}}$ ,  $z \leq m(k)$  operatorning xos qiymatlarini yoki invariant qism fazolarini o'rganishga keltiriladi. Bu yerda  $r_0(k, z) = (H_0(k) - zI)^{-1}$  qo'zg'almas  $H_0(k)$  operatorning rezolventasi.

**1-teorema.** Har bir  $k \in T$  va  $z < m(k)$  uchun  $G(k, z)$  to'la uzluksiz musbat va simmetrik operator bo'ladi [1].

**2-teorema.** Biror  $z < m(k)$  soni  $H(k)$  operatorning xos qiymati bo'lishi uchun  $\lambda = 1$  soni  $G(k, z)$  operatorning xos qiymati bo'lishi zarur va yetarli. Bundan tashqari ularning karraliklari ham teng ([4] ga qarang), ya'ni

$\dim \text{Ker}(H(k) - zI) = \dim \text{Ker}(G(k, z) - I)$ .

**3-teorema.**  $H(k)$  operatorning  $z$  ( $z < m(k)$ ) dan kichik xos qiymatlari soni  $G(k, z)$  operatorning birdan katta xos qiymalari soniga teng ([4] ga qarang).

$G(k, z)$  operatorning invariant qism fazolari.  $L_2(T)$  fazoni toq funksiyalardan va juft funksiyalardan iborat  $L_2^-(T)$  va  $L_2^+(T)$  qism fazolarning to'g'ri yig'indisiga yoyish mumkin, ya'ni  $L_2(T) = L_2^-(T) \oplus L_2^+(T)$ .

**4-teorema.**  $L_2^-(T)$  va  $L_2^+(T)$  qism fazolar  $G(k, z)$  operatorning invariant qism fazolari bo'ladi.

Bu teoremani isbotlashda quyidagi lemmalardan foydalanamiz.

**1-lemma.**  $L_2^-(T)$  va  $L_2^+(T)$  qism fazolar  $H_0(k)$  operatorning invariant qism fazolari bo'ladi.

**Isbot.**  $L_2^-(T)$  fazodan ixtiyoriy  $f$  element olamiz. Bu elementga  $H_0(k)$  operator ta'sirini qaraymiz:  $(H_0(k)f)(p) = 2 \cos k \cos 2p f(p)$ .  $f$  toq funksiya bo'lganligi uchun uning juft funksiya  $2 \cos k \cos 2p$  ga ko'paytmasi toq funksiya bo'ladi. Demak, ixtiyoriy  $f \in L_2^-(T)$  uchun  $H_0(k)f \in L_2^-(T)$  ekan. Bu esa  $L_2^-(T)$  qism fazoning  $H_0(k)$  operatorga nisbatan invariant qism fazo ekanligini bildiradi.  $H_0(k)$  o'z-o'ziga qoshma operator bo'lganligi uchun  $L_2^-(T)$  qism fazoning ortogonal to'ldiruvchisi bo'lgan  $L_2^+(T)$  qism fazo ham  $H_0(k)$  uchun invariant qism fazo bo'ladi.

**2-lemma.**  $L_2^-(T)$  va  $L_2^+(T)$  qism fazolar  $V^{\frac{1}{2}}$  operator uchun invariant qism fazolari bo'ladi.

**Isbot.** Ma'lumki,  $L_2^-(T)$  Hilbert fazosida  $\varphi_n^-(p) = \frac{1}{\sqrt{\pi}} \sin np$ ,  $n \in N$  sistema,  $L_2^+(T)$  fazoda esa  $\varphi_0^+(p) = \frac{1}{\sqrt{2\pi}}$ ,  $\varphi_n^+(p) = \frac{1}{\sqrt{\pi}} \cos np$ ,  $n \in N$  sistema ortonormal bazis bo'ladi.

(5) formula bilan berilgan  $V^{\frac{1}{2}}$  operatorni quyidagicha yozish mumkin:

$$(V^{\frac{1}{2}}f)(p) = \frac{\sqrt{\hat{v}(0)}}{\pi} \int_{-\pi}^{\pi} f(q) dq + \frac{1}{\pi} \sum_{n=1}^{\infty} \sqrt{\hat{v}(n)} \int_{-\pi}^{\pi} (\cos np \cos nq + \sin np \sin nq) f(q) dq.$$

Agar biz  $L_2^-(T)$  fazodan ixtiyoriy  $f$  element olib, bu elementga  $V^{\frac{1}{2}}$  operator ta'sirini qarasak

$$(V^{\frac{1}{2}}f)(p) = \frac{\sqrt{\hat{v}(0)}}{\pi} \int_{-\pi}^{\pi} f(q) dq + \frac{1}{\pi} \sum_{n=1}^{\infty} \sqrt{\hat{v}(n)} \cos np \int_{-\pi}^{\pi} \cos nq f(q) dq + \\ + \frac{1}{\pi} \sum_{n=1}^{\infty} \sqrt{\hat{v}(n)} \sin np \int_{-\pi}^{\pi} \sin nq f(q) dq$$

ni olamiz. Juft va toq funksiyalar ko'paytmasi toq funksiya bo'lganligidan hamda istalgan toq funksiyaning  $[-\pi, \pi]$  simmetrik oraliq bo'yicha olingan integrali nol ekanligidan quyidagini olamiz

$$(V^{\frac{1}{2}}f)(p) = \frac{1}{\pi} \sum_{n=1}^{\infty} \sqrt{\hat{v}(n)} \sin np \int_{-\pi}^{\pi} \sin nq f(q) dq = \sum_{n=1}^{\infty} \sqrt{\hat{v}(n)} \varphi_n^-(p) (\varphi_n^-, f).$$

Demak,  $L_2^-(T)$  qism fazo  $V^{\frac{1}{2}}$  operator uchun invariant qism fazo ekan.  $V^{\frac{1}{2}}$  o'z-o'ziga qoshma operator bo'lganligi uchun  $L_2^-(T)$  qism fazoning ortogonal to'ldiruvchisi bo'lgan  $L_2^+(T)$  qism fazo ham  $V^{\frac{1}{2}}$  uchun invariant qism fazo bo'ladi.

**4-teorema isboti.** 1-lemmadan  $L_2^-(T)$  va  $L_2^+(T)$  qism fazolarning  $r_0(k, z) = (H_0(k) - zI)^{-1}$  operatorga nisbatan invariant ekanligi kelib chiqadi. 1 va 2 lemmalardan hamda  $G(k, z) = V^{\frac{1}{2}} r_0(k, z) V^{\frac{1}{2}}$  tasvirdan 4-teorema isboti kelib chiqadi.

Navbatdagi invariant qism fazolarni bayon qilish uchun  $L_2^-(T)$  va  $L_2^+(T)$  qism fazolarning har birini quyidagicha to'g'ri yig'indiga yoyamiz:

$$L_2^-(T) = L_2^{-t}(T) \oplus L_2^{-j}(T), \quad L_2^+(T) = L_2^{+t}(T) \oplus L_2^{+j}(T).$$

Bu yerda  $L_2^{-t}(T)$  bilan  $\{\varphi_1^-, \varphi_3^-, \dots, \varphi_{2n-1}^-, \dots\}$  sistemadan hosil bo'lgan qism fazo,  $L_2^{-j}(T)$  bilan  $\{\varphi_2^-, \varphi_4^-, \dots, \varphi_{2n}^-, \dots\}$  sistemadan hosil bo'lgan qism fazo belgilangan. Xuddi shunday  $L_2^{+t}(T)$  va  $L_2^{+j}(T)$  lar bilan mos ravishda  $\{\varphi_1^+, \varphi_3^+, \dots, \varphi_{2n-1}^+, \dots\}$  va  $\{\varphi_0^+, \varphi_2^+, \dots, \varphi_{2n}^+, \dots\}$  sistemalardan hosil bo'lgan qism fazolar belgilangan.

Har bir natural  $n$  va  $m$  sonlari (ular cheksiz qiymat ham qabul qilishi mumkin) uchun  $L_{nm}^+$  bilan  $\{\varphi_{i_1}^-, \varphi_{i_2}^-, \dots, \varphi_{i_n}^-, \varphi_{j_1}^+, \varphi_{j_2}^+, \dots, \varphi_{j_m}^+\}$  sistemadan hosil bo'lgan qism fazoni belgilaymiz.

**3-lemma.** Har bir  $n$  va  $m$  natural sonlari uchun  $L_{nm}^+$  qism fazo  $V^{\frac{1}{2}}$  operator uchun invariant qism fazo bo'ladi. Jumladan  $L_2^{-t}(T)$ ,  $L_2^{-j}(T)$ ,  $L_2^{+t}(T)$  va  $L_2^{+j}(T)$  qism fazolar ham  $V^{\frac{1}{2}}$  operator uchun invariant qism fazo bo'ladi.

Lemmaning isboti 2-lemmaga o'xshash bo'lganligi uchun uni keltirmaymiz.

**4-lemma.**  $L_2^{-t}(T)$ ,  $L_2^{-j}(T)$ ,  $L_2^{+t}(T)$  va  $L_2^{+j}(T)$  qism fazolar  $H_0(k)$  operator uchun invariant qism fazolar bo'ladi.

**Isbot.**  $L_2^{-t}(T)$  va  $L_2^{-j}(T)$  qism fazolarning  $H_0(k)$  operator uchun invariant qism fazolar bo'lishini ko'rsatamiz. Buning uchun  $L_2^{-t}(T)$  fazoning ixtiyoriy  $\varphi_{2n-1}^-$  bazis elementiga  $H_0(k)$  operatorning ta'sirini qaraymiz:

$$(H_0(k)\varphi_{2n-1}^-)(p) = \varepsilon_k(p)\varphi_{2n-1}^-(p) = \frac{2}{\sqrt{\pi}} \cos k \cos 2p \sin(2n-1)p.$$

Ko'paytmani yig'indiga keltirish

$$2 \cos 2p \sin(2n-1)p = \sin[(2n-1)-2]p + \sin[(2n-1)+2]p = \sin(2n-2-1)p + \sin(2n+2-1)p$$

formulasidan foydalanib uni

$$(H_0(k)\varphi_{2n-1}^-)(p) = \varepsilon_k(p)\varphi_{2n-1}^-(p) = \cos k[\varphi_{2n-2-1}^-(p) + \varphi_{2n+2-1}^-(p)] \quad (6)$$

shaklda yozish mumkin, ya'ni  $H_0(k)\varphi_{2n-1}^- \in L_2^{-t}(T)$  ekanligini olamiz. Bu yerda  $n=1$  bo'lgan holda

$$\varphi_{2n-2-1}^-(p) = \varphi_{-1}^-(p) = \frac{1}{\sqrt{\pi}} \sin(-p) = -\frac{1}{\sqrt{\pi}} \sin p = -\varphi_1^-(p) \in L_2^{-t}(T)$$

ekanligini hisobga olish kerak. (6) dan istalgan  $f = \sum_{n=1}^{\infty} c_n \varphi_{2n-1}^- \in L_2^{-t}(T)$  uchun

$$(H_0(k)f)(p) = \varepsilon_k(p)f(p) = \cos k \sum_{n=1}^{\infty} c_n [\varphi_{2n-2}^-(p) + \varphi_{2n+2}^-(p)] \in L_2^t(T).$$

ekanligini olamiz. Shunday qilib  $L_2^t(T)$  qism fazo  $H_0(k)$  operator uchun invariant qism fazo ekan. Endi  $L_2^j(T)$  qism fazoning  $H_0(k)$  operator uchun invariant qism fazo ekanligini isbotlaymiz. Buning uchun  $L_2^j(T)$  fazoning ixtiyoriy  $\varphi_{2n}^-$  bazis elementiga  $H_0(k)$  operatorning ta'sirini qaraymiz:

$$(H_0(k)\varphi_{2n}^-)(p) = \varepsilon_k(p)\varphi_{2n}^-(p) = \frac{2}{\sqrt{\pi}} \cos k \cos 2p \sin 2np.$$

Ko'paytmani yig'indiga keltirish

$$2 \cos 2p \sin 2np = \sin(2n-2)p + \sin(2n+2)p$$

formulasidan foydalanib uni

$$(H_0(k)\varphi_{2n}^-)(p) = \varepsilon_k(p)\varphi_{2n}^-(p) = \frac{2}{\sqrt{\pi}} \cos k \cos 2p \sin 2np = \cos k [\varphi_{2n-2}^-(p) + \varphi_{2n+2}^-(p)]$$

shaklda yozish mumkin, ya'ni  $H_0(k)\varphi_{2n}^- \in L_2^j(T)$  ekanligini olamiz. Bu yerdan istalgan

$$f = \sum_{n=1}^{\infty} c_n \varphi_{2n}^- \in L_2^j(T) \text{ uchun}$$

$$(H_0(k)f)(p) = \varepsilon_k(p)f(p) = \cos k \sum_{n=1}^{\infty} c_n [\varphi_{2n-2}^-(p) + \varphi_{2n+2}^-(p)] \in L_2^t(T).$$

ekanligini olamiz. Shunday qilib  $L_2^j(T)$  qism fazo  $H_0(k)$  operator uchun invariant qism fazo ekan.  $L_2^t(T)$  va  $L_2^j(T)$  qism fazolarning  $H_0(k)$  ga nisbatan invariantligi shunga o'xshash isbotlanadi.

**5-teorema.**  $L_2^t(T)$ ,  $L_2^j(T)$ ,  $L_2^t(T)$  va  $L_2^j(T)$  qism fazolar  $G(k, z)$  operator uchun invariant qism fazolar bo'ladi.

Teoremaning isboti 3 va 4 lemmalardan kelib chiqadi.

## CHET TILLARINI O'RGANISHDA UMUM EVROPA KOMPETENT-SIYALARI: O'RGANISH, O'RGATISH, VAHOLASH. CEFR – NIMA?

*katta o'qituvchi F. E. Kultayeva (SamDAQI).*

**Аннотация:** В статье рассмотрены уровни и стадии общеевропейских компетенций в изучении иностранных языков. В целях развития творческих способностей будущих специалистов предусматривается широкое использование в процессе обучения возможностей коммуникации на профессиональной основе.

**Annotation:** Levels and stages of Common European Framework of Reference for Languages – Learning, Teaching, Assessment in learning foreign languages are considered in the article. For the purpose of developing creative specialists' ability are provided using communication possibilities in the teaching process on the professional basis.

So'nggi yillarda jahon miqiyosida ro'y berayotgan globallashuv, integratsiya jarayonlari, chet tili o'qitish metodikasiga yaqin bo'lgan fanlarda erishilgan yutuqlar xorijiy til ta'limi metodikasida tubdan burilish yasalishiga olib keldi, bu esa O'zbekiston Respublikasi ta'lim tizimiga chet tillarni o'rgatish bo'yicha xalqaro



hujjatlarga asoslangan uzluksiz ta'lim tizimining davlat ta'lim standartlarini joriy etish orqali ta'minlanadi. Xorijiy tillarga madaniyatlararo muloqotni amalga oshiruvchi vosita, shuningdek, har bir mutaxassis kasbiy layoqatining yetakchi komponentlaridan biri sifatida qaralmoqda. Respublikamizning xorijiy mamlakatlar bilan turli sohalarda hamkorlik aloqalarining kengayishi har bir mutaxassisdan chet tilini mukammal o'zlashtirishni va xorijiy hamkasblar bilan to'g'ridan-to'g'ri muloqot qila olishlarini taqozo qilmoqda.

O'zbekiston Respublikasi Oliy va o'rta maxsus ta'lim vazirligining **2011 yil 19 yanvardagi** "Ta'lim muassasalari bitiruvchilarining ingliz tilini bilishlari, hamda kompyuter texnologiyalari va internet tarmogidan foydalanishning tayanch ko'nikmalariga ega bo'lishlarini ta'minlash bo'yicha kompleks chora-tadbirlar dasturi" ijrosini ta'minlash to'grisida" gi 21 -sonli buyrug'ida fan, texnika, texnologiyalarning jadal rivojlanishi, zamonaviy bilimlarni egallashda xalqaro axborot manbalaridan foydalanish zarurati ta'kidlangan va har bir oliy ta'lim muassasasi talabalarining informatsion texnologiyalar hamda ingliz tilini bilish va amalda qo'llay olishlarini ta'minlashga qaratilgan vazifalar qo'yilgan.

Tilni egallash darajasi cheksiz bo'lganligi, til o'rganishga ajratiladigan vaqtning chegaralanganligi, shuningdek, tildan turli vaziyatlarda turli darajada foydalanish mumkinligi e'tiborga olinib, jahon miqiyosida tilni o'zlashtirish darajalari tizimi ishlab chiqilgan. Bu tizim Evropa Ittifoqiga a'zo barcha davlatlarda joriy etilgan. Evropa Kengashining "Chet tillarni egallashning Umumevropa kompetentsiyalari: CEFR (Common European Framework of Reference for Languages – Learning, Teaching, Assesment) "O'rganish, O'qitish va Baholash" hujjati umume'tirof etilgan xalqaro me'yorlardan biridir.

Evropa Ittifoqiga a'zo mamlakatlarda xorijiy tilni o'zlashtirish kompetentsiyasi 3 darajali klassik A, B, C (bazaviy, o'rta va yuqori daraja) tizimiga asoslangan bo'lib, o'z navbatida har bir daraja 2 pog'onadan iborat. Bu tizim Evropa Ittifoqiga a'zo davlatlarning barchasida joriy etilgan. Nofilologik yo'nalishda xorijiy til sifatida hamda filologik yo'nalishda ikkinchi xorijiy til sifatida o'qitiladigan oliy ta'lim muassasalarida ingliz tilini o'qitishda quyidagi bosqichlar, tilni o'zlashtirish daraja va pog'onalari farqlanadi:

<p><b><u>A</u></b> Tilni o'zlashtirishning ilk darajasi (<b>Basic user-108 soat</b>)</p>	<p><b><u>A1</u></b> Tilni o'zlashtirishning ilk darajasi(xorijiy tilni o'zlashtirish bo'yicha til o'rganuvchilarda bilim, ko'nikma va malakalarning ilk shakllanish darajasi) (<b>Breakthrough</b>)</p> <p><b><u>A2</u></b> Tilni o'zlashtirishning boshlang'ich darajasi(xorijiy tilni o'zlashtirish bo'yicha til o'rganuvchilarda bilim, ko'nikma va malakalar shakllanishining boshlang'ich darajasi) (<b>Waystage-72 soat</b>)</p>
<p><b><u>B</u></b> Tilni mustaqil o'zlashtirish darajasi (<b>Independent user</b>)</p>	<p><b><u>B1</u></b> Tilni o'zlashtirishning quyi-o'rta darajasi (<b>Threshold-144 soat</b>)</p> <p><b><u>B2</u></b></p>

	Tilni o'zlashtirishning o'rta bosqich darajasi( <b>Vintage-56 soat</b> )
<b>C</b> Tilni kasbiy egallash darajasi <b>(Effective Operational Proficiency)</b>	<b>C1</b> Tilda erkin muloqot qilish darajasi ( <b>Effective Operational Proficiency and Mastery Level</b> ) <b>C2</b> Tilni mukammal egallash darajasi ( <b>Mastery</b> )

Oliy ta'lim muassasalarining bakalavriat bosqichida ingliz tili o'qitilishini tashkil etishda talabalarning tilni o'rganishga bo'lgan ehtiyojlari, akademik guruhlarini shakllantirish, ta'limning maqsad, va zifalari va mazmuniga alohida e'tibor qaratiladi, hamda ularning til o'rganishga nisbatan motivatsiyalari, tilni o'zlashtirish qobiliyatlari, til bo'yicha egallagan bilimlari qaysi darajaga mosligini aniqlash kirish testi (Placementtest) natijalari asosida amalga oshiriladi. Test natijalariga ko'ra 25 ballgacha baholangan tinglovchi tilni o'zlashtirishning ilk darajasi, 26-35 ballgacha baholangan tinglovchi tilni o'zlashtirishning boshlang'ich darajasi, 36-45 ballgacha baholangan tinglovchi tilni o'zlashtirishning quyi-o'rta darajasi, 45-60 ballgacha baholangan tinglovchi tilni o'zlashtirishning o'rta darajasida tehsil olish imkoniyatiga ega bo'ladi. Til materiallarini ta'lim bosqichlari bo'yicha taqsimlashda jahon standartlarini inobatga olish maqsadga muvofiqdir. Ta'lim oluvchilarning nutq faoliyatida zarur bo'ladigan ko'nikmalarini bosqichma-bosqich rivojlantirish ta'lim jarayonining bosh maqsadi hisoblanadi. Ayni maqsadga erishish uzluksiz ravishda – auditoriyada va mustaqil ravishda maxsus topshiriq, vazifava mashqlar bajarilishi orqali amalga oshiriladi. Bunda xorijiy mamlakatlarda bosqichma-bosqich o'qitish printsiplari asosida tayyorlangan darsliklardan foydalanish mumkin.

Nutq faoliyati turlari bo'yicha quyidagi ko'nikma va malakalar shakllanadi: tinglab tushunish (listeningcomprehension - LC); o'qib tushunish (readingcomprehension–RC, bunga (Scanning, Skimming, Speedreading kabi o'qish turlari kiradi); fikrni yozuvda ifoda etish (essaywriting - EW); gapirish (communicational English- CE).

Talabalarda ushbu ko'nikma va malakalarni shakllantirish uchun mashg'ulotlarda quyidagi interaktiv usullar va multimedia dasturlaridan foydalanish tavsiya etiladi: “Sirli sandiq” (Pole chudes), “Akvarium”, “Aqliy hujum”, “Xotira xaritasi”, “Guruhlar bilan ishlash”, “Kompyuterli o'yinlar”, “Yozma bahslar”, “Klaster”, “Videoanjuman”, “Bumerang”, “3X4”, “Zigzag”, “Muzyorar o'yini”, “SWOT”(Tahlil), “Bahs - munozara”, “Muammoni hal etish”, “Arra”, “Tanqidiy fikrlash”, “Stol urtasida ruchka”, “Birgalikda bilim olish”, E.Aronson metodi, R.Slagin metodi, D.Jonson va R.Jonson metodi, “Loyixa metodi”, “Taqdimot” (Prezentatsiya) va boshqalar.

**Multimediya dasturlariga** interaktiv elektron darsliklar, ular tarkibida yaratilgan audio, video, rasm, grafika materiallariga tayangan mashqlar, nazorat testlari, CD disk ko'rinishidagi audio materiallar va nazorat testlari ham kiradi. Multimedia dasturlarini internetga kiritish imkoniyatlari mavjud. Bu holda talabalar bilan o'qituvchi orasida distant muloqot tashkil etish imkoniyati paydo bo'ladi. Bu esa, o'z navbatida, distant ta'lim elementlarini o'quv jarayoniga kiritish imkonini

yaratadi, mustaqil ta'limning interaktivlik darajasini oshiradi. Ilg'or tajribaning ko'rsatishicha, multimediya dasturlaridan foydalanish ta'limga sarflanadigan vaqtni 30% gacha tejash imkonini beradi.

Xorijiy tillarni o'qitish ko'p qirrali faoliyat bo'lganligi bois har bir o'qituvchi o'z faoliyatida yangidan - yangi interaktiv usullarni qo'llashi mumkin. Mashg'ulotlarda interfaol usullardan keng foydalanish 70-80% talabning dars jarayonida faol qatnashishiga imkoniyat yaratadi.

Adabiyotlar:

1. Obheevropeyskie kompetentsii vladeniya inostranno`m yazo`kom: Izuchenie, prepodavanie, otsenka. - Strasburg, 1996

2. A.A.Ismailov. Short Intensive Computer-Linguaphone Course of Social English.Resource Book. Zero Level. Elementary level. – Tashkent, 2008.

### **“HEIMSUCHUNG” ASARIDAGI ME`MORCHILIKKA OID SO`ZLARNING O`ZBEK TILIGA BERILISHI**

*O'z MU XFF talabasi Usmonov Faridjon Ilmiy raxbar: Hafizov G'ayrat.*

Biz bilamizki, har qanday usulda yaratilgan badiiy ijod mahsullari o`ziga xos va faqatgina o`sha asar uchun xos bo`lgan xususiyatlarga ega bo`ladi. Ushbu o`ziga xos va alohida xususiyatlarni tarjima qilish esa ancha murakkab jarayon hisoblanadi va tarjimondan yuksak bilim va tajriba talab qiladi. Shu o`rinda mashhur nemis adibasi Jenni Erpenbekning mashhur “Heimsuchung” “Makon istab” asarining hozirgi kunning zabardast tarjimonlardan hisoblanmish Qo`chqorova Hafiza tarjimasida berilgan qurilish va me`morchilikka oid atamalar va izohlarning berilishi haqida so`z ketadi. Jenni Erpenbek hozirgi nemis adabiyoti osmonida porlaytgan yorqin yulduzlardan biridir va shu bilan birga bir qancha mukofotlar sohibasi hamdir: 2001-yilda Klagenfurter Baxmann mukofoti, 2006- yilda Zult oroli yozuvchisi mukofoti. 2008- yilda Zoloturner adabiy mukofoti, Doderer mukofoti, Xerta Kyoneg mukofoti va 2009- yilda Litera Tour Nord sovrindori hamdir. Uning kitobxonlar orasida o`zining munosib o`rnini egallagan mashhur asarlaridan biri 2008- yilda Germaniya (Ayhborn Berlin) da nashr qilingan “ Makon istab ” romanidir. 2008- yilda Germaniyada chop etilgan nemis tilidagi nusxasi va 2011- yilda O`zbekistonda nashr qilingan o`zbek tilidagi variantlari ham nashr qilingan.Bu romanda bir qancha sohalarga oid atamalar va maxsus so;zlar qo`llangan bo`lib bu mavzuning to`liq ochib berilishini ta`minlagan desak, adashmagan bo`lamiz. Asarning asosiy mazmunini tashkil etuvchi me`morchilikka oid ko`plab terminlar keltirilgandir. Quyida ushbu terminlarning o`zbekcha tarjimasini ko`rib chiqamiz:

der Spaten - belkurak	die Bank - skameyka
das Fenster - deraza	die Treppe - zina
die Sandsteinplatte- kafel	der Holz - yog`och
das Gitter - panjara	die Wand - devor
die Schraube - vint	die Säule - ustun
die Kralle - mix	der Bretter - qipiq
die Kiste - quti	der Splitter- payraxa
die Brucke - ko`prik	die Farbe - bo`yoq

der Klappen - tuynuk  
der Dachboden - tom  
Barrock – Baroka  
Gotik - Gotika  
die Terasse - ayvon

der Eisen - temir  
das Beton - beton  
der Fußboden - pol  
das Fenster - rom  
der Balkon - balkon

Wunder der Natur – „Tabiat mo’jizasi“ Bu yerda u atoqli ot sifatida berilgan. Bu yerda u bir qurilish uyiga nisbatan ishlatilgan.

die Katakombe – Katakomba Bu yerda unga ta’rif berilgan Yer ostidagi aylanma chalkash yo’l, g’or.

Biz bilamizki, barcha soha vakillarini terminlar tushunchasi qiziqtirib kelgan. Fan sohasining barcha sohalarida terminlar albatta mavjud. Shuningdek, hozirgi mavzuimizda ham, turli terminlarni uchratamiz. Asosan me`morchilikka tegishli terminlar ko`plab keltirilgan. Masalan, deraza, panjara, vint, yog`och, belkurak, zina, ustun, temir, to`sin, kafel, tom, poydevor, devor, taxta, pol, g`isht, ko`prik, darcha, ayvon, peshtoq va shu kabi ko`plab me`morchilikka oid terminlar keltirilgan: der Spaten - belkurak Er überlegt, ob er den Spaten am Ende auch eingraben soll und mit seinen bloßen Händen diese, die letzte, Grube zuscharren: die Treppe - zina. Einmal noch geht er die Treppe hinauf: die Sandsteinplatte - kafel. Gehen durch die Stube helle Sandsteinplatten unter seinen schritten: das Gitter - panjara “ Mannesmann Luftschutz ” steht auf diesen Gittern, auch jetzt noch, mitten im Frieden: der Bretter - qipiq. Spürte die warmen Bretter unter seinen Füssen: der Holz - yog`och. Im Herbst hackt er Holz. Chet tilidan tarjima qilingan har bir asarning o`ziga xos ahamiyati bor bo`lib, ma`lum fan sohasida insonlar erishgan yutuq va kamchiliklarni o`zida mujassam etgan bo`ladi. Tarjima yordamida esa boshqalar ongiga ham yetkazib berish mumkin. Quyidagi asarda ham shu holatni kuzatish mumkin, chunki asarda urushdan keyin Germaniya demokratik va federativ respublikalarida mavjud bo`lgan qurilish uslublari va an`anlari haqida qiziqarli ma`lumotlarni olish mumkin. Chunki o`sha davrda qanday uy qurilish uslublari mavjud bo`lgani har bir kishi qiziqarlidir. Asarda bu kabi atamalar va qurilish sohasiga oid so`zlar to`gridan – to`g`ri tarjima (transliteratsiya) qilingan kuzatish mumkin. Bu esa o`sha til xususiyatini saqlab qolishga intilish deb baho berish haqqoniylik bo`lardi. Zero, har bir tilning o`ziga xos ruhiyati va xususiyati mavjud bo`ladi. Buni saqlab qolish esa tarjimonning eng muhim vazifa hisoblanadi. Mana shunday asarlar soni ko`payversa, ham o`quvchi ongida bu soha bo`yicha yangicha dunyoqarash shakllanishi, ham shu soha vakillari uchun yangicha fikrlar paydo bo`lish uchun asos bo`la olardi.

#### Foydalanilgan adabiyotlar ro`yxati:

1. O`zbek tili terminologiyasi, Toshkent, 1933.
2. Jenni Erpenbek, “Makon istab” Toshkent, “Nihol” nashriyoti, 2011.
3. Karimov I.A. Yuksak ma`naviyat yengilmas kuch, Tosh. Ma`naviyat 2008, 14.
4. Karimov I.A. “Barkamol avlod- O`zbekiston taraqqiyotining poydevori”, 1997.
5. Tilshunoslikka kirish M. Irisqulov. Toshkent, O`qituvchi, 1992.
6. Axatova M. “O`zbek tilining yog`ochsozlik terminologiyasi” Tosh. 2004.
7. O`zbekiston Milliy Ensiklopediyasi. Toshkent, davlat ilmiy nashriyoti,
8. Tarjima nazariyasi va amaliyoti, Toshkent, 2005.

9. A. Abduazizov, Tilshunoslikka kirish, Toshkent, 1999.
10. Hozirgi o'zbek adabiy tili, Toshkent, 2013.
11. Sarafjon S. Safo Matjon, Toshkent, 2013.
12. Borisova I.F, Imyaminova Sh. S.
13. Badiiy tarjimaning actual masalalari, O'zbekiston, "Fan" nashriyoti, 1977.

## **ИНТЕРНЕТ ФОЙДАЛИМИ ЁКИ ЗАРАР? ЁХУД УНИНГ ЁШЛАР ТАРБИЯСИГА ТАЪСИРИ**

*А. Раджабов, (Самарқанд педагогика коллежи)*

Албатта, мазкур мавзудаги бахслар тингани йўқ. Аммо бугунги кунимизни биз ХХ асрнинг ана шу кашфиётимиз сиз мутлақо тасаввур қила олмаймиз. Зеро, интернет бугунги кунда кенг куламда ахборот манбаи бўлиб келмоқда. Унинг усиб келаётган ёш авлод тарбиясига таъсири ҳақида сўз юритмоқчи эканмиз аввало, бу ҳолатга ижобий нуқтаи назардан назар ташлайлик:

- интернет узокни якин қилди;
- инсонлар вақтини тежаш имконини берди;
- ахборот олиш ва тарқатиш майдонини кенгайтди;
- ўзида матн, овоз, тасвирни мужассамлаштириш орқали янги оммавий ахборот воситасининг шаклини юзага келтирди;
- таълимнинг масофавий курунишини юзага келтириб инсонларнинг билимга булган эҳтиёжини қондиришга қулай шароит яратди;
- инсонларнинг танишиш, мулоқотда бўлиш жараёнларини осонлаштириб тезлаштирди ва ҳоказо.

Албатта, батафсил санаб ўтадиган бўлсак, интернетнинг ижобий хусусиятлари жуда ҳам кўп, аммо шу билан биргаликда, унинг салбий томонлари ҳам йўқ эмас. Бу, аввало айнан интернет пайдо бўлгач, одамларнинг бири-биридан йироқлашуви, эгоистик кайфиятнинг кучайиб, эгоцентризм тушунчасининг пайдо булишига олиб келди. Глобал тармоқни назорат қилишнинг жуда мушкуллиги инobatга олинса, миллий кадриятларимиз, онгимизгаёд бўлгандиний ақидапараслик, шовинистик қарашлар, зуравонликнинг тарғиботи, ёшлар онгини егаллаш учун айнан интернет воситасидаги ахборот хуружларининг кенгайиши, ахлоқсиз сайтларнинг кўпайиши ва бошқалар ўсиб келаётган ёш авлод учун қанчалик ҳафли эканини тасаввур қилиш қийин эмас.

Жисмонан туқис фарзандларимизни маънан етук ворислар қилиб тарбиялаш жуда муҳим ва анчайин мураккаб жараён. Дунё миқёсида глобаллашув кампанияси шиддат билан кечаётган ҳозирги даврда ёшлар маънавиятини туқис шакиллантириш учун, аввало улар руҳиятида миллий менталитетимизга ёт урф-одатлар ахлоққазид ҳаракатларга қарши “иммунитет” ни шакиллантириш зарур бўлади. Ёшлар тажрибасизва қизиқувчанлиги боис, ташқи таъсирга тез берилувчан бўлишади. Ўзи учун янги ва нотаниш қилиқларни тез ўзлаштириб олади. Илгарилари ёшларнинг дунё қарашини ва ҳаёт ҳақидаги тасавурлари асосан ота-онаси, маҳала-қўй ҳамда устозларининг

беминнат кўмагида шаклланган бўлса ,бугун уларнинг онгу шуурига таъсир кўрсатувчи ахборот воситалари ҳар қачонгидан кўпайган.Танлаш имконияти юзага келади. Аммо аҳолининг вояга етмаган қисми ўзи учун зарур ва фойдали ахборотни танлаб олишда адашиши ҳам эҳтимолдан холи эмас.

Янги аср мўъжизаси сифатида эътироф этилаётган интернет тармоғи дунё халқлари учун катта имкониятлар эшигини очди.Интернетдаги каби ахборот кўлами бошқа бирор ахборот манбаидамавжуд эмас . Ҳозирда шу тармоқ арзон ва қулай ахборот манбаи сифатида беминнат кўмакчизга айланган. Интернетда ахборот кўлами шу қадар каттакибу ҳолат тармоқдан фойдаланишда танлаш, саралаш эҳтиёжини юзага келтирмоқда . Бироқ ёш авлод ҳамма вақт ҳам бунингуддасидан чиқа олмаяпти.Оқибатда айрим ҳолларда интернет ахлоққа зид “одат”лар тарғиботчисига айланиб қолаётир.

Шундай экан, ёшларнинг интернет билан алоқасини тартибга солиб, катталар назоратида амалга ошириш фойдадан холи бўлмайди. Назаримда, бу ишни интернетдан фойдаланиш вақтини чегаралашдан бошлаган маъкул. Интернет оҳанг рабоси туфайли реал ҳаётдан узоқлашиб қолаётган ёшлар руҳиятида содир бўлаётган ўзгаришлар, йўқотишларни хориж тажрибаси мисолида кўриб турибмиз. Афсуски интернет- кафеларида бизнинг айрим ёшларимиз ҳам қайтариб бўлмас вақтларини йўқотишмоқда. Интернет- кафеларига иш юзасидан кирар эканман , аксарият ҳолатда , дарс пайти мактабдан қочган ёки факультетдаги дарсларига кирмаган талабларнинг компьютерда турли хил ўйинларни ўйнаётганини кўраман. Ачинарлиси, улар мароқ билан ўйнаётган ўйинларнинг деярли барчасида ё қон тўкилади ёки роботсимон қахрамон қолганларни “эзгулик йўлида” ваҳшийларча ўлдириб, дунёни “кимдандир ёки нимадандир” халос этади.

Мутахассисларнинг қайд этишича, виртуал маконга кириб кетган боланинг ундан қайтиб чиқиши жуда ҳам қийин. Чунки ҳар бир одам турли хил ижтимоий шахсий вазиятлар таъсирида ташқи олам ва бошқа одамларни ўзича идрок қилади.

Одамнинг у ёки бу ахборотга шахсий мунособати суни эслаб қолиши жараёни ва эсдан чиқаришга таъсир кўрсатади. Юкоридаги ҳолатда эса, бола айнан ўзияратган виртуал маконнинг ипсиз асирига айланади. Унинг учун интернет ватармоқдаги курунмас, виртуал дўстлари энг яқинларидан-да кадрдон бўлиб қолади. У ўз сирларини онасидан кўра интернетдаги виртуал дўстларига айтишни маъкул кўради, уларнинг маслаҳатларига сўзсиз кулок туттади. Турли хил ўйинлар эса охири-оқибатда унинг дунёқараши ўзгаришига, бола ўзини ҳар жиҳатдан “қахрамон” сингари ҳис қилишга олиб келади. Бундай палапартиш ва ғўр тасаввур ҳамда таассуротлар вояга етмаган шахснинг руҳиятига бирон қусур колдириши, бу ҳолат бора-бора нуқсонга айланиши ҳам эҳтимолдан холи эмас.

Интернет дунё ичидаги дунёга айланиб улгурган. Ўсиб келаётган ёш авлодни виртуал олам хаёлпарастлигидан сақлаб қолишимиз зарур. Бунинг учун эса, ҳарбир ота-она, ўқитувчи болаларга интернетдан тўғри фойдаланишни тушунтириши, уларнинг компьютер олдидаги вақтларини назорат қилишлари , фарзандларининг қизикишидан келиб чиққан ҳолда уларни тўғараклар, спорт

сексияларига беришлари лозим.Шундагина фарзандларимиз маънан етук ва баркамол бўлиб вояга етадилар.

## **MUSIQIY ESTETIK TARBIYANI TAKOMILLASHTIRISHNING IJTIMOIY TALABLARI**

*A.Mahammadov (JDPI), magistrant D.Mamatova (SamDU).*

Inson o'z tabiatiga ko'ra doim go'zallikka intilib yashaydi. Shuning uchun ham go'zallikka intilish mayli bilan yashaydigan insonni yoshligidan go'zallik qonunlari bo'yichatarbiyalash, ulardatabiatga, mehnatga, insonlarga, san'atga nisbatan estetik tasavvurini kengaytirib, ma'naviy barkamol shaxs qilib tarbiyalashdek vazifani to'laqonli bajarishda tarbiya yig'indisining tarkibiy qismlaridan biri estetik tarbiya muhim o'rin tutadi.

Estetik tarbiya yoshlarda voqelik, ijtimoiy va mehnat munosabatlaridagi guzallikni idrok etish salohiyatlarini kuchaytiradi. Ularda milliy madaniyatga, san'at va adabiyotga, xalq an'analari va milliy qadriyatlarga muhabbat tuygularini o'stirish bilan ularni badiiy- emotsional idrok etishlariga ko'maklashadi. Shu jihatdan ta'limning barcha bo'ginlarida tahsil olayotgan yoshlar ta'lim-tarbiya bilan birga uzluksiz davom etadigan estetik tarbiyaga muhtojdir. Ular ayniqsa, Prezidentimiz ta'biri bilan aytganda, "Bugungi kunda yoshlarimizni ma'naviy tarbiyasida boshqa san'at turlariga nisbatan ko'proq va kuchliroq ta'sir ko'rsatayotgan" musiqa mashg'ulotlarida estetik tarbiyaning turli ta'sirlariga duch keladilar. Qo'shiq kuylash, musiqa tinglash, musiqaga mos harakatlar bajarish, musiqaga ritmik jo'r bo'lish jarayonida estetik tarbiya va zifalarini amalga oshirishda muhim o'rin tutadi. Oliy o'quv yurtlarida esa talabalar turli fanlardan ma'ruzalar tinglab, turl imashg'ulotlarda qatnashib, tegishli bilimlar olishlari bilan birga san'atga taaluqli maruzalar, suhbatlar, ko'rik-tanlovlar, turli mavzudagi madaniy-ma'rifiy tadbirlar, bayramlarga tayyorgarlik ko'rish, qatnashish jarayonida estetik tarbiya ta'sirida bo'ladilar.

"Milliy istiqlol g'oyasi: asosiy tushuncha va tamoyillar" risolasining ta'lim – tarbiya sohasi bo'limida milliy istiqlol g'oyasini xalqimiz ongiga singdirish ishlarini estetik tarbiya bilan birgalikda olib borishga alohida e'tibor qaratilgan. Har yili Respublika miqyosida bir qator madaniy-ma'rifiy tadbirlarni, chunonchi, "Nihol", "Kelajakovozi", "Talantlarni izlaymiz", "Yagonasan muqaddas Vatan", "Diyorim ohanglari", san'atimizning buyuk darg'alari To'xtasin Jalilov, Mukarrama Turg'unboeva, Komiljon Otaniyozov, Hoji Abdulaziz Abdurasulov, Ma'murjon Uzoqov, Botir Zokirovnomidagi ko'rik-tanlovlarni muntazam o'tkazilib turilishi yo'lga qo'yildi. Pedagogika Oliy o'quvyurtlaridagi fan dasturlariga estetik tarbiya bo'yicha turkum ma'ruzalar kiritish yuzasidan qarorlar chiqarildi. Bularning samarasi o'laroq "Nafosatshunoslik" kursi vujudga keldi.

Shuni ta'kidlab o'tish joizki, mamlakatimiz miqyosidagi ommaning estetik madaniyatini oshirishga e'tibor ortib borayotganin ie'tirof etgan holda, musiqiy estetik ta'lim-tarbiya masalalarini mamlakat miqyosida hal etish, uning yechimiga bag'ishlangan ilmiy-amaliy anjumanlar o'tkazish, ta'lim mazmunini takomillashtirish borasida yechimini kutayotgan muammolar qanchagina. Bu holatni makta bmusiqa

ta'limi bilan bog'liq holda tahlil etadigan bo'lsak, birinchi navbatda quyidagi muammolar ko'zga tashlanadi:

-Respublikamiz miqyosida aksariyat umum ta'lim maktablari, maktabgacha ta'lim muassasalarini maxsus mutaxassis kadrlar bilan ta'minlanmaganligi, natijada musiqa darslarini Davla tta'lim standarti va o'quv dasturi talablari darajasida tashkil etilmayotganligi;

-Umumiy o'rta ta'lim maktablarida musiqa darslarini 7 yil hajmida o'qitilishi natijasida ta'limning uzluksizligi va uzviyligini ta'minlash borasida ikki yillik uzilishining mavjudligi;

-Oliy pedagogic talim muassasalaridagi ta'lim yo'nalishiga kirib o'qiyotgan talabalarning boshlang'ich musiqa ma'lumotiga ega bo'lganlarini 8-10% dan oshmayotganligi;

-Har bir jamiyatning taraqqiyot bosqichi, tabiiyki ta'lim-tarbiya mazmuni va metodikasiga yangi ijtimoiy talablar qo'yadi. Bugungi kunimizning ijtimoiy talabi milliy-musiqiy qadriyatlarni faol o'zlashtirish, ta'lim texnologiyalaridan kengfoydalanishni ko'zda tutadiki, bu 10-20 yil oldingi holatlardan mazmun va mohiyati bilan keskin farq qiladi. Shuning uchun ham ta'lim –tarbiya tizimi oldiga qo'yilayotgan zamonaviy talablar tabiiy ravishda estetik tarbiya ishlarini ham muntazam takomillashtirib borishni talab etadi;

-Musiqiy-estek tarbiya sohasidagi ta'kidlab o'tilgan muammolar oily ta'lim muassasalarida, maktablarda, o'quv yurtlarida yoshlarni estetik tarbiyasiga e'tiborsizlik bilan munosabatda bo'lishlik, milliy san'atga, madaniyatga, milliy qadriyatlarga muhabbat bilan qarovchi, uni tushunuvchi, qadrllovchi qilib tarbiyalash ishlariga e'tiborni sustligida va oxir-oqibatda yoshlarni "ommaviy musiqa" ni yot ta'sirlariga haddan ziyod moyil bo'lishlarida ko'zga tashlanmoqda. Bu esa musiqiy estetik tarbiya sohasida jiddiy o'zgarishlarni amalga oshirilishini taqazo etadi:

-Musiqiy estetik tarbiyada xalqimizning boy milliy musiqa merosi, qadriyatlariga ustuvor ahamiyat berish;

-O'zbek xalqining musiqiy merosidan foydalanishdauning tarixi, an'analari va urf-odatlarini bilan bog'lab olib borishning o'ziga xos shakl, usul va metodlarini ishlab chiqish hamda amaliyotga joriyetish;

-Xalq musiqasining fol'klor, mumtoz, maqom yo'nalishidagi hamda zamonaviy janrlarda yaratilgan va yaratilayotgan asarlarni yoshlarning ma'naviy-estetik olamiga olib kirishda ularni tarbiyaviy va didaktik imkoniyatlarini, o'ziga xos xususiyatlarini qamrab olgan dastur, darsliklar, metodik qo'llanmalarini yangidan davr ruhiga moslab ishlab chiqish;

-Musiqiy ta'limning uzviylik va uzluksizligidagi bo'shliqqa barham berish, dars va darsdan tashqari mashg'ulotlarni o'zaro bog'liqlikda olib borish.

Qayd etilganlarni ijobiy hal etilishi yangi jamiyat qurish yo'lidagi ta'lim-tarbiya tizimida, xususan ,musiqiy-estetik tarbiya tizimida yuksakmanaviyatli yoshlarni tarbiyalashda muhim rol o'ynaydi.

Foydalanilgan adabiyotlar:

1. I.A.Karimov. "Yuksak ma'naviyat – yengilmas kuch". Toshkent, Ma'naviyat . 2008-yil.



2. Estetik tarbiya asoslari. O'quv qo'llanma. N. Kushayev taxriri ostida. –Toshkent. O'qituvchi, 1998-yil.
3. I. Qudratov. Talabalarni xalq qo'shiqlari vositasida estetik tarbiyalash.-Toshkent, Fan. 2009-yil.
4. E.Umarov.Estetika(Nafosatshunoslik).Oliyo'quv yurtlari talabalari uchun o'quv qollanma –Toshkent, Milliyg'oya va targ'ibot markazi. 1996-yil.

## **БАРКАМОЛ АВЛОДНИ ТАРБИЯЛАШДА АХЛОҚИЙ ТАРБИЯНИНГ ЎРНИ**

*катта ўқитувчи Д.Н.Арсланова (Оқдарё Педагогика коллежи).*

Таълимни тарбиядан, тарбияни еса таълимдан ажратиб бўлмайди- бу шарқона қараш, шарқона ҳаёт фалсафасидир.Шу ўринда муҳтарам юртбошимизнингбиз педагогларга бола тарбиясидаги юксар ишонч билан айган гапларини ёдга олсак, “Ўз-ўзидан равшанки, бола тарбиясида баркамол авлод баркамол шахс масаласи ҳам муҳим рўл ўйнашини инкор этиб бўлмайди. Ақли расо ҳар қандай инсон яхши англайдик, бу ёруғдунёда ҳаёт бор экан, оила бор. Оила бор экан, фарзанд деб аталмиш бебаҳо неъмат бор. Фарзанд бореқан, одамзот ҳамиша езгу орзу ва интилишлар билан яшайди. Мана шундай баркамол шахсни тарбиялашда сиз педагогларнинг меҳнатингиз беқиёс”деб эътироф этиб ўтган.

Тажрибаларнинг тўпланиши натижасида таълим-тарбиянинг дастлабки тамойиллари вужудга келди. Бу ҳақда машҳур мутафаккир Абу Райҳон Берунийнинг «Вақт пиллапояси чексиздир, бир-бирининг ўрнини егаллаб борадиган авлодлар зинадан зинагагина кўтариладилар холос. Жамланган тажрибани ҳар бир авлод ўзидан кейин келаётган, ўзидан кейин уни тараққий эттирадиган ва бойитадиган навбатдаги авлодга етказиб беради», - деб билдирган фикри бағоят ўринлидир.

Шу фикрларга таянган ҳолда мен биринчи навбатда ахлоқ ўзи нима? деган саволга жавоб топмоқчиман. “Ахлоқ – ижтимоий онг шакли бўлиб, ижтимоий ҳаётнинг ҳамма соҳаларида инсоннинг хулқ – атворини йўлга соллиб турадиган талаблар, нормалар ва қоидалардан иборатдир”.

Ахлоқий тарбия куйидаги категориялари бўлинади.

Одоб–расм-таомил, хулқ–одатлар, ижтимоий– иқтисодий тузум тақозаси туфайли одамлар ўртасида пайдо бўлган муомала-муносабатларнинг хусусиятлари тушунилади. Одоб кишиларнинг амалий хатти – ҳаракатлари, муомила – муносабатлари деб қаралади.

ХУЛҚ – кишининг муомала ва руҳий хусусиятлари мажмуи; феъл-характер; инсоннинг маънавий қиёфаси в афаолиятига хос бўлган ахлоқий тушунча.

МАДАНИЯТ – жамиятни ашлаб чиқиш, ижтимоий ва маънавий ҳаётда кўлга киритган ютуқлари мажмуи. Турмушнинг маърифатли киши еҳтиёжларига мос келадиган шароитлари йиғиндиси.

МАЪНАВИЯТ – Олий ибтидоларга онгли интилишга қодирлик, кундалик ҳаётда бундаин тил ишни муттасил амалга ошириб бориш ва уни инсондаги инсонийликни ифодаловчи хилқат сифтида англаш.

НАЗОКАТ – кишининг юриш туриши, ҳаракат ва қилиқларидаги нозиклик, латофат.

Ушбу категорияларни биз ўзимиз тарбиялаётган баркамол авлоднинг онгига сингдира оlsак мақсадга мувофиқ бўларди.

Албатта тарбияловчи қанча билимли, дунё қараши кенг бўлмасин, ўзининг ахлоқи билан талабаларда намуна бўлаолмаса унинг тарбия жараёнидаги барча ҳатти-ҳаракатлари зое кетади. Маънавий-ахлоқий тарбия тизимида таълим ва билим екологик, миллий ғоя тушунчаларини тўғри шакллантиришга йўналтирилган бўлиши, шу билан бир қаторда меҳнат илғорлари, фахрийлари билан учрашувлар ўтказиш, халқ педагогикасидан фойдаланиш талабаларда онгли интизомни шакллантиришда муҳим ўрин егаллайди.

Онгли интизом тарбияси оиладан бошланади. Ўзвақтида фарзандига тарбия бермаган ота – она қўидаги ҳикоядагика бидили вайрон бўлиб жазосини тортади:

(«Онасининг тилини узи болган фарзанд»). Юсуф Товаслий)

Уч – беш ёшли бир гўдак қўшнисининг уйдан тухум ўғирлаб онасига олиб келиб беради. Ҳаром, ҳалолни билмаган жоҳил она тухумни боласи қўлидан олиб унга:

- Менинг ақлли ўғлим, сенга офарин, - деб пешонасидан ўпди.

Бола шу кундан бошлаб ҳар кун ёки кун оралаб қўшнисиникидан тухум ўғирлаб чиқа бошлайди.

Йиллар шу тарзда ўтди. Бола ёшига қараб ўғирлигини давом еттирди. Тухумдан товукқа, товукдан хўрозга, хўроздан қўйга ўғрилиқ қилиб, текинхўр бўлиб етишди. Аввалги тухум ўғриси бўлган бола ашаддий каззоб ўғрига айланди. Чидаб бўлмас бир ҳолатга келди. Ўғрилиқ, дайдилиқ билан юриб бир кун жуда қабих жиноят қилиб қўйди. Қонун уни ўлим жазосига маҳкум етди.

Ўғлининг ўлимга маҳкум етилганини ешитиб она адлия маҳкамасига келди ва фарёд қила бошлади. Юзини тирнаб, сочини юлиб йиғлади. «Менинг бу ҳаётда ўғлимдан бошқа ҳеч кимим йўқ, унга омонлик беринг, озод етинг», - деб ёлворди.

Қамалган йигитдан сўрадилар:

- Сенинг охириги истагинг борми?

Аввалдан ҳукм етилганларнинг сўнгги арзларини ешитиш одат бўлган, шунинг учун ундан ҳам сўнгги арзини сўрадилар. Маҳкум бундай деди:

-Бир кичик тилагим бор. Суюкли онажонимнинг муборак тилларини ўпишни истаيمان, шул истагимни қондирсангиз. Маҳкумнинг истагини адо етиш учун онаси унинг олдига келиб:

- Суюкли ўғлим, сўнгги марта тилимни ўпганингни мен бир кўрай, - деди.

Ўғри йигит онасининг тилини тишлари орасига олди – да, қаттиқ тишлаб онасининг тилини қайчида кесгандай узиб олди, тил «тап» етиб ерга тушди.

Шу ерда тўпланганлар «вой - вой», деб юборишди. «Бу бола мунча

қаттол, шунча жиноятларни қилгани етмаганидек, онасининг ҳам тилини узиб оладими?»), деб ҳайратландилар. Ўлимга маҳкум бўлган йигит:

- Эй, бу ерда тўпланган инсонлар! Билмай, бекорга ажабланманг. Менинг ҳозир ўлимга маҳкум бўлишимга сабаб бу ёмон тилдир, у мени шундай қилди!

Ҳамма таажжубда, йигит давом етди:

- Мен гўдаклигимда қўшнимнинг уйдан тухум ўғирлаб келганимда онам менга “офарин”лар айтиб, пешонамдан ўпган еди. Агар ўшанда мени тарбия қилиб, ўғирликдан қайтарганида, бугун бу ўлим жазоси берилмас еди, - деди.

Ҳисса: Ёмон иллатларнинг катта – кичиги бўлмайди.

Мана шундай ҳикоя ва суҳбат методидан 2014-2015 ўқув режамдан фойдаландим. Ўқувчиларда мустақил фикирлашга, зийракликка, ҳаётда тўғри ва егриликнинг фарқини англашда манна шундай ҳикояларнинг аҳамияти ката ва самарали эканлигини қўлаган методимда кўрдим.

## VEKTOR ALGEBRALARIDAN FOYDALANIB, FIZIKA VA TEXNIKA MASALALARINI YECHISH.

*Shamiyev M.O., Xoshimov G. K., Urinov X.O., Maxmudov N. A., Xushvaqtoev Sh.T.– Samarqand oliy harbiy avtomobil qo'mondonlik – muhandislik bilim yurti*  
*Maxmudov I.N.– SamDU 1-son akademik litsey,*  
*Razakov J.X.–SamDU 2-bosqich magistri.*

Ta'lim jarayonining samaradorligini oshirishda yangi pedagogik va innovatsion texnologiyalardan keng foydalanilmoqda. Shu jumladan, mualliflarni fikriga ko'ra ilg'or texnologiyalardan biri fanlararo bog'lanish hisoblanadi. Ya'ni fizika va texnika muammolar iyechimini topishda fanlararo loqadorlik muhim ahamiyatga ega. Shuning uchun biz fizika fanini o'qitishda “Vektor algebra elementlaridan” foydalanish metodlarining avzallik tomonlarini ko'rsatib o'tamiz.

“Vektor algebra elementlari” maktab va litseylarda bizni fikrimizcha bugungi talabdarajasidan kamroq o'tilishi yoki mustaqil ta'lim sifatida o'tilishi, o'quvchilarda vektorlar nazariyasi to'g'risida kamroq bilimga ega bo'lishi mumkin deb o'ylaymiz. Ikkinchidan bugungi kunda fanlarni rivojlanishi va ularni tutgan o'rinlari ham har xil. Shu sababli taxminan bir xil rivojlanayotgan (fizika, matematika va texnika) fanlari bir- birini kamchilik va yutuqlarini to'ldirishi mumkin.

Statik aniq yoki statik noaniq masalalarni yechishda vektorlar nazariyasi muhim rol o'ynaydi.

**Masala1.** Agar  $\alpha = 60^\circ$  bo'lsa, massasi 3 kg bo'lgan jismning AB va BC sterjenlarga ta'sir etayotgan kuchlarini toping(H).

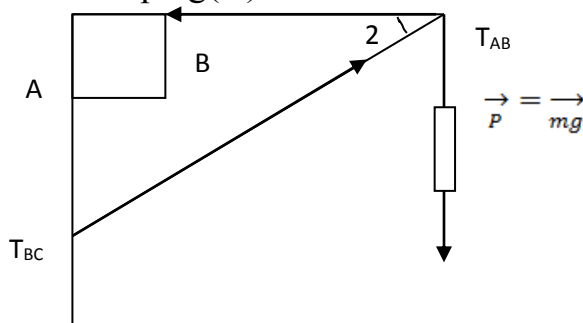

Chizma 1.

**I- Usul:** Kuchlar vector kattalikbo'lgandek  $\vec{p}$  og'irlik kuchini parallel ko'chiramiz va  $T_{AB}, T_{BC}$  kuchlarni yo'nalishini aniqlab, yopiq uchburchak hosil qilamiz.

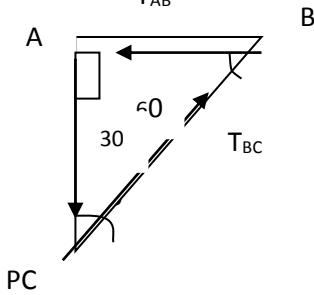

Chizma 2.

Bu to'g'ri burchakli uchburchakga sinuslar teoremasini qo'llasak:

$$\frac{T_{AB}}{\sin 30} = \frac{P}{\sin 60} = \frac{T_{BC}}{\sin 90} \quad (1)$$

$$T_{AB} = \frac{mg}{\sqrt{3}} = \frac{2mg^{\frac{1}{2}}}{\sqrt{3}} = \frac{30}{\sqrt{3}} = 10\sqrt{3} = 17.3H$$

$$T_{BC} = \frac{2P}{\sqrt{3}} = \frac{2mg}{\sqrt{3}} = \frac{60}{\sqrt{3}} = 20\sqrt{3}(H)$$

**II- Usul :** B nuqtaga dekart koordinata o'qini joylashtiramiz.

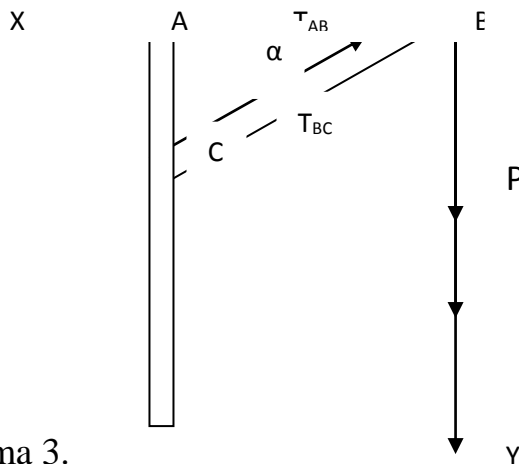

Chizma 3.

Hosil qilingan kuchlarning yo'nalishlarini  $OX$  va  $OY$  o'qlariga proyeksiyalaymiz:

$$\sum_{i=1}^n X_i = 0$$

$$T_{AB} \cos 0^\circ - T_{BC} \cos 60^\circ = 0 \quad (1)$$

Vectori  $OX$  o'qiga soya bermaydi.  $\vec{p}$  og'irlik kuchlar tinch turganligi uchun  $O$  ga tenglaymiz.

$$\sum_{i=1}^n Y_i = 0$$

$$p - T_{BC} \sin 60^\circ = 0 \quad (2)$$

(1) Va (2) tenglamalarni birgalikda yechib  $T_{AB}$  va  $T_{BC}$  larni topamiz:

$$T_{BC} = \frac{p}{\sin 60^\circ} = \frac{30 * 2}{\sqrt{3}} = 20\sqrt{3}(H)$$

$$T_{AB} = T_{BC} * \frac{1}{2} = 20\sqrt{3}(H)$$

**Javobi:**  $T_{AB} = 20\sqrt{3} H; T_{BC} = 20\sqrt{3} H$

**Masala 2.** Jism, rasmdagidek, vagon devorlariga arqon yordamida bog'langan.  $T_1 = 15H; T_2 = 7H; T_3 = 1.6H; T_4 = 0.6H$  bo'lsa, va gontezlanishini toping. ( $m/s^2$ )

**Yechilishi:** Jism markaziga koordinatalar o'qini joylashtiramiz va  $OX$  va  $OY$  o'qlariga proyeksiyalaymiz:

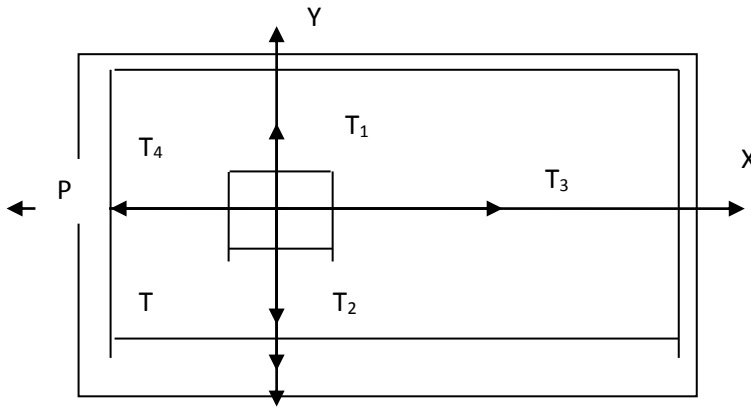

Chizma4.

Kuchlarning yo'nalaishini va og'irlik kuchini hisobga olib:

$$\sum_{i=1}^n X_i = 0 \quad -T_4 + T_3 = ma \quad (1)$$

$$\sum_{i=1}^n Y_i = 0 \quad T_1 - T_2 - P = 0 \quad (2)$$

$$T_1 - T_2 = mg$$

$$m = \frac{8}{10} kg$$

$$ma = 1.6 - 0.6 = 1 \quad a = \frac{1}{m} = \frac{10}{8} = \frac{5}{4} = 1.25 m/s^2$$

**Javobi:**  $a = 1.25 m/s^2$

**Masala 3.** Ikkita musbat  $q_1 = 1.67 \text{ nKl}$  va  $q_2 = 3.33 \text{ nKl}$  zaryadlar bir- biridan 20 sm masofada joylashgan: Shu to'g'ri chiziq bo'yicha qanday masofada  $q_3 = -0.67 \text{ nKl}$  manfiy zaryad joylashtirilsa, uchala zaryad muvozanatda bo'ladi.

**Yechilishi:** C nuqtada joylashgan  $q_3$  zaryadga  $F_1$  va  $F_2$  vector kuchlari ta'sir qiladi.

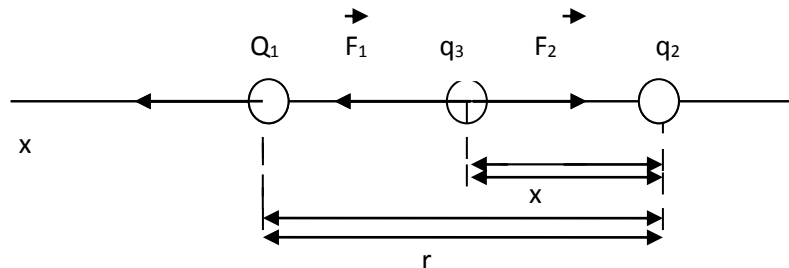

Chizma5.

C nuqtadagi kuchlarni  $Ox$  o'qiga proyeksiyalab natijani muvozanatda bo'lganligi uchun nolga tenglaymiz:  $F_1 = F_2$

$$F_1 = \frac{kq_1|q_3|}{(2-x)^2}; F_2 = \frac{kq_2|q_3|}{x^2};$$

Ekanligini hisobga olsak.

$$\frac{q_1}{(2-x)^2} = \frac{q_2}{x^2}$$

bundan

$$x = \frac{\sqrt{q_2}}{\sqrt{q_1} + \sqrt{q_2}} * r = \frac{\sqrt{3.33 * 10^{-9}}}{\sqrt{1.67 * 10^{-9}} + \sqrt{3.33 * 10^{-9}}} * 0.2 \approx 0.12 \text{ m};$$

Bundan ko'rinadiki, vektorlarni yo'nalishi to'g'ri topgandan keyin, masalani hisoblash oson kechadi.

Endi e'tiborimizni vektoral gebrasi elementlarsiz yechilishi mumkin bo'lgan yoki qiyin bo'lgan masalalarga qaratsak.

**Masala4.** Hajmalari teng, zichliklari 3 marta farq qiluvchi 2 ta shar rasmdagidek ipga bog'langan holatda suvda turibdi. Agar sharlarning hajmlari 10 sm kubdan bo'lsa, ipning taranglik kuchini toping (H)

**Berilgan:**

$$c_2 = 3c_1$$

$$V = 10 \text{ sm}^3 = 10^{-5} \text{ m}^3$$

$$c_c = \frac{12}{\text{sm}^3} = 10^3 \frac{\text{k}^2}{\text{k}^3}$$

$T - ?$

Sharlarga ta'sir qiluvchi barchak uchlarini  $T$ ;  $P$ ;  $F_A$ - taranglik, og'irlik hamda Arximed kuchlarini aniqlaymiz; parallel qarama- qarshi kuchlarni xossalaridan foydalanamiz va kuchni vector ekanligin ieslatamiz.

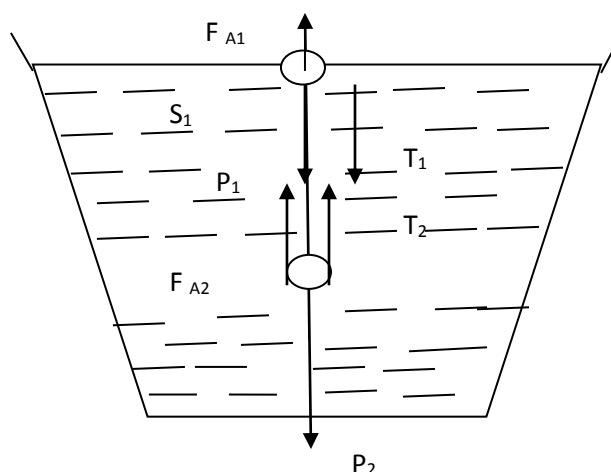

Chizma 6.

Kuchlarni yo'nalishlarini chizma 6 dagidek shaklga keltirib, birinchi sharni suvga yarmini botib turganligini hisobga olgan holda

Taranglik kuchini topamiz.

$$\begin{cases} F_{A1} = c_1 + T_1 & (1) \\ F_{A2} + T_1 = c_2 & (2) \end{cases} \Rightarrow \begin{cases} c_c g \frac{v}{2} = c_1 g V + T_1 \\ c_c g = c_2 g V - T_2 \end{cases}$$

$$T_1 = T_2 = T \text{ hisobga olsak } c_2 = 3c_1$$

$$\begin{cases} c_c g V = 2c_1 g V + 2T_1 \\ c_c g V = 3c_1 g V - T_2 \end{cases} \Big| \begin{matrix} -3 \\ 2 \end{matrix} \Rightarrow T = \frac{c_c g V}{8} = \frac{10^4 * h^{-5}}{8} = \frac{1}{80} = 0.0125H$$

Javobi:  $T = 0.0125H$

Yuqoridagi masalalarni yechish jarayonida shu narsaga amin bo'ldikki, fizika va texnika masalalarini yechishda oddiygina klassik formulalardan foydalanishning o'zi yetarli emasligi ko'rinadi. 1-masalada kuchlarni yo'nalishlari tanlangandan so'ng bir nuqtadan chiquvchi vektorlarni xossalaridan foydalandik vektorlarni parallel ko'chirish xossasidan foydalanib yopiq uchburchak hosil qildik va sinuslar teoremasidan foydalanib yechdik. Huddi shu masalani ikkinchi usulida esa kuchlar yo'nalishi tanlangandan so'ng koordinatalar boshi tanlandi va uning yo'nalishlari ko'rsatildi. Bu kuchlar  $Ox$  va  $Oy$  o'qlariga proeksiyalandi, ya'ni ikki vektorning skalyar ko'paytmasidan foydalanildi. Oxirgi masalada birqancha kuchlar ta'sir qilganligi sababli parallel vektorlarni xossalaridan foydalanmasdan yechishning imkoni yo'q.

Adabiyotlar:

1. Гофман Ю.В. Законы, формулы, задачи физики. Киев. «НАУКОВА ДУМКА».
2. Боровой А.А. и др. Механика (теория и задачи). Б-ка физ.-мат. Школы.наука.

## **PSIXOLOGIYADA XOTIRA VA UNDA ESDA OLIB QOLISH JARAYONLARI**

*F.A.Toshpo'latova., D.Alibekov (JizPI).*

Xotira faoliyati esda olib qolishdan boshlanadi. Biz hamisha bir narsa yoki hodisani idrok qilishimiz, biron narsa haqida o'ylashimiz singari hamisha biron narsa yoki hodisani esda olib qolamiz. Esda olib qolish jarayoni yeng avval miya po'stida idrok qilinayotgan narsalarning (buyum, surat, so'z, fikr va hokazolar) izlari hosil bo'lishidan va ayni vaqtda esda olib qolinadigan material bilan kishiga mavjud bilim va tajriba o'rtasida, esda qoladigan materialning ayrim qismlari yoki yelemntlari o'rtasida bog'lanish vujudga kelishidan iboratdir. Esda qolishning nerv-fiziologik asosi bosh miya po'stida yangi muvaqqat nerv bog'lanishlari hosil bo'lishidan tashkil topadi.

Esda olib qolishning tezligi, to'laligi, aniqligi va mustahkamligi har xil bo'lishi mumkin. Esda qoldirishning bu sifatlari yesga tushurishning tezligi, to'laligi va aniqligiga, shuningdek, nechog'li tez yoki sekin unutilishiga qarab aniqlanadi. Tez, to'la va aniq yesga tushirish va tezda unutib qo'ymaslik esda qoldirishning yeng yaxshi sifatlaridandir. Jumladan, unutilishning tezligiga qarab, esda qoldirishning mustahkam bo'lish-bo'lmasligi aniqlanadi: puxta esda qolgan material sekin unutiladi yoki sira unutilmaydi. Shu sababli esda olib qolishning har xil sifatli nimaga bog'liq degan savolning tug'ilishi tabiiydir. Xotiraning sifatini belgilovchi shartlarni bilish pedagogika uchun amali ahamiyatga yega, chunki bu shartlarni bilganda, yeng mustahkam va yeng tez esda qoldirishga yerishmoq uchun nimalar qilish va nimalarni hisobga olish kerak yekani ma'lum bo'ladi. Turmushdagi kuzatishlar pedagogik amaliy va maxsus yeksperimental tekshirishlar ko'rsatishicha, esda qoldirishning sifatlari- uning tezligi, to'laligi, aniqligi va puxtaligi qarab aniqlanadi va bunda:

- esda qoldirish xillariga;
- esda olib qolayotgan materialga kishining (shaxsning) munosabati;
- esda qoldirish uchun qo'llanilgan maxsus metodik usul va priyomlarga bog'liq bo'lar yekan.

Esda qoldirish jarayonnining asosida yotgan bog'lanishlarning ikki xili ajratiladi. Bu bog'lanishlarning qaysi biri asosiy o'rin olganligiga qarab, assosiativ va logik esda qoldirish xillari farq qiladi. Esda olib qoldirish faol jarayondir: bu faollik ikki xil bo'ladi, shu sababli ixtiyoriy va ixtiyorsiz esda qoldirish xillari ajratiladi.

Assosiativ esda qoldirish bu bir vaqtda va bir yerda birin-ketin idrok qilingan ikki yoki bir qancha narsa va hodisalarning obrazlari o'rtasida miyyada hosil bo'ladigan bog'lanishlar assosiativ bog'lanish yoki assosiasiya deyiladi. Ana shu yo'sinda hosil bo'lgan assosiasiya yondoshlik assosiasiyadir. Masalan bironta ashulani yeshita turib, ayni zamonda shu ashulani aytayotgan odamning o'zini ham ko'rsak, shu ashulani (uning kuyi va so'zlarini) idrok qilish bilan birga, ashula aytib turgan kishining o'zini ham idrok qilish o'rtasida yondoshlik assosiasiya hosil bo'ladi. Bunda yassosiasiyaning bizda hosil bo'lganligi shundan bilinadiki, anashu ashulani takror yeshitganimizda yoki uni yesimizga tushurganimizda, ashulani aytgan odamning obrazi ham darrov ko'z oldimizga keladi.



O'xshashlika ssosiasiyalar- idrok qilinayotgan narsa bilan yesga olinayotgan narsa o'rtasida o'xshash belgilar bo'lganda vujudga keladigan bog'lanishlardir. Qush bilan samoliyot yoki tarkibida bir-biriga o'xshash tovushlar bor so'zlar o'rtasidagi assosiasiyalar shu jumladandir.

Ma'nosiga tushunib yoki mantiqan (logik) esda qoldirish. Ma'nosiga tushunib yoki mantiqan (logik) esda olib qolish jarayonida asosiy o'rinda fikrlash jarayonlari turadi. Esda qoldirilayotgan materialning ayrim qismlari va yelementlari o'rtasidagi ma'no va logik(mantiqiy) bog'lanishlarni fikr yuritish yo'li bilan ochiladi. Ma'no bog'lanishlarni ochish bironta narsaning obrazini oddi esda olib qolish yemas, balki narsa va hodisalarga xos bo'lgan yeng muhim va zaruriy bog'lanishlarni ochish demakdir, bir guruh (sinf) doirasida kirgan narsa va hodisalarning umumiy va muhim belgilarini, ular o'rtasida sababi va natija bog'lanishlarni aniqlash demakdir.

Assosiasiyalar asosida olib qolish singari ma'nosiga tushunib esda qoldirish bevosita idrok qilinayotgan narsalar, buyumlar, tabiat hodisalari va hokazo obrazlarini xotirada mustahkamlash jarayonida ro'y beradi. Ma'noni tushunib esda olib qolish og'zaki materialni –nutq va kitob matnini esda qoldirishda, ayniqsa, katta rol o'ynaydi. Nutq tovushlari va nutq belgilari (harf, raqam va shu kabilar)ning bir-biri bilan bog'lanishlarida ifodalanayotgan ma'no, fikr idrok qilinadi, fikrlar o'rtasidagi ichki mantiqiy bog'lanishlar ochiladi va aniqlanadi, va mulhazalar yuritiladi. Ta'lim tarbiya ishida tushunib esda qoldirishning ahamiyatini doimo esda tutish zarur. O'quvchilarni esda saqlab qolish zarur bo'lgan materialning maznmunini yaxshi tushunib olib, so'ngra uni o'rganib olishga odatlantirish kerak. Ma'nosiga tushunmay quriq yodlab olish ta'lim sifatiga putr yetkazadi. Bolaning mehanik tarzda yodlab olishi xotira pasayishiga sabab bo'ladi. Shuning uchun ta'lim jarayonida logik (mantiqan) esda qoldish qo'lanilsa yaxshi natijalarni beradi.

## **ODDIY TEZ HARAkat MA'NOSIDAGI OPTIMAL BOSHqARISH MASALALARIGA PONTRYAGINNING MAKSIMUM PRINSIPINI QO'LLASH**

*magistrant M.Q. Nurmamatov (SamDU).*

**Kirish.** Ob'ektlarni optimal boshqarish masalasi, optimal jarayonlarning matementik nazariyasi deb ataluvchi matematik nazariyaning nisbatan yangi sohasiga tegishlidir.

Uning mohiyati quyidagicha. Ob'ekt  $t_0$  – boshlang'ich vaqt momentida  $x_0$  fazoviy holatda bo'lsin. Shunday boshqarishni tanlash talab qilinadiki, u obektni  $x_0$  dan farqli berilgan  $x_1$  oxirgi holatga shunday o'tkazilsinki, bu o'tkazish (jarayon) ma'lum ma'noda eng yaxshi bo'lsin. Bu eng yaxshi o'tish jarayoni optimal jarayon deyiladi.

Agar gap eng kichik o'tish vaqti haqida borayotgan bo'lsa, u holda bunday jarayonlar tez harakat manosida optimal deyiladi.

**Masalaning umumiy matematik qo'yilishi.**  $R^n$  –  $n$ - o'lchovli fazo bo'lsin,  $x \in R^n$  va  $x(t)$  trayektoriya quyidagi

$$\dot{x}^i(t) = f^i(x(t), u(t)), \quad i = 1, 2, \dots, n$$

yoki vektorli formada

$$\dot{x}(t) = f(x(t), u(t)),$$

differensial tenglamalar tizimini qanoatlantirsin.

Bu yerda  $u(\cdot)$  – boshqarish funksiyasi bo'lib,  $t \in [0,1]$  vaqt kesmasida  $\bar{U}$  – boshqarish sohasidan tanlanadi.  $\bar{U}$  – boshqarish sohasi  $R^n$  fazodagi  $U$  – to'plamining yopilmasidir.

$$f^i(x, u) \text{ va } \frac{\partial f^i(x, u)}{\partial x^j}, \quad i, j = 1, 2, \dots, n,$$

funksiyalar  $R^n \times \bar{U}$  da berilgan uzliksiz funksiyalardir.

Quyidagi integral funksiyani kiritamiz

$$I = \int_{t_0}^{t_1} f^0(x(t), u(t)) dt \quad (1)$$

bu yerda  $f^0$  yuqoridagi  $f^i, i = 1, 2, \dots, n$  funksiyalar shartlarini qanoatlantiradi.

**Masalaning qo'yilishi:** fazoviy nuqtani  $x_0$  xolatdan  $x_1$  xolatga o'tkazuvchi  $u = u(t)$  boshqarishlar ichidan shundayini topish kerakki (1) funksional mumkin bo'lgan eng kichik qiymatni qabul qilsin. Bu optimal boshqarish masalasining umumiy qo'yilishidir.

Biz quyida [1] da keltirilgan algoritm bo'yicha, optimal boshqarishga doir aniq amaliy masalalarni qaraymiz.

**1-masala.** Faraz qilaylik ob'ekt to'g'ri chiziq bo'yicha dvigatel beradigan  $u$  ( $|u| \leq 1$ ) kuch tasirida erkin va ishqalanishsiz harakatlanibotgan bo'lsin.

Bu ob'ektning harakat tenglamasi

$$\ddot{x} = u$$

bo'lib, bu yerda  $x = (x^1, x^2) \in R^2, x^1, x^2$  – ob'ektning fazoviy koordinatalari.

Ob'ektning harakatini quyidagi

$$\begin{cases} \dot{x}_1 = x_2 \\ \dot{x}_2 = u, \end{cases} \quad -1 \leq u \leq 1$$

differensial tenglamalar tizimi orqali yozish mumkin. Ob'ektni eng qisqa trayektoriya bo'yicha boshlangich  $x_0$  holatdan oxirgi  $x_1 = (0,0)$  holatga ya'ni kordinata boshiga olib keluvchi  $u = u(t)$  optimal boshqarishni topish masalasini qaraymiz.

**Yechish.** Pontragingning maksimum prinsipi teoremasidagi Gamilton funksiyasi  $H(\psi, x, u) = \sum_{i=1}^3 \psi_i f^i(x, u)$  ko'rinishda bo'lib  $H = \psi_0 + \psi_1 x_2 + \psi_2 u$  bo'ladi. Qo'yilgan masala sintez masalasi deyilib uni yechish tafsiloti [2] da qaralgan. Optimal boshqarish  $u \equiv 1$  va  $u \equiv -1$  bo'lib ularga mos optimal trayektoriyalar  $x^1 = \frac{1}{2}(x^2)^2 + c^1$  va  $x^1 = -\frac{1}{2}(x^2)^2 + c'^1$  parabolaning yoylaridan iboratdirlar

**2-masala.** Jarayon

$$\frac{dx_1}{dt} = -ax_1 + u(t) = f_1(x, u)$$

differensial tenglama bilan ifodalanganda ushbu

$$\frac{1}{2} \int_0^T (x_1^2 + u^2) dt \rightarrow \min$$

integralni minimumga erishtiruvchi  $u(t)$  boshqaruvni aniqlang.

Yechish. Yangi o'zgaruvchi kiritamiz:

$$x_2(t) = \frac{1}{2} \int_0^t (x_1^2(t) + u^2(t)) dt.$$

Bu o'zgaruvchi uchun berilgan differensial tenglama quyidagi ko'rinishni oladi:

$$\frac{dx_2}{dt} = \frac{1}{2} (x_1^2(t) + u^2(t)) dt = f_2(x, u).$$

Uning boshlang'ich sharti esa  $x_2(0)=0$ . Yangi o'zgaruvchidan foydalanib, minimallashtiriluvchi funksionalni quyidagicha yozamiz:

$$I[T] = x_2(T).$$

Gamilton funksiyasini quramiz:

$$H = \psi_1 f_1 + \psi_2 f_2 = \psi_1(-ax_1 + u) + \psi_2 \frac{1}{2} (x_1^2 + u^2) = -a\psi_1 x_1 + \frac{1}{2} \psi_2 x_1^2 + \psi_1 u + \frac{1}{2} \psi_2 u^2.$$

Uning qo'shma sistemasini tuzib olamiz:

$$\frac{\partial \psi_1}{\partial t} = -\frac{\partial H}{\partial x_1} = a\psi_1 - \psi_2 x_1$$

$$\frac{\partial \psi_1}{\partial t} = -\frac{\partial H}{\partial x_2} = 0$$

Quyidagilarni yozish mumkin:

$$\psi_i(T) = -C; \quad Y_1(T) = 0; \quad Y_2(T) = -1.$$

Ushbu

$$\frac{\partial \psi_2}{\partial t} = 0, \quad \psi_2 = \text{const}, \quad \psi_2(T) = -1,$$

tengliklardan  $Y_2(T) = -1$ . Endi Gamilton funksiyasini quyidagicha yoziladi:

$$H = aY_1 \left|_{x_1+Y_1} |u-0.5x_1^2-0.5u^2| \right|.$$

Maksimum prinsipiga ko'ra  $H$  funksiya fiksirlangan  $x_1$  va  $Y_1$  da  $u$  bo'yicha maksimumga erishadi:

$$\frac{\partial H}{\partial u} = 0, \quad \frac{\partial H}{\partial u} = \psi_1 - u.$$

Bu yerdan

$$\psi_1(t) = u(t).$$

Endi yangi o'zgaruvchi  $x_1$  va  $u$  ga nisbatan tuzilgan ushbu

$$\frac{dx_1}{dt} = -ax_1 + u(t) = f_1(x, u)$$

$$\frac{du}{dt} = au + x_1$$

differensial tenglamalar sistemasini

$$x_1(0) = x_{10}, u(T) = 0$$

chegaraviy shartlarda yechamiz. Bu tenglamalar sistemasini  $u$  ga nisbatan yozamiz:

$$\frac{d^2u}{dt^2} = a \frac{du}{dt} + \frac{dx_1}{dt} \frac{d^2u}{dt^2} = a \frac{du}{dt} - ax_1 + u$$

$$x_1 = -au + \frac{du}{dt}$$

$$\frac{d^2u}{dt^2} = a \frac{du}{dt} + a^2u - a \frac{du}{dt} + u$$

$$\frac{d^2u}{dt^2} - (a^2 + 1)u = 0.$$

Bu sistemaga

$$u(T) = 0, \quad u(T) = u_0$$

chegaraviy shartni qo'shamiz va uni yechamiz. Xarakteristik tenglama quyidagicha yoziladi:

$$k^2 - (a^2 + 1) = 0, \quad k_{1,2} = \sqrt{a^2 + 1} = \pm \lambda$$

Umumiy yechim:  $u = C_1 e^{\lambda t} + C_2 e^{-\lambda t}$ . Bunda  $C_1 e^{\lambda t} + C_2 e^{-\lambda t} = 0$ ;  $C_2 = C_1 e^{2\lambda t}$ .

U holda

$$u(t) = C_1 (e^{\lambda t} + e^{\lambda(2T-t)}) = -\frac{u_0}{2\lambda} e^{\lambda t}.$$

$$\text{Chegaraviy shartlardan } C_1 = -\frac{u_0}{2\lambda} e^{\lambda t}.$$

Shunday qilib, optimal yechim quyidagi ko'rinishga ega bo'ladi:

$$u(t) = \frac{u_0}{2\lambda} [e^{\lambda(t-T)} - e^{-\lambda(t-T)}]$$

Адабиётлар:

1. Пантелеев А.В., Бартаковский А.С. Теория управления в примерах и задачах. – Москва: Высшая школа, 2003. – 586 с.
2. Болтянский В.Г. математические методы оптимального управления- М.:Наука, 1966-308с

## **ODDIY TEZ HARAKAT MA'NOSIDAGI OPTIMAL MASALALARIGA PONTYAGINNING MAKSIMUM PRINSIPINI QO'LLASH**

*magistrant M.Q.Nurmamatov (SamDU).*

**Kirish.** Ob'ektlarni optimal boshqarish masalasi, optimal jarayonlarning momentik nazariyasi deb ataluvchi matematik nazariyaning nisbatan yangi sohasiga tegishlidir.

Uning mohiyati quyidagicha. Ob'ekt  $t_0$  –boshlang'ich vaqt momentida  $x_0$  fazoviy xolatda bo'lsin. Shunday boshqarishni tanlash talab qilinadiki, u obekt  $x_0$  dan farqli berilgan  $x_1$  oxirgi xolatga shunday o'tkazilsinki, bu o'tkazish(jarayon) ma'lum ma'noda eng yaxshi bo'lsin. Bu eng yaxshi o'tish jarayoni optimal jarayon deyiladi.

Agar gap eng kichik o'tish vaqti haqida borayotgan bo'lsa, u holda bunday jarayonlar tez harakat manosida optimal deyiladi.

**Masalaning umumiy matematik qo'yilishi.**  $R^n - n$ - o'lchovli fazo bo'lsin,  $x \in R^n$  ba  $x(t)$  trayektoriya quyidagi

$$\dot{x}^i(t) = f^i(x(t), u(t)), \quad i = 1, 2, \dots, n$$

yoki vektorli formada

$$\dot{x}(t) = f(x(t), u(t)),$$

differensial tenglamalar tizimini qanoatlantirsin.

Bu yerda  $u(\cdot)$  – boshqarish funksiyasi bo'lib,  $t \in [0, 1]$  vaqt kesmasida  $\bar{U}$  – boshqarish sohasidan tanlanadi.  $\bar{U}$  – boshqarish sohasi  $R^n$  fazodagi  $U$  – to'plamining yopilmasidir.

$$f^i(x, u) \text{ va } \frac{\partial f^i(x, u)}{\partial x^j}, \quad i, j = 1, 2, \dots, n,$$

funksiyalar  $R^n \times \bar{U}$  da berilgan uzliksiz funksiyalardir.

Quyidagi integral funksiyani kiritamiz

$$I = \int_{t_0}^{t_1} f^0(x(t), u(t)) dt \quad (1)$$

bu yerda  $f^0, f^i, i = 1, 2, \dots, n$  funksiyalar shartlarini qanoatlantiradi.

**Masalaning qo'yilishi:** fazoviy nuqtani  $x_0$  xolatdan  $x_1$  xolatga o'tkazuvchi  $u = u(t)$  boshqarishlar ichidan shundayini topish kerakki (1) funksional mumkin bo'lgan eng kichik qiymatni qabul qilsin. {Bu optimal boshqaruv masalasining umumiy qo'yilishidir}.

Biz quyida [1]da keltirilgan algoritm bo'yicha, optimal boshqarishga doir aniq amaliy masalalarni qaraymiz.

**I-masala.** Ob'ekt to'g'ri chiziq bo'yicha divigatel beradigan  $u$  ( $|u| \leq 1$ ) erkin va ishqalanishsiz harakatlaniyotgan bo'lsin.

Bu ob'ektning harakat tenglamasi

$$\ddot{x} = u$$

bo'lib, bu yerda  $x = (x^1, x^2) \in R^2, x^1, x^2$  – ob'ektning fazoviy koordinatalari.

Boshqariluvchi  $G$  – ob'ektning harakatini

$$\begin{cases} \dot{x}_1 = x_2 \\ \dot{x}_2 = u, \end{cases} \quad -1 \leq u \leq 1$$

yozish mumkin.

Ob'ektning eng qisqa trayektoriya bo'yicha boshlangich  $x_0$  xolatdan oxirgi  $x_1(0, 0)$  kordinata boshiga olib keluchi  $u = u(t)$  optimal boshqarishni topish masalasini qaraymiz.

**Yechish.** Ushbu masalani yechish uchun Pontryaginning maksimum prinsipini qo'llaymiz. Buning uchun dastlab  $x_1 = x, x_2 = x'$  – fazoviy o'zgaruvchilarni kiritamiz. U holda boshqariluvchi obyektning harakatini ushbu  $x_1 = x_2', x_2' = u$  ikkita birinchi tartibli differensial tenglamalar sistemasi bilan tavsiflash mumkin. Boshlang'ich holat  $t_0 = 0$  da  $x_0 = (x_1^0, x_2^0)$ , oxirgi holat esa  $(0, 0)$ , ya'ni qo'zg'almas, oxir vaqt moment  $T$

esa qo'zg'aluvchan. Ushbu masalada  $U=[-1,1]$ ;  $f_0 = 1$ ;  $\Phi=0$ ;  $H=\psi_0+\psi_1x_2+\psi_2u$  – Gamilton funksiyasi. Qo'shma sistemaning umumiy yechimi

$$\psi_1'=-H'_{x_1}=0; \quad \psi_2'=-H'_{x_2}=-\psi_1$$

kabi oson  $\psi_1(t)=C$ ,  $\psi_2(t)=-Ct+D$  – oshkor ifodalanadi, bunda  $C, D$  – o'zgarmlar.

Ko'rinib turibdiki,  $u \in U$  bo'yicha  $H$  funksiya

$$u(t) = \begin{cases} 1, & \psi_2(t) > 0 \\ -1, & \psi_2(t) < 0 \end{cases}$$

da o'zining maksimumiga erishadi. Shunday qilib,  $u$  optimal boshqaruv ikkita qiymat  $\pm 1$  ni qabul qilargan.

**2-masala.** Jarayon

$\frac{dx_1}{dt} = -ax_1 + u(t) = f_1(x, u)$  differensial tenglama bilan ifodalanganda ushbu

$$\frac{1}{2} \int_0^T (x_1^2 + u^2) dt \rightarrow \min$$

integralni minimumga erishtiruvchi  $u(t)$  boshqaruvni aniqlang.

Yechish. Yangi o'zgaruvchi kiritamiz:

$$x_2(t) = \frac{1}{2} \int_0^t (x_1^2(t) + u^2(t)) dt.$$

Bu o'zgaruvchi uchun berilgan differensial tenglama quyidagi ko'rinishni oladi:

$$\frac{dx_2}{dt} = \frac{1}{2} (x_1^2(t) + u^2(t)) = f_2(x, u).$$

Uning boshlang'ich sharti esa  $x_2(0)=0$ . Yangi o'zgaruvchidan foydalanib, minimallashtiriluvchi funksionalni quyidagicha yozamiz:

$$I[T] = x_2(T).$$

Gamilton funksiyasini quramiz:

$$H = \psi_1 f_1 + \psi_2 f_2 = \psi_1(-ax_1 + u) + \psi_2 \frac{1}{2} (x_1^2 + u^2) = -a\psi_1 x_1 + \frac{1}{2} \psi_2 x_1^2 + \psi_1 u + \frac{1}{2} \psi_2 u^2.$$

Uning qo'shma sistemasini tuzib olamiz:

$$\frac{\partial \psi_1}{\partial t} = -\frac{\partial H}{\partial x_1} = a\psi_1 - \psi_2 x_1$$

$$\frac{\partial \psi_1}{\partial t} = -\frac{\partial H}{\partial x_2} = 0$$

Quyidagilarni yozish mumkin:

$$\psi_1(T) = -C; \quad Y_1(T) = 0; \quad Y_2(T) = -1.$$

Ushbu

$$\frac{\partial \psi_2}{\partial t} = 0, \quad \psi_2 = \text{const}, \quad \psi_2(T) = -1,$$

Tengliklardan  $Y_2(T)=-1$ . Endi Gamilton funksiyasini quyidagicha yozamiz:

$$H = aY_{|x|+Y|u-0.5x^2-0.5u^2|}$$

Maksimum prinsipiga ko'ra  $H$  funksiya fiksirlangan  $x_1$  va  $Y_1$  da  $u$  bo'yicha maksimumga erishadi:

$$\frac{\partial H}{\partial u} = 0, \frac{\partial H}{\partial x_1} = \psi_1 - u.$$

Bu yerdan

$$\psi_1(t) = u(t).$$

Endi yangi o'zgaruvchi  $x_1$  va  $u$  ga nisbatan tuzilgan ushbu

$$\frac{dx_1}{dt} = -ax_1 + u(t) = f_1(x, u)$$

$$\frac{du}{dt} = au + x_1$$

differensial tenglamalar sistemasini

$$x_1(0) = x_{10}, u(T) = 0$$

chegaraviy shartlarda yechamiz. Bu tenglamalar sistemasini  $u$  ga nisbatan yozamiz:

$$\frac{d^2u}{dt^2} = a \frac{du}{dt} + \frac{dx_1}{dt} \frac{d^2u}{dt^2} = a \frac{du}{dt} - ax_1 + u$$

$$x_1 = -au + \frac{du}{dt}$$

$$\frac{d^2u}{dt^2} = a \frac{du}{dt} + a^2u - a \frac{du}{dt} + u$$

$$\frac{d^2u}{dt^2} - (a^2 + 1)u = 0$$

Bu sistemaga

$$u(T) = 0, u(0) = u_0$$

chegaraviy shartni qo'shamiz va uni yechamiz. Xarakteristik tenglama quyidagicha yoziladi:

$$k^2 - (a^2 + 1) = 0, \quad k_{1,2} = \sqrt{a^2 + 1} = \pm \lambda$$

Umumiy yechim:  $u = C_1 e^{\lambda t} + C_2 e^{-\lambda t}$ . Bunda  $C_1 e^{\lambda T} + C_2 e^{-\lambda T} = 0$ ;  $C_2 = C_1 e^{2\lambda T}$ .

U holda

$$u(t) = C_1 (e^{\lambda t} + e^{\lambda(2T-t)}) = -\frac{u_0}{2\lambda} e^{\lambda t}$$

$$\text{Chegaraviy shartlardan } C_1 = -\frac{u_0}{2\lambda} e^{\lambda T}$$

Shunday qilib, optimal yechim:

$$u(t) = \frac{u_0}{2\lambda} [e^{\lambda(t-T)} - e^{-\lambda(t-T)}]$$

**Xulosa.** Demak, bu qo'llanilayotgan usul yetarlicha aniqlikdagi natijalarni berar ekan va uning samarali usullar ekanligi yana bir bor isbotini topdi. Ushbu ishda

keltirilgan algoritm va olingan natijalardan shu kabi turdosh masalalarni yechishda samarali foydalanish mumkin [1].

Адабиёт:

Пантелеев А.В., Бартаковский А.С. Теория управления в примерах и задачах. – Москва: Высшая школа, 2003. – 586 с.

## **ТАЪЛИМ-ТАРБИЯ ЖАРАЁНИДА ТЕМПЕРАМЕНТНИНГ АҲАМИЯТИ** *Нурматова М., (СамДЧТИ).*

Ҳар бир бола хулқ-атвори, ҳатти-ҳаракатларини кузатган ҳолда уларнинг ўзига хос темпераментини ажратиб олиш лозим бўлади. Ёш болаларда темперамент типларининг ўзига хос жиҳатлари ухлаганда, овқатланганда, айникса, ўйин фаолиятида намоён бўлади. Темпераментнинг 4 хил типини болаларда қуйидагича намоён бўлади:

1. Холерик типдаги болалар ҳиссиётининг тез кўзғалиши ва узоқ давом этиши, ҳаракатчан ва кескинлиги билан фарқ қилади. Унинг асаб фаолияти кучли, мувозанатсиз, яъни тормозланишга нисбатан кўзғалувчанлиги устун туради. Бу темпераментдаги бола сал нарсага жаҳли чиқадиган, чарчашни билмайдиган, бўлар-бўлмас нарсага қизиқадиган, ҳар нарсага аралашаверадиган, тиниб-тинчимаслиги билан фарқланади. Чунки, улар ҳаддан ташқари ҳаракатчан, шўх, қизиққон. Улар тез-тез жанжаллашишади ва аразлашни тезда унутишади.

2. Сангвиник типдаги болаларнинг асаб тизими кучли, ҳаракатчан ва мувозанатли. Ташқи кўринишдан улар биров холерикларга ўхшаб кетишади, бироқ уларнинг фарқлари мавжуд. Бу типдаги бола тезда ухлаб қолади ва осонлик билан уйғонади. Улар ўзгарган шароитда тезда кўникувчан бўлишади. Кундалик турмушда белгиланган тартибда истак билан риоя қиладилар. Бу фаолликни унинг ташқи кўринишидан англаб олиш мумкин. Янгиликларни баён этишга интилади, ҳаммадан олдин гапириб тугатишга ҳаракат қилади.

3. Флегматик бола мувозанатли, бироқ секин ҳаракат қилувчи, суст асаб тизимига эга. Илк болалик даврида бу бола тинч, кўп ухлайди, уйғонгач, тинчгина ётади, камдан-кам йиғлайди. Қийинчилик билан уйғонади, тез ухлаб қолади. Уйқудан тургач, анча вақтгача уйқу аралаш бўлади. Паст овозда кулади, паст овозда йиғлайди, ҳаракатлари ташқаридан аниқ намоён бўлмайди. Бирор бир ташқи таъсирга тезлик билан жавоб беришга қийналади. Болада малака ва одатлар узоқ вақт давомида шаклланади ва шаклангач мустаҳкам бўлиб қолади. Улар синчковлиги, кунтлилиги, шунинг билан бирга турли вазиятларда ишончлилиги билан ҳам ажралиб туради. Лекин флегматик темпераментли болаларда бўшанглик, фаолликнинг сустлиги, ҳаракатлар секинлиги ва ўйинларда суст ҳаракатни кузатиш мумкин.

4. Меланхолик темпераментли бола ўзининг юқори даражада сезгир, хушёр ва қалбининг ўта даражада нозиклиги билан ажралиб туришади. Уларнинг кўзларидан арзимаган сабабларга ҳам ёш оқиб кетаверади, ниҳоятда аразкаш, секин йиғлайди, ўзига ишонмайди, тортинчоқ, ўйин фаолиятида озгина қийинчилик сезса, ўзини четга тортади. Меланхолик темпераментли



болалар ўзига хос жиҳатлари билан бошқа темперамент болаларидан ажралиб туради. Улар ўйин фаолиятида бақирмайди-ю, чийиллайди, кулмайди-ю, жилмаяди, бирон ўйинчоқни сўрамайди балки керакли нарсага қўл чўзиб кўрсатади. Фаоллиги суст, секин фаолиятни яхши кўради, суҳбатга фаол киришмайди. Кўпчилик олдида ўзидаги мавжуд қобилиятни намоён эта олмайди. Улар кўп шовқинли ўйинларда тез чарчайди ва ҳиссиёти чуқур, давомий кечади. Меланхолик темпераментли болаларда пассивлик, тез толиқиш, таъсирчанлик каби салбий хусусиятларни кузатиш билан бирга сезгирлик, меҳрибонлик, одат ва қизиқишларнинг барқарорлиги каби ижобий хусусиятларни кузатиш мумкин.

Холерик типдаги болани тарбиялаш катталар томонидан бироз қийинчиликка юз тутаяди. Катталар томонидан “югурма”, “тинчлан”, “тинч ўтир” каби танбеҳлар болаларга энг кўп ишлатиладиган сўзлар. Баъзи оилаларда бундай болаларга бошқача муносабатда бўлишади. Уни асабий ҳолатда кўпроқ бўлади, деган хулосага бориб, уларни асабий бола, дейишади. Аслида бола асабий эмас, балки у асаб кўзғалувчанлиги билан фарқланади. Бу типдаги болага бўлган муносабат мураккаб бўлиб, уларнинг кучини маълум бир мақсад асосида сарфлаш керак. Масалан, оилада уларни кўпинча ҳаракатли ўйинларга жалб қилиш, гуруҳда қўшимча топшириқ бериш керак. Холерик боланинг асаб тизими жуда осонлик билан кўзғалади. Уни тинчлантириш, тўхтатиш ёки ухлатиш жуда қийин. Уларга паст овозда, тушунтириш мақсадга мувофиқ бўлади. Лекин муносабатда талабчанлик талаб этилади. Бу ҳолларда дўқ-пўписа қилиш, бақирриш, умуман мумкин эмас. Ҳар бир ҳаракат боладаги эмоционал тарангликни бўшатиши мумкин, шу сабабли ҳаракатни тўхтатадиган жазолар бу типга мос келмайди. Холерик типдаги бола катта ёшдаги кишиларни ранжитган бўлса, шу заҳоти жазо бериш ёки айблаш ярамайди. Бу пайтда унинг асаб тизими кўзғалган бўлади, кўзғалиш эса тормозланишдан устун келади. Анча вақтдан сўнг бола бўшашгач, уялтириб қўйиш, ҳикоя ва ривоятлар айтиб бериш орқали салбий ҳолатларни бирор ижобий натижага эришиш учун йўналтириш мумкин. Шу билан бирга холерик болани ўз-ўзини бошқара билишга ундовчи тизимли тарзда ташкил этиладиган меҳнат фаолияти орқали таъсир этиш ҳам мумкин. Уларга ахлоқий тарбияни доим сингдириб бориш, уларни секин, вазмин, бироз паст овозда гапиришга ўргатиш, навбат келганда гапиришни, катталарнинг гапига ўринсиз аралашмаслик, мулоқотни бўлмасликни тушунтириш фойдалидир. Холерик темпераментли болаларга жаҳли тезликнинг ёмон оқибатлари, ножўя ҳаракатларнинг ёқимсизлиги ҳақида суҳбатлар, ҳикоя ва ривоятлар айтиб бериш лозим бўлади. Доимий назорат, тинч, сокин ўйин ва машғулотлар орқали боладаги тормозланишни ривожлантириш ёки бироз бўлса-да мустаҳкамлаш мумкин.

Сангвиник темпераментли болаларнинг фаолиятидаги хулқ-атворга бефарқ қараш, унинг кейинги ҳаётидаги тикланиши қийин бўладиган ҳолатларни юзага келтиради. Улар бир хил нарса, ҳодиса ва фаолиятдан зерикади. Масалан, 4 ёшли қизча кўғирчоғини овқатлантиради, кўйлақларини ечиб чўмилтиради, сочларини тарайди бироқ сочига тўғноғич такмоқчи бўлганда, кўзи бошқа нарсага тушади ва кўғирчоқни ташлаб шу томонга

қизиқиб кетади. Катталар бундай пайтда болаларга ёрдамлашиб юборса, бошлаган ишини охиригача тугатишни талаб қилса, ижобий самарага эришиш мумкин. Бундай ҳолат боланинг характер хислатига айланиши мумкин. Флегматик типдаги боланинг тарбиясида баъзида катталар томонидан адашиш ҳолатлари юзага келади. Бу типдаги болаларни сусткашликда, эпчил эмасликда айблашади. Баъзида катталар болага умуман ёқмайдиган танбеҳлар бериш билан овора бўлишади. Бу танбеҳлар асаб фаолиятининг тормозланишига олиб келади. Флегматиклар тинч, секин ҳаракат талаб қиладиган ўйинларни ёқтиришади. Бола учун бундай ўйинлар ёқимли бўлади бироқ, унинг ҳаракати ривожланмайди, таъсири секин намоён бўлади. Тарбиячи ва ота-оналар флегматикларни фаол бўлишга ундашлари ва чорлашлари лозим бўлади. Агар фаолликка чақирилмаса, натижада бола дангасага айланади. Бу эса инсон ҳаётидаги энг ёмон хислатлардан биридир. Катталар болани доим бирон фаолият билан банд қилиб қўйишлари керак. Масалан, ҳаракатли ўйин, расм чизиш, томоша қилиш ва ҳоказо. Флегматик бола ота-онасининг айтган топшириқларини тезда бажара олмайди. Бу унинг қайсарлигидан ёки атайлаб шундай қилади, деган фикрга тўхталиш дегани эмас. Флегматиклар чакқон болалар холерик ёки сангвиниклар билан дўстлашиб ўйнашса, флегматик боладаги ташаббускорлик, мустақиллик йўқолади ва уларнинг буйруқларини қаршиликсиз бажараверади. Катталар бунга бефарқ бўлмасдан, болаларнинг навбати билан бошлиқ бўлишларини ташкил этиши ва флегматикларга эркинлик яратишга ҳаракат қилиши керак.

Меланхолик темпераментли болалар олий асаб фаолияти суст болалар бўлиб, жамоага қийинчилик билан киришадилар. Бундай темпераментли болалар мактабгача таълим муассасасига келса, улар доим йиғлайди. Болалар билан ўйнамай четда ўтиради. Меланхолик бола маълум вақт ўтгандан кейин машғулотларга қизиқиб қатнашадиган, ўз дўстларига ҳам эга бўла бошлайди. Болаларда маъқул бўлмаган ёки қизиқ бўлмаган ишни бажартиришдан олдин, унда шу иш фаолиятга нисбатан ижобий эмоцияларни ҳосил қилиш лозим.

Ҳар бир бола билан индивидуал ёндошган ҳолда таълим ва тарбияни ташкил этиш самарали натижаларга эришилишига сабаб бўлади.

## **ГЛОБАЛЛАШУВ ЖАРАЁНИДА АХБОРОТЛАР ҲУРУЖИ ВА ХАВФСИЗЛИГИ**

*Ўқитувчи Ҳўжамов Х., талаба Анорбоев С (СамДАҚИ).*

*XXI аср ахборот асри. Шундай экан, фарзандларимизнинг замонавий ахборот технологияларига, коммуникация соҳасига қизиқиши табиий ва бу қувонарлидир. Биз эртанги кунга қатъий ишонч билан қараб, юксак мақсадлар билан яшаётган халқимиз. Интеллектуал бойлик асрида юксак интеллектуал салоҳиятга эга халқ жадал ривожланади.*

*И.А. Каримов*

XXI аср технология асри, XXI аср ахборот асри деб аталмоқда . Бу даврда заминимизда техника тараққиёти жадал ривожланди. Шу билан бирга инсонлар ҳаётига чуқур кириб борди. Одамларда ахборотга, маълумот алмашинувиға бўлган эҳтиёж кучайди. Кишилиқ жамияти тараққиётга эришган сари, бу жараён мураккаблашиб, ахборотнинг жамиятдаги ўрни янада ошди. Асримиз ҳам “Ахборотасри” дея ном олигани ҳам бежиз эмас. Ҳаётимизнинг ҳар бир жабҳасида ахборот технологияларининг қадами етмаган соҳанинг ўзи қолмади. Ахборот алмашинувиш билан боғлиқ бўлган муаммолар ўз ечимини топмоқда. Эндиликда биз ойлаб почта орқали кутадиған хабаримизни бугунги кунда сониялар ичида ўз манзилига етмоқда.

Ахборот алмашинувининг тезлиги қанчалиқ тезкор бўлса унинг хавфсизлигини таъмин этиш ҳам шу даражада долзарблашмоқда. Бугунги кунда “Ахборотхавфсизлиги” тушунчаси фақат ахборот технологиялари соҳасидаги олимлар ва мутахассислар томонидангина эмас, балки давлат ҳокимиятининг барча тармоқлари вакиллари, сиёсатчилар, иқтисодчилар ва молиячилар томонидан ҳам кенгқўлланила бошланди. Шу боис ҳар қандай давлат, ҳар қандай жамият ахборот хавфсизлиги муаммосига жиддий эътибор қаратмоқда. Бошқача айтганда, ҳозирги дунёда ахборот хавфсизлигини таъминлаш муаммолари – ахборот соҳасида шахс, жамият ва давлат манфаатларининг ҳимояланган ҳолати долзарб аҳамият касб этмоқда. Чунки, юртбошимиз таъкидлаганидек, ахборот кудратликучга айланиб, ядро полигонларидан ҳам хавфлироқ тус олиб бормоқда. Жаҳонда ноҳолис ахборот тарқатиш, уни салбий талқин қилиш ёки ўз манфаатиға мослаб узатиш ҳолатлари авж олмоқда. Шунинг учун ҳам ахборот хавфсизлигини таъминлаш ҳарқачонгидан ҳам муҳимдир. Демак, ахборот хавфсизлигини таъминлаш усулларини ўрганиш ва татбиқ этиш зарур ва шартдир. Ахборот хуружларининг олдини олиш, ахборот хавфсизлигини таъминлаш — мамлакатни ички ва ташқи хавфлардан ҳимоялаш демакдир. Бугунги ахборот технологиялари юксак тараққий этган , ахборот жамияти қарор топиб бораётган шароитда масаланинг моҳияти ўзгариб кетди: кимки ахборот тарқатишға эғалиққилса , дунёнинг тақдири ўшанинг қўлида бўлади деган ғоя алла қачон тарқаб улгурган ва тахлилға мойил. Глобаллашув жараёни 1990 йиллар ўрталарида асрнинг буюқ кашфиёти интернет пайдо бўлгач, янада мураккаб табиатға эға бўлди. 2000 йилдаёқ дунёда интернетдан фойдаланувчилар сони 308 миллиондан ошган еди. Лекин бутун дунёни эғаллаб олган мазкур ахборот тармоғидан фойдаланувчилар сони давлатлар ва минтақаларда тенг тақсимланмаган. Учинчи минг йилликнинг бошида интернетдан фойдаланувчиларнинг 88 фоизи ривожланган давлатларда истиқомат қилишган. Бу эса дунё аҳолисининг 15 фоизини ташкил қилади. АҚШ ва Канадада ер юзи аҳолисининг 5 фоизи истиқомат қилади ва мана шу беш фоиз аҳоли интернетдан фойдаланувчиларнинг 50 фоизини ташкил этади. Америкалик таниқли сиёсатчи Гарри Ксенжер глобаллашувға: “дунёда америка ҳукмронлигининг шунчаки бошқача номланишидир” деб тариф берган эди ўзининг маърузаларининг бирида. Ҳозирги кунда дунё глобаллашувининг янги даври “ахборот асри” ёки “электрон юз йиллик” томон қадам ташламоқда. Ғарб ижтимоий андазаларини табиатимизға мослаб олмаймиз, руҳиятимизға

сингдира олмаймиз. Бундай андаза-ю асосларни минтакамизда, юртимизда жорий этишга уринаётганлар ўзлик туйғуларини паймол қилишни ўйлашади. Буй ўлда «ғарб маданияти»нинг турли хил тазйиқларини ҳам кузатишимиз мумкин. Турли хил порнофилмлар, ёвузлик, ўлдириш-отиш, хунрезлик урчиган видео тасмалар, ахлоқсизлик урчиган кинолар, яланғочлик ва ҳаёсизлик асосида чоп этилган нашрларни тарқатишга уринишлар, ғарб эстрадасининг ўзга давлатларга ҳам бостириб киришини истаган «Глобаллашув тарафдорлари»нинг асл муддоаси — маданий емирилишлар асри вужудга келишини жондили билан исташаётганини нафақат зиёлилар, юртимиздаги ҳар бир фуқаро англаб етиши керак. Глобаллашувнинг яна бир хавfli жиҳати: бугун дунё ягона ахборот майдонига айланмоқда. Шу билан бирга хавфсизлик ва барқарорликка таҳдид солувчи янги, мисли кўрилмаган хавф-хатар, таҳдид пайдо бўлаяпти. Уюшган жинойтчилик, жаҳон терроризми кўлида ахборот хавfli курулга айланмоқда.

Глобаллашувнинг ахборотга боғлиқ жараёнлари айна пайтдаги кечими, ягона ахборот маконини яратиш, ундан ахборот таҳдиди йўлида фойдаланиш шударажага етдики, ахборот маконидаги хуруж ҳар бир инсонда ахборот маданияти мавжуд бўлиши лозимлигини тақазо этмоқда. Дунёни ядро урушидан кўра, ахборот хуружи талвасага солаётгани ҳақиқатга айланди. Глобаллашув ҳодисасини мукаммал ўрганмай туриб, унинг ҳар бир мамлакат ёки миллатга келтирадиган фойда ва зиёнини чуқур англамасдан унинг йўналишини тегишли тарзда ўзгартириб бўлмайди. Глобаллашувдан фойдаланиш стратегияси, тактикаси, технологиясини ишлаб чиқмаслик ҳар қайси мамлакат иқтисоди ва маданияти, маънавиятини боши берк кўчага олиб бориши мумкин.

## **CHET TILLARNI O`RGANISHDA BILISH JARAYONLARINING AHAMIYATI**

*Nigina Sobirova SamDChTI magistranti*

*Ilmiy rahbar: o`qituvchi A.Xushvaqtov*

O`zbekiston Respublikasi Prezidentining 2012-yil 10-dekabr PQ-1875 sonli “Chet tillarni o`rganish tizimini yanada takomillashtirish chora-tadbirlari to`g`risida”gi qarori qabul qilindi. Ushbu qarorga muvofiq davlatimiz tomonidan yanada yangi shart-sharoitlar yaratilmoqda. So`nggi 10 yillik ichida mamlakatimiz taraqqiyoti rivojlanishi tobora jadallashib dunyo hamjamiyatida o`z o`rniga ega bo`lib borayotganligini alohida ta`kidlash lozim. Har qanday sohalarda keng ko`lamdagi islohotlar amalga oshirilib kelinmoqda. Chet tilini o`rganish uchun psixologik bilimlarga tayangan holda o`rganish muhim sanaladi. Ayniqsa, diqqat, sezgi, idrok, xotira, xayol, tafakkur kabi bilish jarayonlarining ahamiyati katta hisoblanadi..

**Diqqat** - ongimizning muayyan ob'ektga yo`naltirilishi va unda to`planishidan iborat psixik holat. Ma`lum bir chet tilini o`rganish jarayonida yangi so`zlarni yod olish yoki grammatik qoidalarni eslab qolish vaqtida diqqat muhim hisoblanib, inson ruhiy holatini (diqqatini) o`sha tilga yo`naltirishi lozim shu bilan birga diqqatning barqarorligini ta`minlash va uni arziyas narsalarga bo`linmasligini nazorat qilish

zarur. Odam ayrim narsalarga o'z diqqatini ongli ravishda o'zi xohlab qaratsa, boshqa bir narsalar diqqatni beixtiyor ya'ni bizning xohishimizdan tashqari jalb qiladi.

**Sezgi** - atrofimizdagi narsa va hodisalarning sezgi a'zolarimizga bevosita ta'sir etishi natijasida ularning ayrim belgi va xususiyatlarini miyamizda aks ettirilishini aytamiz. Psixologiya fanida uchta katta guruhga ajratilgan sezgilar (ekstroreseptiv, proprioreseptiv, introreseptiv) o'z navbatida quyidagi turlarga ajratiladi:

- Ko'rish sezgilari;
- Eshitish sezgilari;
- Hid bilish sezgilari;
- Ta'm bilish sezgilari;
- Teri sezgilari;
- Muskul - harakat (kinestetik);
- Statistik sezgilar;
- Organik sezgilar;

Bu sezgi turlari chet tillarini o'rganishda yaqqol namoyon bo'ladi, ya'ni insonlarda turli xil sezgi turlari turli-xil o'ringa ega bo'ladi. Ayrim kishilarda ko'rish sezgisi faol bo'lib narsalarni ko'rish orqali eslab qoladi, ularga yangi tushuncha va qoidalar ko'rgazmali o'rgatib boriladi, ba'zilar esa eshitish sezgisi faolligi tufayli ular ma'lum tilni o'rganishda audiolar va dialoglarni tinlash orqali o'rganadi. Qolgan sezgi belgilari ham ana shunday muhim ahamiyatga ega.

**Idrok** bu bilishimizning shunday shakliki, u borliqdagi ko'plab xilma-xil predmet va hodisalar orasida bizga ayni paytda kerak bo'lgan ob'ektni xossa va xususiyatlari bilan yaxlit tarzda aks ettirishimizni ta'minlaydi. Idrok jarayonida his-tuyg'ularning ishtirok qilishi shu idrok qilayotgan narsalarimizga nisbatan hosil bo'ladigan munosabatlarimizda ko'rinadi. Odam idrok qilayotgan hamma narsalarga nisbatan bir xilda munosabatda bo'lmaydi. Agar odam ilgari biror narsani idrok qilayotgan paytda qattiq xafa bo'lgan, kayfiyati buzilgan bo'lsa, shu narsani yana ikkinchi marta idrok qilganda yana hissiyotlarga nisbatan bo'lsa ham sodir bo'ladi. Bundan tashqari idrok hissiy holatning ishtiroki yana shunda ochiq ravshan ko'rinadiki, odam qattiq qo'rqinch hissini boshidan kechirayotgan paytda idroki yanglish bo'ladi, ya'ni kuchli hissiy holat ta'sirida ayrim narsalar boshqacha bo'lib ko'rinadi. Ana shuning uchun ham boshqa tillarni o'rganayotganda eshitgan so'zimizning ma'nosi va ekvivalentini to'g'ri tushunish va tasavvur qila olishimizga yordam beradi.

**"Xotira** atrof-muhitdagi voqelik (narsa)ni bevosita va bilvosita, ixtiyoriy va ixtiyorsiz ravishda, passiv va faol holda, reproduktiv va produktiv tarzda, verbal va noverbal shaklda, mantiqiy va mexanik yo'l bilan aks ettiruvchi esda olib qolish, esda saqlash, qayta esga tushirish, unutish hamda tanish hissidan iborat psixik jarayon. Alohida va umumiylik namoyon qiluvchi ijtimoiy hodisa barcha taassurotlarni ijobiy qayta ishlashga yo'naltirilgan mnemik faoliyatdir". Xotira ningaoliyatda ko'proq sezilib turadigan psixik faollikning xususiyatiga qarab: 1. harakat, 2. emosional, 3. obrazli, 4. so'z mantiq xotira. Aynan chet tilini o'rganish mobaynida logik (mantiqiy) xotira muhim o'rin tutadi. Chunki so'zlarni yodda saqlab qolish va ulardan to'g'ri foydalish qobiliyatini shakllantirish uchun zarur

hisoblanadi. Lekin yosh bolalarda obrazli xotira yaxshi rivojlangan bo`ladi va ularga ko`rgazmali va har xil hayvonlar yoki shklar orqali tushuntirish va o`rgatish lozim, ba`zi vaqtlarda har xil o`yinlar va testlar ham bunga yordam beradi va olingan ma`lumot yoki yodlangan so`z uzoq vaqt saqlanib qoladi.

**Tafakkur** deb narsa va hodisalar o`rtasidagi eng muhim bog`lanishlar va munosabatlarning ongimizda aks ettirilishiga aytiladi. Bu eng murakkab tushuncha hisoblanadi va u intellekt (aqliy qobiliyat) bilan bog`liq va bunda ma`lumotlar faktga asoslangan bo`ladi. Chet tilini o`rganishda bu asosiy komponentlardan biri bo`lib, tafakkurning barcha uchta shakli ham (tushuncha, xulosa chiqarish va hukm) bu o`sha tilda fikr yuritish va o`ylashga yordam beradi.

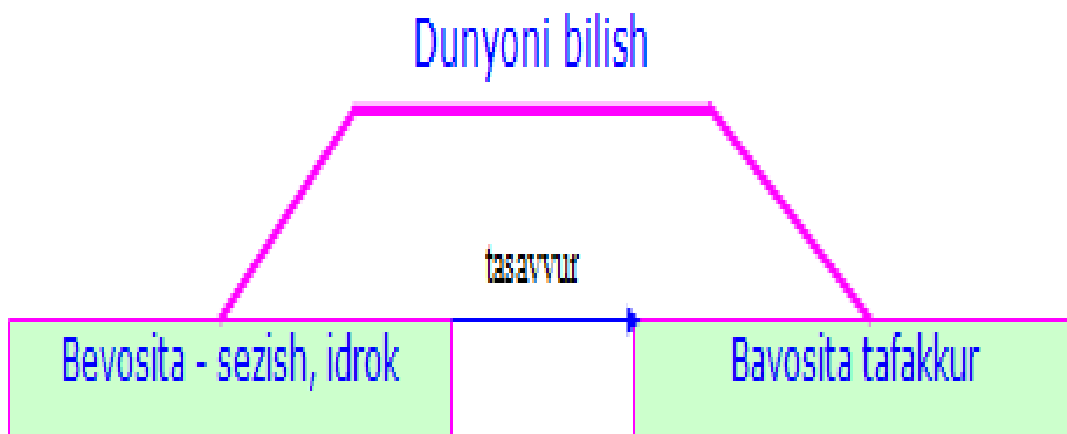

Chet tilini o`rganishda barcha bilish jarayonlarining bog`liq tomonlarini ajratish lozim. Sezgi orqali bilish, idrokda yaxlit holda aks ettirish, o`rganilayotgan til bo`yicha xayol surish, lug`at yodlashda diqqatni dir joyga yo`naltirish, xotiraga saqlash va tafakkur, fikrlasni o`rganilayotgan chet tili bo`yicha olib borish lozim.

## **ЖАҲОН ТИЛЛАРИНИ УРГАНИШ ЖАРАЁНИДА ТАЛАБАЛАРНИНГ МАЪНАВИЙ-АХЛОҚИЙ МАДАНИЯТИНИ ШАКЛЛАНТИРИШНИНГ ПЕДАГОГИК ШАРОИТЛАРИ**

Н.Собирова, инглизфилологияси 1-босқичмагистери,  
(рахбар: А.Хушвақтов) СамДЧТИ

Мустақиллигимизнинг дастлабки кунлариданоқ иқтисодий, ижтимоий, сиёсий, маданий соҳаларда янгича ислоҳотлар амалга оширилди. Юрт равнақи, ривожланиши учун асос бўла оладиганк комил инсон тарбиясини шакллантириш муҳим масалага айланди. Комил инсон тарбиялашда таълим сифатига, кадрлар масаласига эътибор қаратиш билан бир қаторда ахлоқ қоидаларини, инсонпарварлик, ватанпарварлик ғояларини сингдириб бориш асосий мақсад этиб белгиланди. Бу ҳақда юртбошимиз И.А.Каримов: «Келажакда Ўзбекистон юксак даражада тараққий

Этган иқтисод билангина эмас, балки билимдон, маънавий-ахлоқий жиҳатдан етук фарзандлари билан ҳам жаҳонни қойил қилиши лозим», - деб таъкидлайдилар.

Маънавий-ахлоқий маданият тушунчаси—серкирра тушунча. Маънавий-ахлоқий маданият комил инсонга хос бўлиб, киши фаолиятининг турли босқичларда намоён бўлади. Маънавий-ахлоқий маданият тушунчасининг маъноси умуммиллий аҳамиятга эга ва умуминсоний қадрият сифатида асрлар давомида сайқал топиб, ривожланиб келмоқда. Маънавий-ахлоқий маданият шахснинг табиат ва жамият билан муштараклашувини, ўз муносабатини уйғунлаштиришни тақазо этади.

Таълим тизимида ўқувчиларнинг маънавий-ахлоқий маданияти ҳаётга, турмушга, ижтимоий муносабатларга ва муаммоларга ўтмиш ва келажакка оид ҳодисаларга кенг миқёсида ижтимоий-маданий мўлжаллар нуктаи назаридан баҳо беради ҳамда бу баҳоларнинг мезонлари ва меъёрларини белгилайди. Шунинг учун ҳам «бугунги кун талаблари таълим сифатини ошириш масаласига янгича ёндашишни, бажарилган ишлар билан чекланмасдан, уни мунтазам равишда такомиллаштириш, янги услуб ва шакллари ишлаб чиқариш ва ўқув жараёнида тадқиқ этиш каби муҳим вазифаларни қўймоқда».

Жумладан, жаҳон тилларининг ўрганиш жараёнини оладиган бўлсак, бу фан орқали нафақат ўқувчиларни филологик билимларини балки маънавий-ахлоқий маданиятини шакллантиришга қаратилган усулларни қўллаш орқали ҳар томонлама баркамол шахсни тарбиялаш мумкин. Ўтказилган татқиқотлар шуни кўрсатадики, чет тили ўқитувчиларнинг кўпчилиги дарсда фақат тил масалаларини ҳал этишга эътибор бериб, ҳар бир дарснинг таълимий-тарбиявий вазифасига комплекс ёндашувни амалга ошириш зарурлигини унутиб қўймоқдалар. Зеро, ўқувчи-ёшлар жаҳон тилларини ўрганиш жараёнида бошқа халқ ва миллатларнинг маданияти, урф-одатлари, анъаналари билан бевосита танишиш орқали «Маданиятлар диалоги» ни амалга ошириш имкониятига эгалар.

Педагог ҳар бир ўтаётган курси давомида ахлоқий тарбияни сингдириб бориши, ўқувчини нафақат тилни билишига балки муайян ижтимоий ривожланиш ҳодисаларига чет тилида ўз муносабатини билдира олиш малакаси шаклланади.

Асосан ахлоқий тарбия мазмуни қуйидагиларда ўз ифодасини топади:

1. Жамиятга, Ватанга муҳаббат ва садоқатни тарбиялаш;
2. Меҳнатга ахлоқий муносабатни тарбиялаш;
3. Атрофдаги кишиларга ахлоқий муносабат;
4. Шахснинг ўзига, ўз хулқига ахлоқий муносабатни тарбиялаши (бу ўқувчини онгли интизом руҳида тарбиялашдан иборатдир);<sup>3</sup>

Демак, дарсни бу услубда шакллантириш, ўқувчининг ижтимоий фаоллиги, маданияти, ташаббускорлигини чет тилида ҳам бевосита тушунтира олиш имкониятига асос бўлади, яъни ўқувчи ёшлар дарс давомида ўзини психологик жиҳатдан ҳам тайёрлаб борган бўлади. Ушбу шарт-шароитларнинг изчиллик ва узвийликда олиб борилиши ҳар томонлама баркамол мутахассисларни етказишда муҳим омиллардан биридир. Зеро, чет тилини чуқур эгаллаган, маънавий-ахлоқий маданияти юксак мутахассислар Ўзбекистонни жаҳонга танитадилар.

## ТАЛАБАЛАРГА МИЛЛИЙ-МАЪНАВИЙ ТАРБИЯ БЕРИШДА ЗАМОНАВИЙ АХБОРОТ ТЕХНОЛОГИЯЛАРИДАН ФОЙДАЛАНИШ

*п.ф.н. доц. З.Азимова., талаба С. Юлбарсова.*

«Ватанимиз келажаги, халқимизнинг эртанги куни, мамлакатимизнинг жаҳон ҳамжамиятидаги обрў-эътибори, авваламбор фарзандларимизнинг униб-ўсиб, улғайиб, қандай инсон бўлиб ҳаётга кириб боришига боғлиқдир. Биз бундай ўткир ҳақиқатни ҳеч қачон унутмаслигимиз керак.» Президентимиз И.А.Каримовнинг ушбу оқилона фикрлари бугунги кунда ҳар доимгидан ҳам долзарблик касб этмоқда. Талабалар маънавий дунёқарашини кенгайтириш бўйича миллий-маънавий кадриятлар: шарқона урф-одатлар, анъаналар, маросимлар, улуғ мутафаккирлар-донишмандларимиздан бизга қолдирилган маънавий мерослар уларнинг маънавий тарбияси бўйича, бой дидактик асос бўлади. Талабаларнинг улар бўйича оладиган билимлари, кўникма ва малакаларини шакллантириш, уларда ота-боболаримизнинг бизгача етиб келган бой маънавий меросини қай даражада тушуниб етганлигини аниқлашда ўта муҳимдир ва улар мактабга борганда ўз ўқувчиларининг машғулотида самарали фаолият юрита олишида маънавий асос бўла олади.

Бундай маънавий асосларнинг қамрови кенг бўлиб, уларга оид маълумотлар хажми ҳам жуда катта. Бу талабалар онгига бундай муҳим миллий-маънавий асосларни сингдириш ўта мураккаб педагогик жараён эканлигини кўрсатади. Шу сабабли бундай ҳолатларда илм-фан ва техника-технологияларнинг ютуқларидан фойдаланиш керак бўлади. Мазкур мақолада талабаларга миллий-маънавий тарбия беришда ахборот-коммуникацион технологиялардан фойдаланиш ҳақидаги маълумотлар келтирилади. Қўйилган муаммони хал этиш учун дастлаб ахборот-коммуникацион технологиялар ёрдамида талабаларнинг маънавий савиясини аниқлаш лозим бўлади. Бундан мақсад миллий-маънавий кадриятларимизни талабалар онгига сингдириб, уларнинг маънавий тафаккурини кенгайтиришдан иборатдир. Бу муаммо юзасидан бир қанча вақт мобайнида қуйидагича изланишлар олиб борилди:

- Талабаларнинг маънавий билим доираси кенглигини аниқлаш;
- Талабаларнинг миллий кадриятлар тўғрисидаги билим доирасини аниқлаш;
- Талабалар томонидан миллий кадриятлар бўйича назарий билимларни ўзлаштирганлик даражасини аниқлаш;
- Бу соҳадаги мавжуд билимларини ёшларга етказиб бериш технологиясини эгаллаганлиги ва шу кабилар.

Талабаларга миллий-маънавий тарбия беришни педагогик олий ўқув режаси бўйича ўқитиладиган ҳар бир фанни ўрганиш жараёнида олиб борса бўлади. Ахборот-коммуникацион технологиялар-бу талабаларнинг билим, кўникма ва малакаларини такомиллаштиришда мукамал техник-дидактик восита бўлиб, у уларнинг амалий тафаккурини кенгайтириб ҳамда чуқурлаштириб, улардаги миллий-маънавий кадриятлар бўйича билим, кўникма ва малакаларини шакллантиришни юқори даражага кўтаради. Ушбу соҳада қўлга киритилган натижалар шуни кўрсатмоқдаки, талабаларнинг миллий-



маънавий тарбияси бўйича билим, кўникма ва малакаларни шакллантириш жараёнини қуйидагидек уч босқичда олиб бориш мақсадга мувофиқдир:

Биринчи босқич – талабаларнинг миллий-маънавий қадриятлари бўйича тушунчалари компьютер ўқув-мулоқоти дастурларини қўллаш орқали шакллантирилади.

Иккинчи босқич – миллий-маънавий қадриятлар ҳақидаги тушунчаларни шакллантириш жараёнида зарур бўлган график билим ва малакалар компьютер ўқув-мулоқоти бошқарувчи (таълим берувчи) дастурлардан фойдаланиб шакллантирилади.

Учинчи босқич – миллий-маънавий қадриятлар тўғрисидаги билим ва малакаларга оид аниқ тушунчалар ва қоидалар ўқиш жараёни учун ишлаб чиқилган компьютерли тизим асосида шакллантирилади ва ривожлантирилади.

Бунда талабаларга миллий-маънавий қадриятлар ҳақидаги тушунчаларини компьютер ўқув-мулоқотли дастури асосида шакллантириш қуйидаги кетма-кетликда бўлади:

- Мафкура;
- Миллий мафқуранинг ҳозирги кундаги ахамияти;
- Қадриятларнинг турлари;
- Миллий-маънавий қадриятлар йўналишлари;
- Миллий-маънавий қадриятларни улуғловчи мақоллар;
- Улуғ шоирлар ҳаёти, ижоди, асарлари ва уларнинг тарбиявий ахамияти;
- Улуғ ёзувчилар ҳаёти, ижоди, асарлари ва уларнинг тарбиявий ахамияти;
- Қомусий олимларнинг ҳаёти, ижоди, асарлари ва уларнинг тарбиявий ахамияти;
- Ҳадис илми сохибларининг ҳаёти, ижоди, асарлари ва уларнинг тарбиявий ахамияти;

Бу ҳолда миллий-маънавий қадриятларни ўрганиш алгоритми қуйидагича бўлади:

- Миллийлик – муайян бир халққа тааллуқли бўлган хислатлар, маънавий бойликлар;
- Миллий қадриятлар – муайян бир халққа тааллуқли бўлган урф-одатлар, анъаналар, ўша ва барча халққа тегишли бўлган маънавий бойликлар;
- Миллий қадриятларнинг асосий босқичлари – тайёрлаш операциялари, ўзгартириш операциялари

Шундай қилиб, мустақиллик бой миллий-маънавий қадриятларни қайта тиклаш имконини берганлиги боис халқ таълими тизимида ҳам ижобий силжишлар юзага келмоқда. Миллий-маънавий қадриятларни ўрганиш учун маълумотлар мажмуи хажми, шунингдек, бу соҳага ахборот-коммуникацион технологияларни қўллашнинг имкониятлари қуйидаги хулосаларни чиқаришга имкон беради:

1. Жаҳонга машхур қомусий олимларимиз, ҳадис илми сохибларимиз, шоир-ёзувчиларимиз, давлат арбобларимиз бор. Уларнинг ҳаёти, фаолияти,

асарлари хақидаги маълумотларни тўплаш имкониятларимиз етарли. Уларнинг турмуш тарзи „ Баркамол авлод тарбиясида “ ибрат намуна бўла олади;

2. Педагогик олий ўқув юрлари ўқув режаларида, хусусан „ Халқ педагогикаси ” курсида миллий-маънавий кадриятларни ўрганишга кенг эътибор берилган;

3. Бўлажак мутахассисларни тайёрлашда миллий-маънавий кадриятлар асосий ўринлардан бирини эгаллаши лозим. Буни ижтимоий-гуманитар, аниқ фанларни ўқитиш давомида ҳам олиб бориш мумкин;

4. Миллий мафкурамизни талабалар онгига синдиришда, миллий кадриятларнинг ўрганишда замонавий педагогик технологиялардан фойдаланишнинг тўлиқ вақти-соати етиб келди;

5. Ҳар қандай билим, кўникма ва малакаларни эгаллашни такомиллаштиришда ахборот-коммуникацион технологиялардан фойдаланиш шубҳасиз ижобий педагогик самараларни беради. Айниқса, бунда компьютерли мулоқотли дастурлардан ҳар қандай билим савиясига эга бўлган киши фойдаланиши мумкин;

6. Бўлажак бошланғич синф ўқитувчисининг миллий-маънавий тарбияси бўйича яратилган ахборот-коммуникацион технологиялардан бошқа йўналишдаги бўлажак мутахассислар маънавий тарбиялашда ҳам фойдаланиши мумкин.

Фойдаланилган адабиётлар:

1. И.А.Каримов „ Юксак маънавият – енгилмас куч “ - Т.: Маънавият , 2008
2. Р.Ишмухамедов , М. Юлдашев. „ Таълим ва тарбияда инновацион педагогик технологиялар “ – Т. : Нихол , 2013.

## **ТАЪЛИМ ЖАРАЁНИ САМАРАДОРЛИГИ ВА КАСБ ТАЪЛИМИ ЎҚИТУВЧИСИНИНГ КАСБИЙ СИФАТЛАРИ**

*Алматов Жамшид, Одинаева Сарвиноз 401кт(БзаИҚ) талабалари,  
илмий раҳбар У.А.Хушвақтов*

Касб-ҳунар коллежларида таълим жараёнини замон талаблари асосида ташкил этиш муҳим аҳамиятга эга бўлган масалалардан ҳисобланади. Бу жараён ўқувчи талабаларга билим беришга, уларда кўникма ҳамда малакалар ҳосил қилишга қаратилгандир.

Ўқитиш деганда ўқитувчининг ўқувчи талабаларга билим бериш, ўқув ва малакалар системаси ҳосил қилиш, уларнинг билиш ва ижодий қобилиятларини ривожлантириш борасидаги фаолияти тушунилади. Ўқиш бу ўқувчи талабаларнинг ўқув фани материални ўзлаштириш бўйича қиладиган системали ва онгли меҳнатиدير.

Ўқитувчилик касби мураккаб фаолият бўлиб, у бир томондан, ижтимоий буюртма бажарилишини, иккинчи томондан, таҳсил олувчиларнинг индивидуал хусусиятлари ва шарт-шароитларини, учинчидан эса мустақил ҳолда ижодий иш кўришни талаб этади.

Таълим-тарбия муассасалари олдига қўйилган ижтимоий буюртманинг натижаларига ўқитувчиларнинг касбий тайёргарлик даражаси, ғоявий эътиқоди, мустақил ва ижодий ишлай олиш қобилияти, касби ва талабаларни севиши ҳамда кадрлашига бевосита боғлиқ.

Ўқитувчининг касбий-педагогик фаолияти мажмуавий характерли бўлиб, тадқиқотлар натижаларига кўра қуйидаги ўзаро алоқадор вазифаларни бажаришни назарда тутди:

➤ лойиҳаловчилик - таълим тури, мақсади, мазмуни ва вазифалари, таҳсил олувчиларнинг индивидуал хусусиятлари, шарт-шароити, ўзининг тайёргарлик даражаси кабиларга муштарак ҳолда таълим-тарбия жараёнини ташкил этувчи компонентларни уйғунликда режалаштириш;

➤ ташкилотчилик - қўйилган мақсадга етишиш учун таҳсил олувчилар жамоасини ташкил этиб, уларни ўқиб-ўрганишга сафарбар этиш;

➤ фикр алмашиш (коммуникатив) - инсон-инсон муносабатлари ва мулоқотини ўрганиш, таҳсил олувчилар онгига ҳамда қалбига йўл топиш, уларни ишонтириш;

➤ ахборотчилик - ўзи ўқитаётган ўқув предмети бўйича асосли чуқур ва пухта, ёндош ҳамда туташ фанлар бўйича ҳам етарли билим, иш-ҳаракат усулларига эга бўлиб, таҳсил олувчиларга етказа олиш;

➤ ривожлантирувчилик - ижтимоий буюртма, таълим тури, мақсади, вазифалари, шарт-шароит таҳсил олувчиларнинг индивидуал хусусиятлари кабиларни ҳисобга олган ҳолда уларни ақлий, ахлоқий ва жисмоний ривожлантириш;

➤ йўналтирувчилик - таҳсил олувчиларнинг индивидуал хусусиятлари: ёши, қизиқиши, мойиллиги, қобилияти кабиларни ҳисобга олган ҳолда инсон-инсон; инсон-техника; инсон-бадиий образ; инсон-белгилар тизими; инсон-табиат фаолияти соҳаларига йўналтириш;

➤ тадқиқотчилик - давлат ва жамият тараққиёти, халқ фаровонлиги, тинчлигини кўзловчи долзарб ҳамда истиқболли муаммоларнинг ечимини топишда ижодий изланиш, фаол иштирок этиш, тажриба-синов ишларини олиб бориш, ғояларни илгари суриш;

➤ техник-технологик - ўзининг касбий-педагогик маҳоратини ошириш, ўқув юртининг моддий-техник, ўқув-услубий таъминотини мустаҳкамлаш, таълим мазмунига янги техника, илғор ишлаб чиқариш ва педагогик технологияларни киритиш.

Ўқитувчи, шу жумладан касб таълими ўқитувчисининг жамият тараққиёти фаровонлигини таъминлашдаги ўрни ҳақида гап кетар экан, у таълим олувчиларни ва ўз касбини севишидан ташқари сабоқ берадиган фани бўйича ҳам ҳар томонлама мукамал билим, иш-ҳаракат усуллари, ижобий-шахсий фазилатларга эга бўлишга эришиши лозим.

Касб таълими ўқитувчилари замонавий фан-техника тараққиёти, илғор ишлаб чиқариш технологияси, ижтимоий-иқтисодий талабларни моҳиятига тушуниб етмаган, ўзига юклатилган ниҳоятда мураккаб ва масъулиятли иш ҳисобланган ёш авлодни маънавий, руҳий ва жисмоний жиҳатдан камол

топтиришдек муҳим вазифаларни адо эта олиш имкониятига эга бўлишлари зарур.

Касб таълимининг ўзига хос хусусияти яна шундан иборатки, унинг мазмунида барча ижтимоий, иқтисодий, табиий техник ва бошқа фанлар мазмунан интеграциялашган ҳолда амалий тадбиғини топади. Шу жиҳатдан олиб қараганда касб таълими ўқитувчиси турли фанлар мазмунини ўзида мужассамлаштирувчи (интеграцияловчи) мутахассис ҳисобланади. Чунки, касб таълими амалиётини фан-техника ютуқлари ва илғор ишлаб чиқариш технологияларидан ажралган ҳолда тасаввур қилиб бўлмайди. Меҳнат куруллари, механизм ва машиналарнинг тузилиши, ишлаш тартибини, бажарадиган технологик жараёнларнинг кечишини муайян қонуниятларга асосланиб тушунтирилмоғи лозим. Демак, бу ўз навбатида ўқитувчидан фан асосларини юқори даражада эгаллаган бўлишини тақозо этади. Шунингдек, қатор умумтехника (назарий механика, материаллар қаршилиги, машиналар қисмлари иссиқлик техникаси, гидравлика ва шу каби) фанларини ҳам пухта билишни талаб этади.

Касб таълими ўқитувчиси нутқ маданиятини яхши эгаллаган, ниҳоятда саводхон, асосий хорижий тиллар, замонави ахборот ва таълим технологияларини яхши билиши лозим. Ўйлаб иш қилиш ва тизимлилик, диққатни бир жойга яхши тўплай олиш, катта ҳажмдаги сўзли-манتيқий ахборотни хотирага қабул қилиш ва сақлаб туриш зарур. Ҳамда улар учун белгили материални идрок қилишда таҳлил қила олишлик ва танқидийлик муҳим ҳисобланади. Эмоционал турғунлик, синчковлик, тартиблилик, ишда изчиллик талаб этилади ва қабул қилинган қоидаларга яхши муносабатда бўлиш зарур. Топқирлик, ихтирочилик, беғараз интеллектуал ташаббус каби шахсий ижодий хислатлар уларга доим зарур бўлади.

Биз юқорида келтирилган фикрларга асосланиб касб-ҳунар коллежларида касби таълим ўқитувчиларининг муҳим сифатлари қуйидагилардан иборат деган хулосага келдик.

1- жадвал

<b>Шахс хусусиятлари ва сифатлари</b>		
<b>1. Муҳандис сифатида</b>	<b>2. Ўқитувчи сифатида</b>	<b>3. Тарбиячи сифатида</b>
1.1.Техникага қизиқи-ши ва кузатувчанлик	2.1.Педагоглик касбига муҳаббат	3.1. Миллий истиқлол ғоясига содиқлик.
1.2. Техник эшитиш	2.2.Коммуникабеллик	3.2. Юксак ахлоқий-лик.
1.3. Техник чамалаш	2.3. Адолатпарварлик	3.3.Ижтимоий фаоллик.
1.4. Графикавий тасаввурлаш	2.4. Талабчанлик	
1.5. Техник фикрлаш	2.5. Ростгўйлик	
1.6. Техникани бошқа риш	2.6. Ғамхўрлик	
1.7. Техник ташхис-лаш	2.7. Ҳозиржавоблик	
	2.8. Эзгулик	
	2.9. Жавобгарлик	

## **ИЛМИЙ ТАДҚИҚОТДА НАЗАРИЙ ВА АМАЛИЁТ БИРЛИГИ.**

*Доц. С.Н.Норов. Ўқитувчи. Н.А.Бойқулова.*

Амалиёт, албатта, назарий билиш тараққиётининг асоси бўлиб хизмат қилади. Аниқроқ айтганда, бу назария ва амалиётнинг бевосита, қатъий, аниқ муносабатлари доирасида тўғридир. Масалан, билимнинг ҳақиқатлигини аниқлашда амалиётнинг назарияга нисбатан ўзаро муносабатида унинг асосийлиги шак-шубҳасиздир. Бу ҳолда, амалиёт бутун инсоният билиш тараққиётининг объектив асоси сифатида намоён бўлади.

Шу билан бир вақтда амалиёт ўз давридаги назарияга, билимга мос келиши ҳам лозим. Яъни, муайян давр, унинг асносидаги амалиёт билишда қандай бўлса, назарий онгда ҳам бу ҳол ўз аксини топади. Амалиёт янги билимлар, назарий қарашлар такомилу учун имкон бермаса, унда олимлар, илм аҳлини қотиб қолганликда айблани бефойда. Амалиётда янги илмий қарашлар учун жой бўлмаса, янги назарий хулосалар ҳаётга жорий қилинмаса, унда назарий масалалар билан шуғуллангани кишиларни айбдор, деб билиш билан иш битмайди. Бу борада Э.Фромнинг собиқ иттифоққа нисбатан айтган куйидаги фикри ўз аҳамиятини сақлаб қолаверади: Агар жамиятга олимларнинг ишлари ва кашфиётлари керак бўлмаса, улар фақат илмий даражаларига қараб, баҳолансалар, аммо мутахассислар илмий даража олишлари лозим бўлса, улар бирор бир кашфиёт қилмасдан ҳам жамиятни олимона алдаб, илмий даража олишнинг йўлини топадилар. Амалиёт илм ва назарияни «бир пулга қиммат» деб ҳисоблайдиган ҳар қандай замонда, олимлар, илм-фан ҳам амалиётга бирон-бир фойда келтирмасдан ўзларини, ўз мавқеларини сақлаб қолишнинг иложини топадилар».

Фан тарихини таҳлил қилиш илм учун жуда ишончли ва қадрли бўлган назарий билишнинг физик экспериментга нисбатан эркинлигини яққол кўрсатади. Амалиётни бевосита четлаб ўтиб, экспериментга мурожаат қилмасдан ҳам фан янги билим олиши мумкин. Оддий мисол: нарсаларнинг миллиончасини амалиётда ҳисоблаш мураккаб, баъзан эса умуман мумкин ва керак бўлмаса-да, инсон кўпайтириш қондасини қўллаб миллионга тенг бўлган сонни осонгина ҳосил қилиши мумкин. Илмий билишга амалиётдан илгарилаб кетиш хусусияти ҳам хосдир. Агар амалиёт назариянинг ҳақиқийлик мезони бўлса, ҳақиқий илмий назария амалиёт тўғрилигининг мезонидир. Бу борада назариянинг устуворлигини унинг амалиётга нисбатан родини мутлақлаштириш деб тушуниш керак эмас. Мабодо, унинг тасаввур қила олиш функциясига урғу берилган тақдирда ҳам, бу амалиётни назариянинг зарарига мутлақлаштириш учун қилинган ҳаракат ва позициянинг асослигини теран англаш учун амалга оширилади.

Назариётчини хилма-хил омиллар ишлашга мажбур қилиши, у турли мақсадни кўзлаши, ўзи билиб-билмай нотўғри усул ва воситаларни қўллаш мумкин. Амалий социология билан шуғуллангани мутахассислар ўртасида: «Ахар социолог хоҳласа, ҳар қандай муаммо юзасидан ўтказилган сўровда 100% ижобий натижага эришиши мумкин. Фақат бунда у олимлик этикаси ва социология талабларидан кўз юмиши учун ўзида куч топа олса бас», деган

ибора бор. Баъзан, «зўр келганида» назариётчилар шундай йўл тутадилар, улардан талаб қилинаётган нарсанинг «тўғри»лигини дарров назарий жиҳатдан «исботлаб» қўя қоладилар. Бундай ҳолда бошқа олимлар ҳам ўша назариётчини «тўғри» тушунадилар, яъни у «вазиятнинг қурбони» бўлганлигини англайдилар ва уни танқид қилмасдан, олимона сукут сақлайдилар.

Хуллас, амалиёт ва билиш, тажриба ва назария ўзаро боғлиқ ҳолда бири-бирига таъсир ўтказди, уларнинг ўзаро муносабати мос, уйғун ҳолда бўлиши ёки зид ҳолатга тушиб қолиши мумкин. Бири бошқасидан орқада қолиши ёки олдинга кетиши мумкин, бу эса улар ўртасидаги зиддиятнинг табиий ифодаси ҳисобланади. Ушбу зиддиятни енгиб ўтиш уларнинг ўзаро муносабатидаги ривожланиш жараёнини янги даражага олиб келади. Ана шу йўл билан назария ривожланади, амалиёт тараққиётга эришади ва янги назариялар вужудга келиши учун имконият яралади.

## **БУГУНГИ КУН БОЖХОНА ХОДИМИ ВА АХЛОҚИЙ МАДАНИЯТ**

*Ўзбекистон Республикаси Давлат божхона қўмитаси олий ҳарбий божхона институти БИ – 213 гуруҳ тингловчиси Тоштемуров Мухаммад*

"Ахлоқ" атамаси "хулқ" сўзининг кўплик шакли сифатида вужудга келган. Инсон кўп қиррали мавжудотдир. Унинг барча хусусиятларини тўла ифодалаш мақсадида кўпроқ "ахлоқ" сўзи қўлланилади, ҳаттоки, таълим-тарбия соҳасида ҳам "тарбия" сўзи билан "хулқий" эмас, "ахлоқий" сўзи ишлатилади. Аслини олганда, ахлоқ - маънавиятнинг ўзаги.

Ахлоқий тарбиянинг асосий вазифаси ёшларда юксак инсоний фазилатларни шакллантириш ва уларни салбий иллатлардан сақланишга одатлантиришдан иборат. Ахлоқий муносабатлар ижтимоий ҳаёт билан узвий боғлиқ. Ахлоқий таълимотлар тарихига эътибор қаратсак, уларнинг вужудга келиш вақти ибтидоий жамоа даврига тўғри келади.

Ахлоқий меъёрлар – инсоннинг хулқи ва феъл–атворини тартиб солувчи талаблар йиғинди-сидир.

Ахлоқий жуда ҳам меъёрлар кўп.

Юксак маънавият барқарор бўлган жамиятда ахлоқий кадриятлар ҳеч қачон заволга юз тутмайди. Чунки маънавий кадриятлар ҳам, қонун, ҳуқуқ, бурч ҳам айнан ахлоқий қарашлар негизида юзага келади”

Инсон фаолияти муайян ахлоқий талабларга асосланади. Дунёда қанчалик кўп касблар бўлса, шунча касб ахлоқи – деган тушунча мавжуд. Шу жумладан, божхона тизимининг ҳам касб ахлоқи бор.

Ахлоқий маданият – инсоният томонидан эришилган хулқ-атвор ва одобга оид кадриятлар йиғиндисидир.

Божхона ходими хизматида зарур бўлган ахлоқий меъёрлар: - хушмуомалалик –одоблилик -ҳалоллик -ростгўйлик -шижоат –хушёрлик. Ахлоқий меъёрлар таркибига – камтарлик, саҳийлик, мурувват, самимийлик, ҳурмат, дўстона муносабат кабилар ҳам қиради. Бирор фан ёки таълимотнинг асосий қонун-қоидаси: “тамоийил” – дейилади. Ахлоқий тамойиллар – жамиятда инсонларнинг ахлоқий муносабатларини тартибга

солувчи умумий қонун-қоидалардир ва бу тамойилларни бир нечтасини мисол қилишимиз мумкин:

Инсонпарварлик тамойили – одамларга меҳр–муҳаббат билан муносабатда бўлиш, уларнинг ҳар томонлама камол топишлари учун шароит яратиб бериш, уларга ғамхўрлик қилишни ифода этувчи олийжаноб қарашларда акс этади. Президентимиз Ислом Каримов таъбирлари билан айтганда: “Инсонпарварлик – бу ўзбек халқи руҳиятининг ажралмас фазилатидир. Шавқатсизлик ва зўравонлик унинг табиатига ётдир”.

Ватанпарварлик тамойили – она ватанга муҳаббат ва садоқат билан хизмат қилиш, уни душманлардан асраш, керак бўлса унинг мустақиллиги, ободлиги ва тинчлиги йўлида жонни фидо қилишга тайёр турмоқлик.

Адолатлилик тамойили – жамият томонидан белгиланган ахлоқий ва ҳуқуқий меъёрларни ҳаққоний ва қонуний тарзда ҳаётга тадбиқ этишга қаратилган фаолиятда намоён бўлади. Қонунийлик тамойили – ижтимоий муносабатларга киришган жамият аъзоларининг ҳуқуқ меъёрларига қатъий риоя қилишларида ўз ифодасини топади. Қонунийлик тамойили Конституциямизда, Қонунларда, Фармон, Қарор ва буйруқ талабларини қатъий амалга оширилиши ва ўзига юклатилган вазифаларни барча томонидан бажарилишини тақозо қилади.

Божхона ходими ахлоқий тушунча, меъёр ва тамойилларнинг моҳиятини билиш, англаш ва уларга амал қилиш орқали юксак маънавиятга ҳамда камолотга эриша оладилар.

Ушбу моддалар ахлоқнинг инсонпарварлик, ватанпарварлик, адолатпарварлик ва қонунийлик тамойилларини ҳаётга тадбиқ этишга чорлайди.

Божхона ходимининг касб ахлоқи қуйидаги вазифаларни бажаради:

- Ходимнинг хизмат вазифаларини талаб даражасида амалга оширишга ёрдам беради;
- Ахлоқий жиҳатдан тарбиялаб, ходимда инсонпарварлик, ҳалоллик, жасурлик, шижоат, адолат, сабр-тоқат ва интизомлилик каби фазилатларни шакллантиради;
- Одамлардаги яхши ва ёмон сифатларни билишга ўргатади;
- Ахлоқий кадриятларни баҳолаш, инсонлар ўртасидаги муносабатларни ахлоқ талаблари асосида тартибга солиш учун имконият яратади;
- Ходимни ахлоққа зид хатти-ҳаракат-лардан сақланишга даъват қилади.

Юқорида келтирилган фикрлар асосида хулоса қилсак, ахлоқий билимлар ва унинг натижасида шаклланадиган ахлоқий маданият божхона ходимлари учун жуда зарур.

Президентимиз Ислом Каримов айтганларидек: “Биз мустақил ва ҳуқуқий давлатни барпо этишнинг асосий мақсад ва вазифаларини белгилар эканмиз, Ўзбекистоннинг цивилизация ва тараққиётнинг юк-сак, ёрқин чўққиларига эришишида маданий ва тарихий мероснинг, халқнинг инсонпарварлик анъаналарининг юксак марраларини эгаллаган, умуминсоний кадриятлар ва

меъёрларга содиқ бўлган ва ҳар томонлама уйғун камол топган шахс асосий таянч бўлишини қайта-қайта таъкидлаганмиз”.

Божхона ходимининг ахлоқий маданияти – эзгу фикр, эзгу сўз, эзгу амални ўз ҳаёти ва хизматининг мазмуни деб билишида намоён бўлади.

Ахлоқий тушунча, меъёрлар ва тамойилларни ўрганиш, уларга амал қилиш билан бојхона ходимлари халқимизнинг етук, садоқатли ва муносиб фарзандлари бўла олишларига шубҳа йўқ.

## **ИННОВАЦИОН ТЕХНОЛОГИЯЛАР ТАЛҚИНИГА ПСИХОЛОГИК ЁНДАШУВ**

*"Касб таълими" кафедраси катта ўқитувчиси Коршубаева Р.Х.*

Анъанавий ўқитиш усулларидан моҳирона фойдаланган ҳолда илғор педагогик технологиялар асосида ўқитиш замон талабидир. Таълим тизимини ислоҳ қилишнинг асосий мақсади ўқувчиларнинг мустақил фикрлаш қобилиятларини шакллантиришдан, замонавий инфор­мацион воситалардан фойдаланиш ва ўз билимларини ҳар қандай муаммони ечишда қўллай олишга ўргатишдан иборат.

Ёшларни ўқитиш ва тарбиялаш каби мураккаб масалаларни муваффақиятли ҳал қилиш кўп жиҳатдан ўқитувчининг ғоявий еътиқоди, профессионал маҳорати, билимдонлиги, маданиятига боғлиқдир. Замонавий педагог ўқувчига таъсир етиш, унинг истакларини, еътиқодини, қизиқиши ва имкониятларини шакллантира билиши керак. Бу мақсадларга эришишда ўқитувчига инновацион технологиялар ва интерфаол усуллар ишончли воситадир.

Маълумки анъанавий таълимда дарс жараёнида асосан мақсад ва иродани талаб этувчи ихтиёрий диққат турига таянилар эди. Таълимда иродавий зўриқиш киши руҳиятини тез толиқтириб, диққатнинг чалғишига олиб келади, бу эса қўйилган мақсаддан четлашиш демак. Анъанавий дарс жараёнида мақсад ва иродавий зўриқиш (ўз-ўзини мажбур этиш) орқали кўпчилик ўқувчилар (махсус мотив) қизиқишларга етиб олиш ва уларни барқарорлаштиришнинг уддасидан чиқа олишмасди. Қизиқишларсиз эса таълимда юқори натижаларга эришиб бўлмайди. Бу таълимдаги ҳақиқий муаммо бўлиб, бунга таълимга жорий этилган инновацион технологиялар, интерфаол усуллар барҳам берди.

Бизга маълумки дарс инновацион технологиялар асосида ташкил этилганда мавзуни - ажратилган вақт бирлигида ихтиёрсиз (беихтиёр) қизиқишлар орқали енгил ўзлаштириш имконини беради. Таълим олувчининг диққати турлича, ранг-баранг ташкил этилган фаолият кўринишларидан чарчамайди. Чунки бундай таълим жараёнининг асосини қизиқишлар ташкил этади. Қизиқишлар – шахс самарали фаолиятини асослашнинг танҳо жабҳаси эмас, лекин унинг энг муҳим жиҳатидан иборатдир. Қизиқиш мотив сингари, борлиқнинг мўжизакор томонларини билишга, фан асосларини эгаллашга, фаолиятнинг турли – туман шакллари­га нисбатан ижодий ёндашишни вужудга келтиради. Мехнатга, таълимга масъулият билан муносабатда бўлишини шакллантиради, ҳар қайси



яккаҳол (индивидуал) шахсдаги ишчанлик, ғайрат шижоат, енгилмас иродани таркиб топтиришга пухта психологик шарт – шароитлар яратади.

Жаҳон психология фанининг йирик намоёндалари шахснинг қизиқишини унинг яхлит руҳий дунёси билан, бинобарин одамнинг ақлий фаолияти, билиш жараёнлари, иродаси, характери, темпераменти, ҳиссиёти, қобилияти билан, умуман олганда инсон тузилишининг барча қирралари билан боғлиқ тарзда тушунтиришга ҳаракат қилганлар.

Умумий талқинларга асосланиб мулоҳаза билдирилганда қизиқиш алоҳида жараён, маълум психологик функция эмас, чунки у ҳис – туйғу, ирода, онг, қолаверса жамики психик ҳолатлар, ҳодисалар ва ички кечинмаларни ўзида мужассамлаштирган, мураккаб руҳий тизимли воқелиқдир. Инсон билишга бўлган қизиқишини қондиргандан кейин унда ёқимли ҳис – туйғулар уйғонади, руҳий қониқиш эса ўз навбатида интеллектуал ва меҳнатдан лаззатланиш (праксик) ҳисларни вужудга келтиради.

Шуни алоҳида таъкидлаш лозимки, шахснинг иштиёқини қондиришга йўналтирилганлигини ақс эттирувчи қизиқишнинг қондирилиши ҳеч қачон унинг сўнишини ифодаламайди, аксинча, объектнинг номаълум қирраларини аниқлашга нисбатан интилиш, билиш жараёнлари функционал ҳолатининг доимий қўзғатувчи механизми сифатида вужудга келади ва ақс эттиришда давом этади.

Таълим олувчилардаги қизиқишларни ривожлантириш ва барқарорлаштириш учун уларнинг негизини ташкил этадиган ўқув фаолиятини мақсадга мувофиқ равишда - инновацион технологияларни ижодий қўллаш асосида ташкил этиш керакки, токи қизиқишлар бола руҳиятидаги мотив, эҳтиёж ва эътиқод даражасига айлансин.

Фойдаланилган адабиётлар:

1. Психология. под редакцией У.И.Рогова Москва "Владос" 2005г.
2. Педагогик технология. Н.Х.Авлиякулов, Н.Н.Мусаева Тошкент. "Тафаккур бўстони" 2012й.
3. Таълимда инновацион технологиялар. Р Ишмухамедов. А. Абдуқодиров, А. Пардаев. Тошкент 2008й.

## **ОИЛАДА КОМИЛ ИНСОННИ ТАРБИЯЛАШДА ПСИХОЛОГИК БИЛИМЛАРНИНГ РОЛИ**

*"Касб таълими" кафедраси катта ўқитувчиси Қоришубаева Р.Х.*

Ўзбек халқи ўз маданияти ва маънавиятида баркамол инсонни тарбиялаб вояга етказишга катта эътибор берган ва бермоқда. Шарқда азалдан инсон тарбияси жамиятнинг асосий вазифаси бўлиб келган. Халқ ўтмишда минглаб комил фарзандларни вояга етказгани каби, ҳозирда ҳам. келажакда ҳам бу буюк ишга қодир бўлади. Мустиқил республикамиздаги барча ўзгаришларнинг моҳияти олий бир мақсадга яъни комил инсонни тарбиялашга қаратилган ва шароитлар ҳам яратилган. Шунингдек, комил инсонни тарбиялашда оиладагиларнинг психологик билимларга эга бўлиши ҳам муҳим рол ўйнайди.

Боланинг камол топишига турли ижтимоий омиллар таъсир этади. Бундай омилларнинг энг биринчиси оила муҳитидир. Боланинг энг ёш давлари, катта ҳаёт учун энг муҳим ҳисобланган ривожланишларини ўз ичига олувчи йиллар оила таъсирида ўтади. Албатта оиланинг асосини ташкил қилувчи ота-она ўртасидаги муносабат, уларнинг бир-бирини тушуниши, оила мустаҳкамлигидаги ва фарзанд тарбиясидаги энг бош омил ҳисобланади. Шунингдек, ота-онанинг болалар психологиясига доир билимлар билан қуролланган бўлишлари бола тарбиясини комилликка етказишда муҳим омил ҳисобланади. Бола умрининг ёш давлари. бу даврлардаги жисмоний ва руҳий ўзгаришлар ўз нормал даражаларига етиши учун ота-оналардан талаб қилинадиган тўғри ёндашувлар психологик билимларсиз, ижтимоий тажрибаларсиз амалга ошмайди албатта.

Ота-она боланинг ўсиш давлари, ҳар-бир даврнинг ўзига хос жисмоний ва психологик динамикаси, ўсиш давларида содир бўладиган ёш давлари "кризис"лари, бу "кризис"ларнинг намоён бўлиши, сабаблари, бу пайтда уларга тўғри ёндашув сирлари билан таниш бўлиши лозим.

Бир ёшдан уч ёшгача бўлган давр -илк болалик давридир. Бу уч йилнинг алоҳида ёш босқич қилиб ажратилиши тасодифий эмас. Иккинчи ёшнинг бошидан бола тараққиётида янги давр бошланади. Бола катталар билан ҳар-хил муносабатларда бўлиб. ижодий ўйин, ўқишнинг элементар формалари билан, мустақил фаолият билан шуғуллана бошлайди. Бу даврда бола шахсининг таркиб топиши учун замин вужудга келади, маълум хислатлар пайдо бўлади, идрок, хотира, тафаккур, нутқ ва ҳаёл сингари жараёнлар интенсив равишда ўса бошлайди, эстетик характердаги кечинмалар вужудга кела бошлайди. Болани маълум ахлоқ нормаларига, теварак атрофдаги ҳодисаларга тўғри муносабатда бўлишга ўргатиш болада яхши ахлоқий сифатларни тарбиялаш демакдир.

Оилада комил инсон сифатлари ҳисобланувчи илмий билишга ҳавас ва қизиқиш уйғотиш; шахснинг иродавий-ҳиссий томони; юксак ҳисларни тарбиялаш; инсон тақдирини белгиловчи характер хислатларини таркиб топтириш; қобилиятларнинг юзага чиқишини таъмин этувчи шарт-шароитларни яратиш ва қобилиятлар ривожини учун фаолиятга чорлаш, темперамент хусусиятлари ва уларни тарбиялаш, касб танлашда қобилият, характер ва темперамент хусусиятларини ҳисобга олиш каби киши руҳиятини илмий билиш комил инсонни тарбиялашда муҳим омил ҳисобланади.

Айрим ҳолларда ота ёки она ўзининг тушунчасини абсолют ҳисоблаб, фарзандларининг ҳаётини вазиятларга қарашлари, ёндашувларига ўрин қолдирмайди ёки уларни нотўғри деб ҳисоблайди. Ота-онанинг бундай назари тушунишда бир ёқламалikka олиб келади. Ваҳоланки дунёқарашни шакллантиришда хилма-хил қараш, фикрий ёндашувларга эътиборни қаратиш, фарзандлар билан бўладиган суҳбатларда масаланинг моҳиятидан узоқлашмаган ҳолда савол-жавоб доирасини кенгайтириш, болаларнинг фикрлари тўғри ёки нотўғри эканлигини исботлаб бериш орқали уларда эркин тушунчалар ҳосил қилиш кўпроқ фойда беради. Шунинг учун биз оилавий тарбияда оилавий анъана, оилавий тартиб-қоида, талаб ва шу қабиларга жиддий эътибор беришимиз билан бирга фарзандларимизда эркин қараш. эркин фикр,

мустақиллик, мустақил фикр, мустақил тафаккурни ҳам қўллаб қувватлашга жиддий аҳамият беришимиз керак. Улардаги ҳар бир мустақил қараш ва ечимни ҳолатига кўра рағбатлантириш, оила - аъзоларидаги мустақиллик ва эркинлик доирасини кенгайтиради ва мазмундор қилади. Ушбу мустақил қараш ва эркинликни эзгуликка йўналтириш ва яхшилик амалиётлари билан бойитиб боришга кўмак бериш болаларни комилликка етаклайди.

Мустақиллик туфайли улкан миллий қадрият-оиланинг ижтимоий моҳиятини оширишга катта эътибор қаратилмоқда, бу Ўзбекистон аҳолиси учун оила муҳим ҳаётий қадрият бўлиб қолаётганлиги ва у комил инсонни тарбиялашда факторга айланаётганини кўрсатади.

Фойдаланилган адабиётлар:

- 1.Мустаҳкам оила - маънавий тарбия маскани. Илмий тўплам. "Сано стандарт" Тошкент-2012й.
- 2.Мустаҳкам оила маънавияти. "Сано стандарт" Тошкент-2012й.
- 3.Оилавий муносабатлар маданияти ва соғлом авлод тарбияси. М.Холматова. Тошкент "Ўзбекистон" 2000й.

## **AKADEMIK LITSEYLAR VA KASB-HUNAR KOLLEJLARIDA INFORMATIKA KURSIDA “ PAINTDA AMALLAR BAJARISH” MAVZUSINI O’QITISH METODIKASI**

*(1) Jo’rayev Jonibek, (2) Uzoqov Axror, (3) Xo’jamov Xoshim*

*(1), (2) SamDAQI qoshidagi 1-son akademik litsey “Matematika va informatika” kafedrasi o’qituvchisi, (3) SamTI qoshidagi 2-son akademik litsey “Aniq fanlar” kafedrasi o’qituvchisi. Ilmiy rahbar Karimov Abduboqi – SamDAQI.*

Bugungi kunda pedagogikada dars rejasini to’g’ri taqsimlash muhim ahamiyat kasb etadi. Kasb-hunar kollejlari va akademik litseylarda har bir juftlikka alohida dars rejasini tuziladi va ushbu mashg’ulotning talaba uchun naqadar samarali bo’lishi o’qituvchining mahoratiga bog’liq bo’ladi. Avvalo darsning maqsadi o’z aksini topadi. Darsning maqsadi ham pedagogic nuqtai nazari bilan ta’limiy maqsad? Tarbiyaviy maqsad va rivojlantiruvchi maqsadlarga ajratiladi. Bundan tashqari kasbga yo’llovchi va mafkuraviy maqsadlari ham qo’shilsa darsning samarasini yanada ko’taradi. Biz quyida akademik litseylar va kasb-hunar kollejlarida informatika kursida “Paintda amallar bajarish” mavzusini o’qitish metodikasining optimal variantda nafaqat etdik.

Mavzu:Paintda amallar bajarish.

Dars maqsadi:

Ta’limiy maqsad:O’quvchilarga Paint dasturida matn qanday yozilishi, qanday nusxa ko’chirish, Paint dasturida rasmni og’dirish va burish qanday bajarilishi haqida tushuncha va ko’nikmalar berish.

Tarbiyaviy maqsad: O’quvchilarda vatanga muhabbat,yurtga sadoqat,o’z tiliga hurmat, ota-onaga mehr muhabbat ruhida tarbiyalash.

Rivojlantiruvchi maqsad: Har bir o’quvchidan mavzu haqidagi fikrini so’rash orqali ularda shaxsiy fikrini erkin ayta olish,nutqiy ravonlik,chiroyli va o’z o’rnida so’zlash fazilatlarini rivojlantirish.

Kasbga yo`llovchi: O`quvchilarni arxitektorlik, rassomlik, o`qituvchilik kasblariga qiziqtirish.

Mafkuraviy maqsad: Ozod va obod vatan. Erkin va farovon hayot barpo etishda har bir o`quvchi o`z hissasini qo`shish.

Dars turi: Nazariy va amaliy.

Dars tipi: Bilim hosil qiluvchi.

Dars usuli: Noan'anaviy, guruhlar bilan ishlash, aqliy hujum.

Dars jihozi: Tarqatma materiallar, Kompyuter, dars slaydi, darslik, test va rag`bat kartochkalari.

Dars rejasi:

1. Tashkiliy qism: Darsda psixalogik iqlim yaratish, salomlashish, davomatni aniqlash, tozalikni tekshirish. (5min)

2. Kirish qismi. ("Axborot uzatish" usuli orqali) (10min)

3. Yangi mavzu bayoni. (40min)

4. Yangi mavzuni mustahkamlash. ("tarqatma materiallar, kartochkalar" strategiyasidan foydalanib 15min)

5. Dars yakuni. (O`quvchilarni rag`batlantirish, savollariga javob berish 10 min)

Dars shiori: "Dars muqaddas". Vaqtning qadriga yetish.

O`qituvchi: Salom aziz bolajonlar! Bugun darsga tayyormisiz?

O`quvchilar: Bugun darsga tayyormiz.

O`qituvchi: Bugungi sanamiz qanday? Sinfda kim navbatchi? Darsda kimlar ishtirok etmayapti?

O`quvchi: Bugun mendir navbatchi

Sinfni tozalovchi.

O`quvchilar haqida

Ma'lumotlar berishuvchi. Bugun.....o`quvchilar darsga .....sababli qatnasha olishmaydi.

O`tgan mavzuni mustahkamlash.

O`qituvchi: Qani aytingchi bolalar o`tgan informatika darsimizda qanday mavzu bilan tanishib o`tgan edik?

O`quvchi: Biz o`tgan darsimizda Paint uskunalar paneli haqida tushunchaga ega bo`lgan edik.

O`qituvchi: O`tgan mavzumizni "Axborot uzatish" usuli orqali mustahkamlab olamiz. O`yin qoidasi quyidagicha: Mavzu bo`yicha har bir o`quvchi o`z bilganini aytadi. Bunda 1-o`quvchi boshlaydi, 2-3-4 davom ettiradi.

O`quvchilar o`tgan mavzu bo`yicha fikrlarini birin ketin aytadilar. O`qituvchi esa ularni rag`batlantirib boradi.

Yangi mavzu bayoni.

Paint dasturi bilan ishlayotganda faqat rasm emas, balki rasmga matn ham kiritish mumkin. Rasmga matn joylashtirish uchun uskunalar panelidan matn uskunasi tanlanib, sichqoncha yordamida matn uchun to`g`ri to`rtburchak shaklida joy ajratiladi. Palitradan marn rangi tanlanadi. Ko`rinish (вид) menyusidan matn xususiyatlari paneli tanlanadi.

Quyidagi rasmga qarang:

Mashq sifatida quyidagiga e`tibor bering:

1. Avval rasm chiziladi
2. Uskunalar panelidan rasmni belgilab olinadi.
3. Sichqoncha yordamida rasmning nasxa olinishi lozim bo'lgan qismi ajratilib olinadi.
4. Belgilangan qismdan nusxa olish uchun Tahrir menyusidagi nusxalash amali tanlanadi.
5. Natijada belgilangan qism kompyuterning Bufer deb ataluvchi maxsus xotirasiga joylashadi. Tahrir menyusining joylashtirish amali yordamida buferdagi rasmni ishchi maydoniga hohlagancha joylashtirish minkin.

Avvalgi darslarimizda aytib o'tilganidek, rasmning belgilangan qismida turli amallar bajarish minkin. Masalan, uni chapdan o'ngga yoki o'ngdan chapga, yuqoridan pasrga simmetrik akslantirish, ma'lum burchakka burish, vertikal yoki gorizontal yo'nalishlarda kerakli burchakka og'dirish, ma'lum foizga uzaytirish yoki qisqartirish va hokazo.

Masalan, rasmni akslantirish uchun Rasm menyusining akslantirish/ burish bo'limiga kiramiz. Va chapdan o'ngga akslantirish amalini tanlaymiz. Natijada lola rasmi quyidagirasmdagidek bo'ladi.

Sinfda bajariladigan mashq: baliq rasmini chizib, nusxalash amalidan foydalanib, rasmni ko'paytirish va 90, 180 gradusga burish.

Yangi mavzuni mustahkamlash va xulosalash.

“Kubik” strategiyasidan foydalanib yangi mavzuni mustahkamlaymiz. Bu usul o'quvchilarni har tomonlama fikrlash, tasavvur qilish, tafakkur qilish, ko'rsatish, faollikni oshirishga qulay bo'lgan usul hisoblanadi. Bu usuldan foydalanish uchun qog'ozdan kubik yasab olti tomoniga savollar yozib qo'yiladi, tashlangan kubik qaysi tomonga tushsa, o'sha savolga javob beradi.

Uyga vazifa: Mavzuni o'qib, konspekt qilish.

Ta'lim metodini(usulini) - ta'lim oluvchi va ta'lim beruvchining ma'lum maqsadga qaratilgan, birgalikdagi faoliyatini tashkil qilishning muayyan tizimga va tartibga solingan yo'l-yo'rig'i sifatida ta'riflash mumkin. Ma'lumki, ta'lim olish (ma'lumot olish) jarayoni – bu ma'naviy va aqliy qobiliyatlarni tizimli rivojlantirib borish, bilim va tushunchalarni shakllantirish va olingan bilimdan foydalana olish qobiliyatini tarkib toptirishdan iborat jarayondir. Bu jarayon ta'lim oluvchining o'zi orqali yoki boshqa birov- ta'lim beruvchining ko'magida amalga oshirilishi mumkin. Ta'lim olish jarayoni esa turli xil metodlarga(usullarga) tayangan holda kechadi.

## **ТАЪЛИМ ЖАРАЁНИДА ТАЛАБАЛАРДА ЕТАКЧИЛИК ҚОБИЛИЯТИНИ ШАКЛЛАНТИРИШНИНГ МАЗМУНИ ВА МОҲИАТИ**

*Раджабова Ф.Р. СамДУ магистранти*

Талаба-ёшларнинг лидерлик хусусиятларини шакллантиришда таълим-тарбиянинг аҳамияти муҳим рол ўйнайди. Етакчилик қобилиятини ошириш учун тарбия жараёнининг моҳияти шу жараён учун характерли бўлган ва муайян қонуниятларда намоён бўладиган ички алоқа ва муносабатларни акс эттиради. Талаба-ёшларнинг лидерлик хусусиятларини шакллантириш

жараёнида талабаларда жамиятга наф келтирадиган, шахсга қўйиладиган касбий талабларга мувофиқ келадиган ижодий малака ва кўникма ҳосил қилинади. Бунга эришиш учун талабанинг онгига, дунёқараши ва иродасига тизимли, мунтазам таъсир этиб борилади. Лидерлик хусусиятини ривожлантириш жараёнида булардан бирортаси эътибордан четда қолса, кўзланган мақсадга эришиш қийинлашади. Мана шу психологик жиҳатлар эътиборга олингандагина талаба-ёшларнинг етакчилик қобилиятларини шакллантириб уни ривожлантиришга имкон яратилади. Талаба-ёшларнинг етакчилик қобилиятларини шакллантириш ва уни ривожлантиришнинг ижтимоий педагогик манбаларини қуйидаги шаклда ифодаб берамиз:

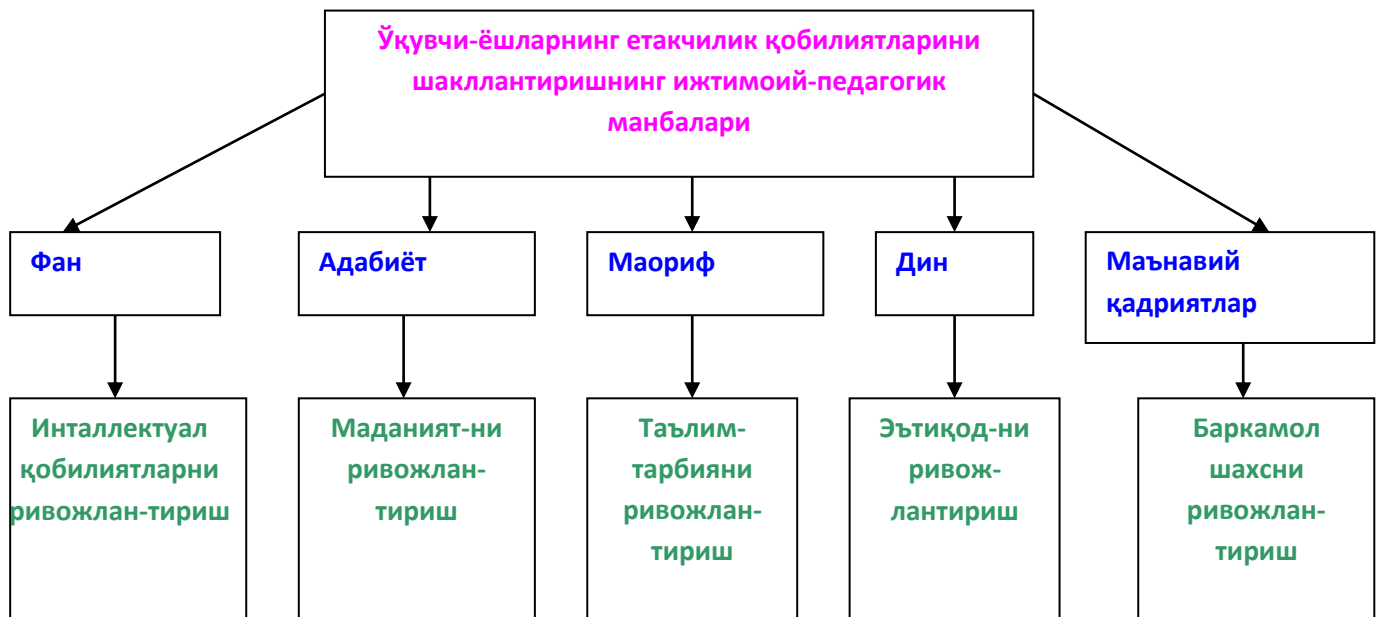

Таълим-тарбия бериш жараёнида таълимнинг маълум бир мақсадга қаратилиши муҳим аҳамиятга эга. Таълим жараёнида талаба-ёшларнинг етакчилик қобилиятларини ривожлантирмасдан туриб, жамият эҳтиёжидаги етакчи-раҳбарларни шакллантириб бўлмайди.

Талаба-ёшларнинг етакчилик қобилиятини ривожлантирувчи ҳар қандай мақсадга қаратилган таълим-тарбия жараёнининг моҳияти ва вазифалари ўқитувчи томонидан режалаштирилади ва кетма-кет бажариладиган усуллар белгилаб олинади:

1. Талаба-ёшларнинг етакчилигини шакллантирувчи ҳислатларини уйғотиш ва ривожлантириш режалаштирилади.
2. Мана шу ҳислатларни ривожлантиришни амалга оширувчи усулларни яратиш ёки етакчилигини ошириб боришга хизмат қилувчи манбалар излаб топилади.
3. Белгиланган мақсад учун хизмат қиладиган назарий ва амалий манбалардан қайсини ва қаерда ишлатиш режалаштирилади.

Мана шундай режага солиниб олиб бориладиган ишларни амалга ошириш таълим-тарбия тизими жараёнида ҳам ёшларнинг етакчилик қобилиятини ривожлантириб боради.

Талаба-ёшларда етакчилик қобилиятини шакллантиришда таълим жараёнига тўхталадиган бўлсак, бунда педагогларнинг мутахассисликлари ва ўтаётган фанига эмас, балки дарснинг ташкилий шаклига эътибор қаратилиши лозимлигини таъкидлаб ўтиш жоиздир. Таълим жараёнидаги турли хил вазиятларни, талабалар фаоллиги оширилишини, талабалардаги яширин қобилиятларни намоён қилиш методлари ўқитувчининг дарсни ташкил қилиш маҳоратига боғлиқ бўлиб, бу дарснинг ташкилий шакллари орқали таъминланади ва бу жараёнда талабаларнинг етакчилик қобилиятини аниқлаш, шакллантириш, ривожлантириш имкониятлари яратилади.

Болада мавжуд истеъдод ота-онасининг қўллаб-қувватланиши, устозларининг касбий маҳоратлари орқали тарбияланиб чинаккам қобилиятга айланади. Боладаги лидерлик хусусияти ҳам тарбияланиши лозим бўлган истеъдоднинг бир тури бўлиб, у таълим жараёнида педагогдан ўз маҳоратини кўрсатиш имкониятини берадиган шакллантирилиши лозим бўлган вазиятлардан биридир.

Шундай экан таълим жараёнида ўқитувчилар ўқувчиларга фақатгина янги билимларни бериб қолмасдан ундаги намоён бўлаётган ёки бўлмаса яшириш қобилиятларни англаб олшилари, уларни боладаги индивидуал хусусиятлари орқали ривожлантириб боришлари шарт. Бу эса педагоглик мақомини ҳақиқий маънода мустаҳкамлайди.

#### Адабиётлар:

1. Ғозиев Е. Олий мактаб психологияси. - Т.: «Ўқитувчи» нашриёти, 1997.
2. Ҳамдамова М. Ёшларнинг интеллектуал салоҳиятини ривожлантириш механизмининг педагогик-психологик асослари. Услубий тавсиялар. – Тошкент, 2007 йил.
3. Ғозийев Е., Тўлаганова Г.. Педагогик психология асослари.(ўқув методик қўлланма). - Т.: Университет, 1997.

## МУНДАРИЖА

1	<b>ФАН, ТАЪЛИМ ВА ИШЛАБ ЧИҚАРИШ ИНТЕГРАЦИЯСИ - ЮҚОРИ МАЛАКАЛИ КАДРЛАР ТАЙЁРЛАШ КАФОЛАТИ.</b> <i>С.И. Ахмедов СамДАҚИ ректори</i>	3
<b>АРХИТЕКТУРА, ДИЗАЙН ВА САНЪАТШУНОСЛИК</b>		
2	<b>МЕСОПОТАМИЯНИНГ БОҒ–ПАРК САНЪАТИ.</b> <i>Расулов Сухроб-магистрант, Илмий раҳбар: проф. А.С. Уралов (СамДАҚИ).</i>	5
3	<b>МЕСОПОТАМИЯДАГИ БОБИЛ “ОСМА БОҒЛАРИ” ШАКЛ-ЛАНИШ ТАРИХИ.</b> <i>Расулов Сухроб-магистрант, Илмий раҳбар: проф. А.С. Уралов(СамДАҚИ).</i>	6
4	<b>ЎСИМЛИКЛАРНИ КУЗАБ УЛАРГА СУНЪИЙ ШАКЛЛАР БЕРИШ САНЪАТИ.</b> <i>Қурбонова Мақсуда–магистрант, Хаитова Лайло-талаба, Илмий раҳбар: проф. А.С. Уралов (СамДАҚИ).</i>	9
5	<b>МАКТАБГАЧА ТАРБИЯ МУАССАСАЛАРИНИНГ ХУДУДЛАРИНИ ЛАНДШАФТ ТАШКИЛЛАШТИРИШ.</b> <i>Халиярова Шохиста-магистрант, Илмий раҳбар: проф. А.С. Уралов (СамДАҚИ).</i>	11
6	<b>МАКТАБЛАР ВА КОЛЛЕЖЛАР ХУДУДЛАРИНИ МЕЪМОРИЙ–РЕЖАВИЙ ВА ЛАНДШАФТ ТАШКИЛЛАШТИРИШ.</b> <i>Халиярова Шохиста -магистрант, Хайитова Лайло-талаба, Илмий раҳбар: проф. А.С. Уралов (СамДАҚИ).</i>	12
7	<b>АЙРИТОМ БУДДА МОДДИЙ–МАДАНИЙ ЁДГОРЛИГИНИ ЎРГАНИШ МУАММОЛАРИ.</b> <i>Эшпулатова Манзура-магистрант, Илмий раҳбар: арх.док. Д.А. Нозилов (СамДАҚИ).</i>	14
8	<b>ARXITEKTURA GRAFIKASINING VAZIFALARI.</b> <i>Karimova N.A.-magistrant (SAMDAQI ), Karimova G.A.- MCHJ “Samarqand tibloyiha”, arxitektor.</i>	15
9	<b>“АРХИТЕКТУРА ЁДГОРЛИКЛАРИНИ САҚЛАШ МУАММОЛАРИ” (Самарқанд шаҳри мисолида).</b> <i>О.А. Асроров-магистрант, Илмий раҳбар: арх.фан.доктори. Салимов О.М. (СамДАҚИ).</i>	18
10	<b>АРХИТЕКТУРА МЕРОСИНИ САҚЛАШНИНГ АСОСИЙ. УСУЛЛАРИ.</b> <i>О.А. Асроров-магистрант, Илмий раҳбар: арх.фан.доктори. Салимов О.М. (СамДАҚИ).</i>	20
11	<b>ЮРТА В КАРАКАЛПАКИИ.</b> <i>Аллияров Мухаммедяр асс.каф. «Архитектура и градостроительство» КГУ Зухурова Светлана студентка 1-курс каф «Архитектура и градостроительство»</i>	22
12	<b>«CHO’PON OTA» TURISTIK SOG’LAMLASHTIRISH BAZASINI YARATISH.</b> <i>Abdusamatova Lola-203-arxitektura guruhi talabasi. Katta</i>	24



	<i>o'qituvchi Mirzaev Dilshod Mardonovich (SamDAQI)</i>	
13	<b>“ISTIQLOL DAVRI RANG TAS'VIR SAN'ATI”.</b> <i>Bozorova Gulshanoy-201-KT(TS va MG) guruh talabasi., Hamza Jo 'rayev (SamDAQI)</i>	26
14	<b>YOSH ARHITEKTORLAR IJODIDA KOMPYUTER GRAFIKASI-NING AHAMIYATI.</b> <i>Ass.Bekmurodov U.(TATU Sam.fil.), dots.Qulnazarov B.(SamDAQI)</i>	27
15	<b>FORMATION OF TOURISTIC INFRASTRUCTURE COMPLEXES OF HISTORIC TOWNS OF CENTRAL ASIA.</b> <i>Ph. D. Muhsin Hidirov., Post graduate student Farkhod Berdiev</i>	28
16	<b>АНЪАНАВИЙ “ЧОРБОҒ” УСЛУБИДАГИ МИЛЛИЙ БОҒЛАР-НИНГ ШАКЛЛАНИШ ТАРИХИ.</b> <i>Илмий раҳбар т.ф.д проф. Рахимов К.Д., СамДАҚИ магистранти Максимов.Ф.С</i>	29
17	<b>РЕСПУБЛИКАМИЗДА АРХИТЕКТУРА ЙЎНАЛИШНИ РИ-ВОЖЛАНТИРИШ УЧУН ТАЪЛИМ СОҲАСИ ВА ҚУРИЛИШГА ЯНГИЛИК КИРИТИШ ҲАҚИДА ТАКЛИФЛАР.</b> <i>Мардонов Элиод., ўқитувчи Мирзаев Д. М. (Сам ДАҚИ)</i>	31
18	<b>ЎЗБЕКИСТОНДА БОЗОРЛАР ҚУРИЛИШИ ВА АРХИТЕК-ТУРАСИНИНГ ЎЗИГА ХОС ХУСУСИЯТЛАРИ.</b> <i>М.Собиров–талаба., Ю. Нурмуродова–магистрант (СамДАҚИ)</i>	36
19	<b>NAVOIY VILOYATI TARIIHII YODGORLIKLARI.</b> <i>Hamzaev J.X. - SamDAQI 4-kurs talabasi, rahbar- arh.doct. O.Salimov</i>	38
20	<b>ҚАДИМГИ ДАВР БОҒ-ПАРК САНЪАТИ.</b> <i>Аббосова Меҳрибон – магистр., Раҳбар: арх.ном, тех.ф.д., К.Д. Рахимов, (СамДАҚИ)</i>	41
21	<b>ЎЗЕКИСТОН ЗАМОНАВИЙ АРХИТЕКТУРАСИДА БОҒ-ХИЁБОНЛАР ЯРАТИШ ТЕНДЕНЦИЯЛАРИ.</b> <i>Аббосова Меҳрибон – магистр., Раҳбар: арх.ном, тех.ф.д., К.Д. Рахимов, СамДАҚИ</i>	42
22	<b>ТЕМУРИЙЛАР ДАВРИДАГИ ЁДГОРЛИКЛАРНИНГ БЕЗАК ТУРЛАРИ САНЪАТИ.</b> <i>Абдуллаев Қ. – 101 ЛА гуруҳи магистранти., Рахимов К.Д. – илмий раҳбар Файзуллаева Н.Н. – ассистент</i>	44
23	<b>ШАРҚ МАМЛАКАТЛАРИДА БОҒ-ПАРК САНЪАТИНИНГ ИЛК ШАКЛЛАНИШИ.</b> <i>Раҳбар: У.Н.Каримов., 101-Лан. Диз. гуруҳи талабаси Х.А.Акрамова (СамДАҚИ)</i>	47
24	<b>ПРОБЛЕМЫ ЭКОЛОГИИ И ИСТОРИЧЕСКИЙ ОПЫТ ГРАДОСТРОИТЕЛЬСТВА.</b> <i>преподаватель Аминова М., Шарипов Г. студент 404 БИК</i>	49
25	<b>КОМПОЗИЦИЯ ТУҒРИСИДА УМУМИЙ ТУШУНЧАЛАР.</b> <i>Ачилова М.Ф. 401-КТ(ТС ва МГ) гуруҳи талабаси, Жўраев Х.Х доцент.Қосимова Ф.А. (СамДАҚИ).</i>	51

26	<b>ДИЗАЙН ТАЪЛИМИНИНГ РИВОЖИДА УСТОЗ-ШОГИРДЛИК АНЪАНАСИНИНГ ЎРНИ ХУСУСИДА.</b> <i>Бекмуратова М-202-Д гуруҳи талабаси., Илмий раҳбар катта ўқитувчи Тугизов Ш.Х.</i>	54
27	<b>ГУМБАЗЛАР ВА МИНОРАЛАР – ЎРТА ОСИЁ МЕЪМОРЧИЛИГИНИНГ КЎРКИ.</b> <i>О.Н Бобоқандов-“ЛД ва И” кафедраси к.ўқ (СамДА)</i>	57
29	<b>ҚАДИМИЙ АРХИТЕКТУРА БИНОЛАР, ЁДГОРЛИК ИНШОТЛАР ДЕВОРЛАРИНИ ШЎРЛАНИБ КЕТИШДАН САҚЛАШНИНГ ЯНГИ ИННОВАЦИОН ЭЛЕКТРОСТАТИК ТОЗАЛАШ УСУЛИ.</b> <i>Ф.И.Сулаймонов (ҚарМШИ)</i>	58
30	<b>ОПРЕДЕЛЕНИЕ ТЕОРЕТИЧЕСКИХ ОСНОВ РЕАБИЛИТАЦИИ ИСТОРИЧЕСКОЙ СРЕДЫ ДЛЯ НУЖД ТУРИСТИЧЕСКОЙ ИНФРАСТРУКТУРЫ НА ОСНОВЕ ТРАДИЦИЙ И НОВАТОРСТВА</b> <i>Доцент М. М. Хидиров., Магистрант Ф.Бердиев</i>	60
32	<b>ЗАРУБЕЖНЫЙ ОПЫТ ПРОЕКТИРОВАНИЯ ОБЩЕСТВЕННЫХ ЖИЛЫХ КОМПЛЕКСОВ В ЦЕНТРЕ ГОРО.</b> <i>Заиров Рауф Заирович старший преподаватель., Нажмиева Саида Рауфовна ассистент,</i>	61
33	<b>АНАЛИЗ ОТЕЧЕСТВЕННОГО ПРОЕКТИРОВАНИЯ ПРИ РАЦИОНАЛЬНОМ ИСПОЛЬЗОВАНИИ ПЕРВЫХ ЭТАЖЕЙ ЖИЛЫХ ДОМОВ НА ПРИМЕРЕ ГОРОДА САМАРКАНДА.</b> <i>Заирова Феруза Рауфовна -магистр 2го курса., Аджитарова Гулнара-старший преподаватель</i>	63
35	<b>REKLAMA DIZAYNI VA DIZAYNER.</b> <i>Ibadullayeva Gulboni 202-Dizayn talabasi SamDAQI</i>	65
36	<b>РАНГЛАР ОРТИГА ЯШИРИНГАН СИРЛАР.</b> <i>Ш.Х.Тугизов катта ўқитувчи “Ландшафт дизайни ва интерьер” кафедраси мудири, Ибадуллаева Г. 202-Дизайн (СамДАҚИ)</i>	66
37	<b>АРХИТЕКТУРА ТАЪЛИМИДА ПЕДАГОГИКА.</b> <i>Имомов.М.Р “Архитектура назаряси ва тарихи “ кафедраси ассистенти</i>	67
38	<b>INTERYERNI BEZATISHDA O`SIMLIKLARNING O`RNI VA ROLI.</b> <i>(Меҳмонхона interyeri misolida) U.N.Karimov (SamDAQI)</i>	69
39	<b>ФАВВОРАЛАР ТАРИХИ.</b> <i>Кушманов Т.Ф. – СамДАҚИ, “Архитектура назарияси ва тарихи” кафедраси мудири Абдусаматова Л.Х - СамДАҚИ “Архитектура” факультети талабаси</i>	70
40	<b>“АҚЛИ БОҒЛАР” КОНЦЕПЦИЯСИ.</b> <i>101- “Ландишафт архитектура”си магистри Исакова Дилноза, Илмий раҳбар:арх номзоди, техника фанлари номзоди К.Д. Рахимов</i>	72
41	<b>ЛАНДШАФТ АРХИТЕКТУРАСИНИНГ ШАКЛЛАНИШ ТАРИХИ.</b> <i>магистранти Максимов.Ф.С., Илмий раҳбар т.ф.д проф.</i>	75

	<i>Рахимов К.Д., (СамДАҚИ)</i>	
42	<b>ҚИШЛОҚ АҲОЛИ ҲУДУДЛАРИНИ АРХИТЕКТУРАВИЙ РЕЖАЛАШТИРИШ ЛОЙИҲАСИ ВА УШБУ СОҲАДА ҲУДУДДАН САМАРАЛИ ФОЙДАЛАНИШ МАСАЛАЛАРИ.</b> <i>Маматқулов Ў.Ў., Усмонқулов Ф.А., Худойбердиев К., Ўсаров Ғ.Ў., 401-ҚХАЛТЭ гуруҳ талабаси (СамДАҚИ)</i>	76
43	<b>АРХИТЕКТУРАВИЙ ГРАФИКАНИНГ ҚИРРАЛАРИ.</b> <i>Ассистент Исламова Д.Г., 204-Арх. Махамова М. Б.</i>	79
44	<b>“СУЛТОН ОХУН”МАҚБАРАСИ ЗИЁРАТГОХИ.</b> <i>Ойбек Машарипов-мустақил тадқиқодчи (ТАҚИ)</i>	81
45	<b>ЭКОШАҲАРЛАРНИ ЛОЙИҲАЛАШТИРИШНИНГ АЙРИМ МУАММОЛАРИ.</b> <i>Рашидов И- магистрант., «Архитектура назарияси ва тарихи» кафедраси арх. фанлари номзоди доц. Камалова Д. З</i>	83
45	<b>ЭКОШАҲАР ЛОЙИҲАЛАШТИРИШНИНГ ҲОЗИРГИ ЗАМОН МУАММОЛАРИ.</b> <i>Рашидов И- магистрант., «Архитектура назарияси ва тарихи» кафедраси арх. фанлари номзоди доц. Камалова Д.З.</i>	86
46	<b>ҚАДИМГИ СУВ ИНШООТИ –САРДОБАЛАР.</b> <i>Ассистент Исламова Д.Г., 204-КХАЛТЕ талабаси Савранов З.Р</i>	88
47	<b>ОСОБЕННОСТИ РАЗВИТИЯ УЗБЕКСКОГО ТРАДИЦИОННОГО ЖИЛИЩА В РАБОВЛАДЕЛЬЧЕСКОМ ОБЩЕСТВЕ.</b> <i>Магистр 201- группы Самаров Ш., Кандидат архитектуры «Архитектурного проектирования» Салохиддинова Д.З</i>	90
48	<b>ЎРТА АСРЛАР МЕЪМОРЛАРИНИНГ БИНОЛАРНИ ЛОЙИҲАЛАШ УСУЛЛАРИ.</b> <i>Каримова Нурхон–СамДАҚИ 101–АНТАЁТ гуруҳи магистранти; Калкуразов А.А.–ҚДУ ўқитувчиси, Хайитова Лайло- СамДАҚИ 3- босқич талабаси Илмий маслаҳатчи проф. А.С. Уралов</i>	92
49	<b>СУРХОНДАРЁ ВИЛОЯТИДАГИ СОПОЛЛИТЕПА ШАҲАРЧАСИНИ ГРАФИК ТИКЛАШ МАҚСАДИДА ИЛМИЙ ЎРГАНИШ.</b> <i>Бобоқулова Муаззам–СамДАҚИ 101–АНТАЁТ гуруҳи магистранти. Илмий раҳбари проф. Д.А. Нозилов</i>	95
50	<b>МЕЪМОРЧИЛИҚДА НАҚҚОШЛИК САНЪАТИ ТАЖРИБАЛАРИНИ ИЛМИЙ ЎРГАНИШ.</b> <i>Носирова Сабо–СамДАҚИ 101–АНТАЁТ гуруҳи магистранти.Илмий раҳбари проф., Д.А. Нозилов</i>	99
51	<b>ҚАДИМИЙ “ОСМА БОҒЛАРИ”НИ ТАДҚИҚ ҚИЛИШ, ТИКЛАШ ВА УЛАРНИ САМАРҚАНД ШАҲРИ УЧУН МОСЛАШТИРИШ.</b> <i>Расулов Сухроб–СамДАҚИ 201 ЛАМ гуруҳи магистранти. Илмий раҳбари проф. А.С. Уралов</i>	101

52	<b>“ТОПИАР” САНЪАТИНИ ЎРГАНИШ ВА УНИ АМАЛИЁТГА ҚЎЛЛАШ БЎЙИЧА ЛОЙИХАВИЙ ТАКЛИФЛАР ИШЛАБ ЧИҚИШ.</b> <i>Қурбонова Мақсуда–СамДАҚИ 201–ЛАМ магистранти; Собиров Мехрож–303 Арх. гуруҳи талабаси. Илмий раҳбари проф. А.С. Уралов</i>	103
53	<b>ЎРТА ОСИЁ МЕЪМОРЧИЛИГИДА САРОЙЛАР АРХИТЕКТУРАСИНИ ЎРГАНИШ.</b> <i>Умарова Манзура–СамДАҚИ 201–АНТАЁТ магистранти Илмий раҳбари проф. А.С. Уралов</i>	107
54	<b>АМИР ТЕМУРНИНГ БУНЁДКОРЛИК (ШАҲАРСОЗЛИК, МЕЪМОРЧИЛИК, БОҒ–ПАРК САНЪАТИ ВА ОБОДОНЛАШТИРИШ) ИШЛАРИНИ ТАДҚИҚ ҚИЛИШ ВА ИЛМИЙ БАҲО БЕРИШ.</b> <i>Сидикова Мохира–СамДАҚИ 201–АНТАЁТ гуруҳ магистранти Илмий раҳбари проф. А.С. Уралов</i>	109
55	<b>ТАРИХИЙ ШАҲАР МАРКАЗЛАРИГА ХОС ТУРАРЖОЙ БИНОЛАРИНИ ҚАЙТА ТИКЛАШ ВА ШАКЛЛАНТИРИШ ТАМОЙИЛЛАРИ.</b> <i>Ўсаров Жамолиддин–СамДАҚИ 201–АНТАЁТ гуруҳ магистранти., Илмий раҳбари проф. А.С. Уралов</i>	112
56	<b>ХОРАЗМ БОҒ–САРОЙЛАРИ АРХИТЕКТУРАСИНИ ИЛМИЙ ЎРГАНИШ.</b> <i>Давронова Феруза–СамДАҚИ 101–АНТАЁТ гуруҳи магистранти., Илмий маслаҳатчи проф. Д.А. Нозилов</i>	115
57	<b>ЎРТА ОСИЁ ТАРИХИЙ ШАҲАРЛАРИДА ЁПИҚ САВДО КЎЧАЛАРИ–БОЗОРЛАРНИНГ ШАКЛЛАНИШИ ВА РИВОЖЛАНИШИ.</b> <i>Кушманов Т.Ф.–катта ўқитувчи, Имомов М.- ассистент, Нарзиева Кумуш–СамДАҚИ 101–АНТАЁТ гуруҳи магистранти. Илмий маслаҳатчи проф. А.С. Уралов</i>	118
58	<b>ЛАНДШАФТ ҚУРИЛМАЛАРИНИ ЗАМОНАВИЙ ЛОЙИХАЛАШНИНГ ЯНГИ ЙЎНАЛИШЛАРИ.</b> <i>Таиров Бобур–СамДАҚИ 101–ЛАМ гуруҳи магистранти. Илмий раҳбарипроф. А.С. Уралов</i>	121
59	<b>АМИР ТЕМУРНИНГ БОҒЛАРИНИНГ ШАКЛЛАНИШИ ВА УЛАРНИНГ ФУНКЦИЯЛАРИ.</b> <i>М.Сидикова (Ан ва Т, АЁТ 2 курс магистранти), О. Салимов илмий раҳбар (ТАҚИ профессор)</i>	122
60	<b>ВНЕДРЕНИЯ В СОВРЕМЕННОЕ ГРАДОСТРОИТЕЛЬСТВО ТРАДИЦИОННЫХ МЕТОДОВ ФОРМИРОВАНИЯ ТОРГОВОЙ УЛИЦЫ В САМАРКАНДЕ.</b> <i>Ассистент кафедры «Архитектурного проектирования» СамГАСИСолиев Ф.Ф.</i>	124
61	<b>АРХИТЕКТУРНО-ЛАНДШАФТНОЕЗНАЧЕНИ БОТАНИЧЕСКИХ САДОВ.</b> <i>Бакалавр архитектуры Якубова Х.,Старший преподаватель кафедры «Истории и теории архитектуры»Саидова Б.А.</i>	125
63	<b>РАНГ ТАСВИРДА ҚАЛАМТАСВИРНИНГ АҲАМИЯТИ ТЎҒРИСИДА НАЗАРИЙ ВА АМАЛИЙ ЁНДАШУВЛАР.</b> <i>Суюнова Н.А. «Тасвирий санъат» кафедраси катта ўқитувчи Давронова Ф.</i>	127

	«Арх.назарияси тарихи»кафедраси магистрант., Махмудова С.- 202 Дзайн гурухи талабаси	
64	<b>АКВАРЕЛ БЎЁҒИДА НАТЮРМОРТ ИШЛАШ УСУЛИ</b> Суюнова Н.А .СамДАКИ, «Тасвирий санъат» кафедраси катта ўқитувчиси., Махрамова Д.- 203-ҚХАЛТЭ гурухи талабаси	131
65	<b>ТАСВИРИЙ САНЪАТДА РАНГ МУНОСАБАТЛАРИ БИЛАН ИШЛАШ УСУЛИ.</b> Суюнова Н.А. «Тасвирий санъат» кафедраси катта ўқитувчиси Расулова З.- 203-ҚХАЛТЭ гурухи талабаси	133
66	<b>РАНГТАСВИР СОХАСИДА ТУС МУНОСАБАТЛАРИ БИЛАН ИШЛАШ УСУЛИ.</b> Суюнова Н.А. «Тасвирий санъат» кафедраси катта ўқитувчиси, Қурбонова М.- 201-КТ(СваМГ)гурухи талабаси Абдураимова Х.-201-КТ(СваМГ)гурухи талабаси	135
67	<b>ЎЗБЕКИСТОН ШАҲАРСОЗЛИГИНИНГ БОЙ МЕЪМОРИЙ-ЛОЙИҲАВИЙ МЕРОСЛИ ТАРИХИЙ МАРКАЗЛАРИНИ ҚАЙТА ТАЪМИРЛАШ МУАММОСИ.</b> Катта ўқитувчи Тўйчиев Р. Ассистент Джумақулов Ф.Талаба Фозилова З. (Сам.ДАҚИ)	137
68	<b>ОБЩЕСТВЕННЫЕ ЦЕНТРЫ СЕЛЬСКИХ НАСЕЛЕННЫХ ПУНКТОВ ПРИ РАЗРАБОТКЕ ПРОЕКТА АРХИТЕКТУННО-ПЛАНИРОВОЧНОЙ ОРГАНИЗАЦИИ ТЕРРИТОРИИ.</b> Усманкулов Ф.А., Худойбердиев К.С., Маматкулов У.У., СамГАСИ	139
69	<b>САМДАКИДА ТАЛАБАЛИК ЛОЙИҲА-КОНСТРУКТОРЛИК БЮРОСИНИ КАЙТА ТИКЛАШ – ДАВР ТАЛАБИ.</b> Ж.Х. Хамзаев 401-А гурухи толиби, доцент Ш.Д.Ачилов, доцент А.Б.Балгаев,	141
70	<b>О ВОЗМОЖНОСТИ ПРИМЕНЕНИЯ В САМАРКАНДЕ ЖИЛЫХ ДОМОВ ТИПА «ТАУНХАУС».</b> доцент Ачилов Ш.Д., студент гр. 401-А Хамзаев Ж.Х.	143
71	<b>ҲИНДИСТОНДА БУДДАВИЙЛИК МЕЪМОРЧИЛИГИНИНГ ШАКЛЛАНИШ ЙЎЛЛАРИ.</b> к.и.х – изл. РАХИМОВ Л.А., к.и.х – изл. ЛУҚМОНОВ Д.Қ., магистрант ҚОСИМОВА Ф.А., (СамДАҚИ)	146
72	<b>ARXITEKTOR MUTAXASSISLARINI TAYYORLASHNING VAZI MASALARI.</b> Xoldorov X. – 301 QHALTE guruh talabasi., Ilmiy rahbar: dotsent Jo'rayev X. (SamDAQI).	150
73	<b>БОШЛАНҒИЧ СИНФ ЎҚУВЧИЛАРИГА ИҚТИСОДИЙ ТУШУНЧАЛАРНИ ШАКЛЛАНТИРИШНИНГ ЎЗИГА ХОС ХУСУСИЯТЛАРИ.</b> Ш. Адилова Психология кафедраси ўқитувчиси., Г.Исмоилова Психология таълим йўналиши 2-курс талабаси (Қарши ДУ)	152
74	<b>ЎЗБЕКИСТОНДА ТАРИХИЙ ВА МАДАНИЙ ЁДГОРЛИКЛАРНИ МУҲОФАЗА ҚИЛИШ МАСЪУЛИЯТИ.</b> Ассистент Исламова Д.Ф, 301-Арх. талабаси Эргашева Ю.Б (СамДАҚИ).	154

75	<b>“АЁЛЛАР МАРКАЗИ” ЛОЙИҲАСИНИНГ ҒОЯВИЙ-КОМПОЗИЦИОН ЕЧИМЛАРИ.</b> Якубова Ҳ.Б. СамДАҚИ Архитектура факультети битирувчиси	157
76	<b>АНЪАНАВИЙ УЙЛАР АСОСИДА 1-2 ҚАВАТЛИ ХОВЛИЛИ УЙЛАРНИНГ ТАКЛИФИ.</b> Катта ўқитувчи: Р. Тўйчиев Д.М. Кучкарова магистрант, И.Қ. Эшатов магистрант, СамДАҚИ	159
77	<b>ЎРТА ОСИЁНИНГ МУРАККАБ ВА ТУРЛИ ХИЛ ТАБИИЙ - ИҚЛИМ ШАРОИТИГА, МАҲАЛЛИЙ ҚУРИЛИШ ХОМ АШЁЛАРИНИНГ ЧИДАМЛИЛИГИ.</b> Ассистент Исламова Д.Ф., 301-Арх.талабаси Хайдарова Д (СамДАҚИ).	161
78	<b>МИКЕЛАНДЖЕЛОНИНГ ДАВИД ХАЙКАЛИ ЮЗ ҚИСМЛАРИНИ КУРС ИШИДА БАЖАРИШ БОСҚИЧЛАРИ.</b> Доц., Султонова Д.Н., ассистент Гулмирзаев Ў., Дўсанов З.З. 104- «Дизайн»талабаси (СамДАҚИ)	163
79	<b>ПРОБЛЕМЫ ОХРАНЫ ПАМЯТНИКОВ КУЛЬТУРНОГО ИСТОРИЧЕСКОГО НАСЛЕДИЯ В ИСТОРИЧЕСКИХ ГОРОДАХ УЗБЕКИСТАНА</b> Пулатов М.К - магистрант СамГАСИ, Рахимов К.Д. - профессор СамГАСИ., Файзуллаева Н.Н. - ассистент СамГАСИ	165
80	<b>ГРАДОСТРОИТЕЛЬНОГО ИДЕИ БУДУЩЕГО.</b> (краткое содержание концепции умного города - "Smartcity"). Тураев Б.Т. – ассистент СамГАСИ. Руководители «проекта» – Рахимов К.Д., Файзуллаева Н.Н.	167
81	<b>СОВРЕМЕННЫЕ ТЕНДЕНЦИИ ПРЕОБРАЗОВАНИЯ ИСТОРИКО-КУЛЬТУРНОГО ЛАНДШАФТА ГОРОДОВ УЗБЕКИСТАНА.</b> Султанов Д.У Ассистент (СамГАСИ), Руководитель “проекта” Рахимов К.Д.	170
82	<b>МУҚОБИЛ ЭНЕРГИЯ: ЮРТ ТАРАҚҚИЁТИ, ХАЛҚ ФАРОВОНЛИГИ УЧУН.</b> Райимқулов А.А. – ассистент СамДАҚИ., Райимқулов А. – катта ўқитувчи СамДАҚИ., Маматқулов Ў. – катта ўқитувчи СамДАҚИ. Лойиҳа муаллифлари - Файзуллаева Н.Н., Рахимов К.Д.	174
83	<b>АКТИВНОСТЬ-ВАЖНЕЙШАЯ СОСТАВЛЯЮЩАЯ УСПЕХА.</b> Студентка группы 103- Дизайн (Ландшафт) Гулямова Д. Руководитель ассистент Кафедры «Ландшафтный дизайн и интерьер» Шадрина А.П.	176
84	<b>САМАРКАНД ТАРИХИЙ ШАҲРИДА МАҲАЛЛАЛАР ВА АНЪАНАВИЙ ХАЛҚ УЙЛАРИНИНГ ШАКЛЛАНИШИ ВА РИВОЖЛАНИШИ.</b> Бокиева Нафиса Сулаймоновна (СамДАҚИ)	178
85	<b>КОНТЕЙНЕРНОЕ ОЗЕЛЕНЕНИЕ НА ПИКЕ ПОПУЛЯРНОСТИ.</b> Студентка группы 203- Дизайн Абдулаева Ф. Руководитель: асс. кафедры «Ландшафтный дизайн и интерьер» Шадрина А.П.	181

86	<b>ЎЗБЕКИСТОН ШАҲАРСОЗЛИГИДА АНЪАНАВИЙ МАҲАЛЛАЛАРНИНГ ТАМОЙИЛЛАРИНИ ҚЎЛЛАШ.</b> <i>Маликов.У.Э-магистрант (СамДАҚИ).</i>	182
87	<b>ЛАНДШАФТНО-КЛИМАТИЧЕСКИЕ УСЛОВИЯ И ИХ ВЛИЯНИЯ НА СТРУКТУРА ЖИЛИЩЕ И ЖИЛОЙ ЗАСТРОЙКЕ.</b> <i>Тоштемуров Р.Т к. арх. Тоштемуров Б. Р., Мирзаев У.Х магистрант СамГАСИ.</i>	185
<b>ПЕДАГОГИКА, ПСИХОЛОГИЯ, ТАЪЛИМ ВА ТАРБИЯ</b>		
88	<b>ОБЩИЕ ТЕОРЕМЫ О СОВМЕЩНОМ СУЩЕСТВОВАНИИ ИЗОЛИРОВАННЫХ ОСОБЫХ ТОЧЕК ОДНОЙ СИСТЕМЫ В ТРЕХМЕРНОМ ПРОСТРАНСТВЕ.</b> <i>Доцент Хусанов Б., ассистент Синдаров Ж.А.(СамГАСИ).</i>	188
89	<b>КАСБ-ҲУНАР КОЛЛЕЖЛАРИ АДАБИЁТ ДАРСЛАРИДА ЎРХУН-ЭНАСОЙ ОБИДАЛАРИНИ ЎҚИТИШНИНГ БАРКАМОЛ АВЛОД ТАРБИЯСИДАГИ АҲАМИЯТИ.</b> <i>Ўқитувчи Ш.Бектемиров (Самарқанд автомобил ва йўллар касб-ҳунар коллежи).</i>	190
90	<b>THE DIFFERENCES BETWEEN AMERICAN ENGLISH AND BRITISH ENGLISH.</b> <i>Доц. Ш.Ж. Маматқулова 103-КМБ Ибрагимов Н.</i>	192
91	<b>БОШЛАНҒИЧ СИНФЛАРДА ТАРБИЯВИЙ ТАДБИРЛАРНИ ТАШКИЛ ЭТИШДА ЎҚУВЧИЛАРИДА ШАХСГА ЙЎНАЛТИРИЛГАН ТЕХНОЛОГИЯЛАР.</b> <i>Ш.Н.Эшпулатов, Д.А.Расулова.(СамДУ).</i>	194
92	<b>БЎЛАЖАК ЎҚИТУВЧИЛАРНИНГ КАСБИЙ КОМПЕТЕНТЛИГИНИ ШАКЛЛАНТИРИШДА ИНТЕРФАОЛ МЕТОДЛАРНИНГ ЎРНИ.</b> <i>Ўқитувчи Ш.Ўроқов, талаба М.Мўминова (СамДУ).</i>	196
93	<b>TALABALARDA LOYIHALASHGA OID MALAKA VA KO'NIKMALARNI RIVOJLANTIRISHNING ANAMIYATI.</b> <i>I.U.Izbosarov, E.R.Shavqiyev, Z.Istamov. ( Sam DU).</i>	199
94	<b>ИНДИЙСКИЕ МОНЕТЫ КАК ФАКТОР ТЕСНЫХ ДУХОВНЫХ, КУЛЬТУРНЫХ И ТОРГОВЫХ СВЯЗЕЙ ИНДИИ И ЦЕНТРАЛЬНОЙ АЗИИ В XVI В.</b> <i>ст. преподаватель Л.Ю. Шпенева (Сам ГАСИ).</i>	202
95	<b>ТА'ЛИМ -ТАРБИЯГА TURLI YONDOSHUVLARNI QO'LLASH IMKONIYATLARI.</b> <i>I.Ergashev., X.Trobov., A.Eshbekov (СамДУ).</i>	205
96	<b>ОСОБЕННОСТИ ПОДГОТОВКИ БУДУЩЕГО УЧИТЕЛЯ НАЧАЛЬНЫХ КЛАССОВ К ИННОВАЦИОННОЙ ДЕЯТЕЛЬНОСТИ.</b> <i>Ш.Н.Эшпулатов, Г.С.Пардаева (СамГУ).</i>	207

97	<b>O'QUVCHI SHAXSINI TARBIYALASHDA MILLIY XALQ O'YINLARI PEDAGOGIK MUAMMO SIFATIDA.</b> <i>(DTS talablari asosida) Odilov A, Rahmatov A, Odilova F. (SamDU).</i>	209
98	<b>КАСБ-ХУНАР КОЛЛЕЖЛАРИДА УМУМТАЪЛИМ ФАНЛАРИНИ ЎРГАНИШДА ИЛГОР ПЕДАГОГИК ТЕХНОЛОГИЯЛАРНИНГ ЎРНИ.</b> <i>Ўқитувчилар Ш.Эргашева, А.Нарзиев (Самарқанд автомобил ва йўллар касб-хунар коллеж).</i>	212
99	<b>ХОРИЖИЙ ТИЛЛАРНИ ЎҚИТИШДА КОМПЮТЕР ТЕХНОЛОГИЯЛАРИДАН ФОЙДАЛАНИШНИНГ РОЛИ.</b> <i>Катта ўқитувчи Ф.Э. Култаева (СамДАҚИ).</i>	213
100	<b>ФОРМИРОВАНИЕ ПРАВОВОГО ГОСУДАРСТВА – ОБЪЕКТИВНАЯ ТЕНДЕНЦИЯ СОВРЕМЕННОГО РАЗВИТИЯ.</b> <i>Старший преподаватель Ш.Ш. Носиров (Сам ГАСИ).</i>	216
101	<b>МУСТАҚИЛ ЎЗБЕКИСТОНДА ДЕМОКРАТИК ЖАМИЯТ ҚУРИШНИНГ МИЛЛИЙ МАЪНАВИЙ НЕГИЗЛАРИ.</b> <i>Ўқитувчилар М.И.Муратова (СамДАҚИ), Н.И.Муратова (Булунгур тумани 8 мактаб).</i>	218
102	<b>МАЪНАВИЙ БАРКАМОЛЛИКНИНГ АЙРИМ ЖИХАТЛАРИ.</b> <i>Ўқитувчилар М.И.Муратова (СамДАҚИ), Н.И.Муратова (Булунгур тумани 8 мактаб).</i>	220
103	<b>ТАЪЛИМ ТИЗИМИДА АХБОРОТ ТЕХНОЛОГИЯЛАРНИНГ ЎРНИ.</b> <i>Ф.ф.н., доц. Ш,Ж.Маматкулова (СамДАҚИ).</i>	222
104	<b>PANJARADA FADDEEV TIPIDAGI OPERATORLAR UCHUN INVARIANT QISM FAZOLAR.</b> <i>Magistrant J.X.Xudoyqulov., talaba A.I.Jovliyev (SamDU)</i>	225
105	<b>СНЕТ ТИЛЛАРИНИ О'РГАНИШДА УМУМ ЕВРОПА КОМПЕТЕНТСИЯЛАРИ: О'РГАНИШ, О'РГАТИШ, ВАХОЛАШ. CEFR – NIMA?.</b> <i>Kattao'qituvchi F. E. Kultayeva (SamDAQI).</i>	229
107	<b>“HEIMSUCHUNG“ ASARIDAGI ME'MORCHILIKKA OID SO'ZLARINING O'ZBEK TILIGA BERILISHI.</b> <i>O'z MU XFF talabasi Usmonov Faridjon Ilmiy rahbar: Hafizov G'ayrat.</i>	232
108	<b>ИНТЕРНЕТ ФОЙДАЛИМИ ЁКИ ЗАРАР? ЁХУД УНИНГ ЁШЛАР ТАРБИЯСИГА ТАЪСИРИ.</b> <i>Ўқитувчи А. Раджабов, (Самарқанд педагогика коллеж).</i>	234
109	<b>MUSIQIY ESTETIK TARBIYANI TAKOMILLASHTIRISHNING IJTIMOIIY TALABLARI.</b> <i>A.Mahammatov (JDPI), magistrant D.Mamatova (SamDU).</i>	236
110	<b>БАРКАМОЛ АВЛОДНИ ТАРБИЯЛАШДА АХЛОҚИЙ ТАРБИЯНИНГ ЎРНИ.</b> <i>Катта ўқитувчи Д.Н.Арсланова (Оқдарё</i>	238



	<i>Педагогика коллежи).</i>	
111	<b>VEKTOR ALGEBRALARIDAN FOYDALANIB, FIZIKA VA TEXNIKA MASALALARINI YECHISH.</b> <i>Shamiyev M.O., Xoshimov G. K., Urinov X.O., Maxmudov N. A., XushvaqtoV Sh.T., Maxmudov I.N., Razakov J.X.</i>	240
112	<b>PSIXOLOGIYADA XOTIRA VA UNDA ESDA OLIV QOLIS’H JARAYONLARI.</b> <i>Talaba F.A.Toshpo’latova., D.Alibekov (JizPI)</i>	245
113	<b>ODDIY TEZ HARAKAT MA’NOSIDAGI OPTIMAL BOSHQARISH MASALALARIGA PONTRYAGINNING MAKSIMUM PRINSIPINI QO’LLASH.</b> <i>Magistrant M.Q. Nurmamatov (SamDU).</i>	246
114	<b>ODDIY TEZ HARAKAT MA’NOSIDAGI OPTIMAL MASALALARIGA PONTRYAGINNING MAKSIMUM PRINSIPINI QO’LLASH.</b> <i>magistrant M.Q.Nurmamatov (SamDU).</i>	249
115	<b>ТАЪЛИМ-ТАРБИЯ ЖАРАЁНИДА ТЕМПЕРАМЕНТНИНГ АҲАМИЯТИ.</b> <i>Нурматова М., (СамДЧТИ).</i>	253
116	<b>ГЛОБАЛЛАШУВ ЖАРАЁНИДА АХБОРОТЛАР ҲУРУЖИ ВА ХАВФСИЗЛИГИ.</b> <i>Ўқитувчи Ҳўжамов Х., талаба Анорбоев С (СамДАҚИ).</i>	255
117	<b>СНЕТ ТИЛЛАРНИ О’РГАНИШДА БИЛИШ ЖАРAYONLARINING АНАМИЯТИ.</b> <i>Nigina Sobirova SamDChTI magistranti, Ilmiy rahbar: o`qituvchi A.XushvaqtoV</i>	257
118	<b>ЖАХОН ТИЛЛАРИНИ УРГАНИШ ЖАРАЁНИДА ТАЛАБАЛАРНИНГ МАЪНАВИЙ-АХЛОҚИЙ МАДАНИЯТИНИ ШАКЛЛАНТИРИШНИНГ ПЕДАГОГИК ШАРОИТЛАРИ.</b> <i>Н.Собирова, инглиз филологияси 1-боскич магистранти, (раҳбар:А.Хушвақтов) СамДЧТИ</i>	259
119	<b>ТАЛАБАЛАРГА МИЛЛИЙ-МАЪНАВИЙ ТАРБИЯ БЕРИШДА ЗАМОНАВИЙ АХБОРОТ ТЕХНОЛОГИЯЛАРИДАН ФОЙДАЛАНИШ.</b> <i>п.ф.н. доц. З.Азимова., талаба С. Юлбарсова.</i>	261
120	<b>ТАЪЛИМ ЖАРАЁНИ САМАРАДОРЛИГИ ВА КАСБ ТАЪЛИМИ ЎҚИТУВЧИСИНINГ КАСБИЙ СИФАТЛАРИ.</b> <i>Алматов Жамшид, Одинаева Сарвиноз 401кт (БвайК) талабалари, илмий раҳбар У.А.Хушвақтов</i>	263
121	<b>ИЛМИЙ ТАДҚИҚОТДА НАЗАРИЙ ВА АМАЛИЁТ БИРЛИГИ.</b> <i>Доц. С.Н.Норов. Ўқитувчи. Н.А.Бойқулова.</i>	266
122	<b>БУГУНГИ КУН БОЖХОНА ХОДИМИ ВА АХЛОҚИЙ МАДАНИЯТ.</b> <i>Ўзбекистон Республикаси Давлат божхона қўмитаси олий ҳарбий божхона институту БИ – 213 гуруҳ тингловчиси Тоштемуров Мухаммад</i>	267

123	<b>ИННОВАЦИОН ТЕХНОЛОГИЯЛАР ТАЛҚИНИГА ПСИХОЛОГИК ЁНДАШУВ.</b> <i>"Касб таълими" кафедраси катта ўқитувчиси Коришубаева Р.Х.</i>	269
124	<b>ОИЛАДА КОМИЛ ИНСОННИ ТАРБИЯЛАШДА ПСИХОЛОГИК БИЛИМЛАРНИНГ РОЛИ.</b> <i>"Касб таълими" кафедраси катта ўқитувчиси Коришубаева Р.Х.</i>	270
125	<b>АКАДЕМИК ЛИТСЕYLAR VA KASB-HUNAR KOLLEJLARIDA INFORMATIKA KURSIDA "PAINTDA AMALLAR BAJARISH" MAVZUSINI O'QITISH METODIKASI.</b> <i>Jo'rayev Jonibek, Uzoqov Axror, Xo'jamov Xoshim – SamDAQI qoshidagi 1-son akademik litsey "Matematika va informatika" kafedراسи o'qituvchisi, SamTI qoshidagi 2-son akademik litsey "Aniq fanlar" kafedراسи o'qituvchisi. Ilmiy rahbar Karimov Abduboqi – SamDAQI.</i>	272
126	<b>ТАЪЛИМ ЖАРАЁНИДА ТАЛАБАЛАРДА ЕТАКЧИЛИК ҚОБИЛИЯТИНИ ШАКЛЛАНТИРИШНИНГ МАЗМУНИ ВА МОҲИЯТИ.</b> <i>Раджабова Ф.Р. СамДУ магистранти</i>	274

**“ТАЪЛИМ, ФАН ВА ИШЛАБ ЧИҚАРИШДА ИНТЕЛЛЕКТУАЛ  
САЛОҲИЯТЛИ ЁШЛАРНИНГ ЎРНИ” МАВЗУСИДАГИ ЁШ ОЛИМЛАР,  
МАГИСТРАНТ ВА ТАЛАБАЛАРНИНГ АНЪАНАВИЙ  
XII РЕСПУБЛИКА ИЛМИЙ-АМАЛИЙ КОНФЕРЕНЦИЯСИ**

**МАТЕРИАЛАРИ**

**I қисм**

**(АРХИТЕКТУРА, ДИЗАЙН ВА САНЪАТШУНОСЛИК)**

*Ушбу тўплам муаллифларнинг қўлёзмалари асосида ўзгартиришсиз тўлалигича  
нашрга тайёрланди ва чоп этилди. Мақолалардаги грамматик ва стилистик  
хатоларга шахсан муаллифлар жавобгардир*

**28.05.2015 йил босишга тавсия этилган.  
Бичими 60x84. Офсет босма. Шартли босма 10,7.  
Нашр табағи 11,5 Адади 100 нусха  
Буюртма № 1488**

---

**Самарқанд давлат архитектура-қурилиш институти  
босмахонасида чоп этилди.  
Манзил: Самарқанд шаҳри, Лолазор кўчаси, 70**